

ISSN : 2458-7680

E-ISSN : 2458-9705

KAREN

Karadeniz Teknik Üniversitesi
Karadeniz Araştırmaları Enstitüsü Dergisi

Karadeniz Technical University
The Journal of Institute of Black Sea Studies

Yıl/Year : 2022

Cilt/Volume : 8

Sayı/Number : 14





KARADENİZ TEKNİK ÜNİVERSİTESİ
KARADENİZ ARAŞTIRMALARI ENSTİTÜSÜ DERGİSİ
KARADENİZ TECHNICAL UNIVERSITY
THE JOURNAL OF INSTITUTE OF BLACK SEA STUDIES

YIL / YEAR: 2022 CİLT / VOLUME: 8 SAYI / NUMBER: 14

Karadeniz Araştırmaları Enstitüsü adına sahibi / *Owned on behalf of Institute of Black Sea Studies by*

Prof. Dr. Mehmet OKUR

☞ Karadeniz Teknik Üniversitesi, Edebiyat Fakültesi, Trabzon/TÜRKİYE

EDİTÖRLER / EDITORS

Dr. Öğr. Üyesi Yüksel KÜÇÜKER

☞ Karadeniz Teknik Üniversitesi, Karadeniz Araştırmaları Enstitüsü, Trabzon/TÜRKİYE

Doç. Dr. Volkan AKSOY

☞ Karadeniz Teknik Üniversitesi, Karadeniz Araştırmaları Enstitüsü, Trabzon/TÜRKİYE

ALAN EDİTÖRLERİ / FIELD EDITORS

Arkeoloji - Sanat Tarihi / Archaeology - Art History

Dr. Öğr. Üyesi Hülya Çalışkan AKGÜL

☞ Karadeniz Teknik Üniversitesi, Edebiyat Fakültesi, Trabzon/TÜRKİYE

Deniz Bilimleri / Marine Sciences

Prof. Dr. Ertuğ DÜZGÜNEŞ

☞ Karadeniz Teknik Üniversitesi, Sürmene Deniz Bilimleri Fakültesi, Trabzon/TÜRKİYE

Dil ve Edebiyat / Languages and Literature

Dr. Öğr. Üyesi Muzaffer UZUN

☞ Karadeniz Teknik Üniversitesi, Edebiyat Fakültesi, Trabzon/TÜRKİYE

İktisadî ve İdarî Bilimler / Economic and Administrative Sciences

Prof. Dr. Rahmi YAMAK

☞ Karadeniz Teknik Üniversitesi, İktisadi ve İdari Bilimler Fakültesi, Trabzon/TÜRKİYE

Mimarlık ve Çevre Bilimleri / Architecture and Environmental Sciences

Prof. Dr. Cenap SANCAR

☞ Karadeniz Teknik Üniversitesi, Mimarlık Fakültesi, Trabzon/TÜRKİYE

Sosyoloji / Sociology

Dr. Öğr. Üyesi Hüseyin YADİGAROĞLU

☞ Karadeniz Teknik Üniversitesi, Edebiyat Fakültesi, Trabzon/TÜRKİYE

Tarih / History

Doç. Dr. Ahmet KÖKSAL

☞ Karadeniz Teknik Üniversitesi, Edebiyat Fakültesi, Trabzon/TÜRKİYE

Uluslararası İlişkiler / International Relations

Doç. Dr. Bülent ŞENER

☞ Karadeniz Teknik Üniversitesi, İktisadi ve İdari Bilimler Fakültesi, Trabzon/TÜRKİYE

DİL SORUMLULARI / LANGUAGE MANAGERS

Doç. Dr. Bahadır GÜNEŞ

☞ Karadeniz Teknik Üniversitesi, Edebiyat Fakültesi, Trabzon/TÜRKİYE

Dr. Öğr. Üyesi Tuncer YILMAZ

☞ Karadeniz Teknik Üniversitesi, Edebiyat Fakültesi, Trabzon/TÜRKİYE



YAYIN KURULU / EDITORIAL BOARD

- Prof. Dr. Ali ASKER**
☞ Karabük Üniversitesi / TÜRKİYE
Prof. Dr. David McDONALD
☞ University of Wisconsin / USA
Prof. Dr. Dilek BEYAZLI
☞ Karadeniz Teknik Üniversitesi / TÜRKİYE
Prof. Dr. Dmitry D. VASILIEV
☞ Russian Academy of Sciences / RUSSIA
Prof. Dr. Gocha TSETSKHLADZE
☞ University of Melbourne / AUSTRALIA
Prof. Dr. Haşim KARPUZ
☞ Karatay Üniversitesi / TÜRKİYE
Prof. Dr. Hikmet ÖKSÜZ
☞ Karadeniz Teknik Üniversitesi / TÜRKİYE
Prof. Dr. Kemal ÜÇÜNCÜ
☞ Karadeniz Teknik Üniversitesi / TÜRKİYE
Prof. Dr. Mehmet HACISALİHOĞLU
☞ Yıldız Teknik Üniversitesi / TÜRKİYE
Prof. Dr. Mehmet OKUR
☞ Karadeniz Teknik Üniversitesi / TÜRKİYE
Prof. Dr. Mehmet Serhat YILMAZ
☞ Kastamonu Üniversitesi / TÜRKİYE
Prof. Dr. Mesut ÇAPA
☞ Ankara Üniversitesi / TÜRKİYE

- Prof. Dr. Murat ARSLAN**
☞ Akdeniz Üniversitesi / TÜRKİYE
Prof. Dr. Necmettin AYGÜN
☞ Aksaray Üniversitesi / TÜRKİYE
Prof. Dr. Rahmi ÇİÇEK
☞ Trabzon Üniversitesi / TÜRKİYE
Prof. Dr. Ramazan ÖZEY
☞ Marmara Üniversitesi / TÜRKİYE
Prof. Dr. R. SHUKUROV
☞ Lomonosov Moscow State University / RUSSIA
Prof. Dr. Süleyman ERKAN
☞ Karadeniz Teknik Üniversitesi / TÜRKİYE
Doç. Dr. Bayram SEVİNÇ
☞ Karadeniz Teknik Üniversitesi / TÜRKİYE
Doç. Dr. Coşkun ERÜZ
☞ Karadeniz Teknik Üniversitesi / TÜRKİYE
Doç. Dr. Emanuel PLOPEANU
☞ Ovidius University of Constanța / ROMANIA
Doç. Dr. Mustafa Zeki ÇIRAKLI
☞ Karadeniz Teknik Üniversitesi / TÜRKİYE
Doç. Dr. Özgür YILMAZ
☞ Samsun Üniversitesi / TÜRKİYE
Doç. Dr. Üyesi Ülkü KÖKSAL
☞ Karadeniz Teknik Üniversitesi / TÜRKİYE

DANIŞMA KURULU / ADVISORY BOARD

- Prof. Dr. A. Mevhibe COŞAR**
☞ Karadeniz Teknik Üniversitesi / TÜRKİYE
Prof. Dr. Barış ÖZDAL
☞ Uludağ Üniversitesi / TÜRKİYE
Prof. Dr. Bernt BRENDEMOEN
☞ University of Oslo / NORWAY
Prof. Dr. Cengiz ALYILMAZ
☞ Uludağ Üniversitesi / TÜRKİYE
Prof. Dr. Enis ŞAHİN
☞ Sakarya Üniversitesi / TÜRKİYE
Prof. Dr. Faruk BİLİCİ
☞ Paris- INALCO / FRANCE
Doç. Dr. Ferdi KESİKOĞLU
☞ Bülent Ecevit Üniversitesi / TÜRKİYE
Prof. Dr. Feridun EMECEN
☞ 29 Mayıs Üniversitesi / TÜRKİYE
Prof. Dr. Hakan KIRIMLI
☞ Bilkent Üniversitesi / TÜRKİYE
Prof. Dr. İbrahim TELLİOĞLU
☞ Ondokuz Mayıs Üniversitesi / TÜRKİYE
Prof. Dr. İlhan EKİNCİ
☞ Ordu Üniversitesi / TÜRKİYE
Prof. Dr. Mehmet COĞ
☞ Samsun Üniversitesi / TÜRKİYE
Prof. Dr. Mehmet TEZCAN
☞ Uludağ Üniversitesi / TÜRKİYE
Prof. Dr. Mehmet ZAMAN
☞ Atatürk Üniversitesi / TÜRKİYE
Prof. Dr. Mirian MAKHARADZE
☞ Tbilisi State University / GEORGIA

- Prof. Dr. Nedim İPEK**
☞ Ondokuz Mayıs Üniversitesi / TÜRKİYE
Prof. Dr. Oktay BELLİ
☞ İstanbul Üniversitesi / TÜRKİYE
Prof. Dr. Osman KARATAY
☞ Ege Üniversitesi / TÜRKİYE
Prof. Dr. Peter Benjamin GOLDEN
☞ Rutgers University / USA
Prof. Dr. Selçuk URAL
☞ Kafkas Üniversitesi / TÜRKİYE
Prof. Dr. Sergey P. KARPOV
☞ Lomonosov Moscow State University / RUSSIA
Prof. Dr. Sezai BALCI
☞ Giresun Üniversitesi / TÜRKİYE
Prof. Dr. Ülkü ELİUZ
☞ Karadeniz Teknik Üniversitesi / TÜRKİYE
Prof. Dr. Yalçın SARIKAYA
☞ Giresun Üniversitesi / TÜRKİYE
Doç. Dr. Sanem ÖZEN TURAN
☞ Karadeniz Teknik Üniversitesi / TÜRKİYE
Doç. Dr. Serkan DEMİREL
☞ Karadeniz Teknik Üniversitesi / TÜRKİYE
Doç. Dr. Şahin DOĞAN
☞ Akdeniz Üniversitesi / TÜRKİYE
Dr. Öğr. Üyesi Osman EMİR
☞ Karadeniz Teknik Üniversitesi / TÜRKİYE
Öğr. Gör. Veysel USTA
☞ Karadeniz Teknik Üniversitesi / TÜRKİYE



KARADENİZ TEKNİK ÜNİVERSİTESİ
KARADENİZ ARAŞTIRMALARI ENSTİTÜSÜ DERGİSİ

KARADENİZ TECHNICAL UNIVERSITY
THE JOURNAL OF INSTITUTE OF BLACK SEA STUDIES

YIL / YEAR: 2022 CİLT / VOLUME: 8 SAYI / NUMBER: 14

HAKEMLER / REFEREES

Prof. Dr. Ahmet KANLIDERE

☞ Marmara Üniversitesi

Prof. Dr. Bekir PARLAK

☞ Uludağ Üniversitesi

Prof. Dr. Hikmet ÖKSÜZ

☞ Karadeniz Teknik Üniversitesi

Prof. Dr. İsmail AYTAÇ

☞ Fırat Üniversitesi

Prof. Dr. Kenan PEKER

☞ Fırat Üniversitesi

Prof. Dr. Muammer DEMİREL

☞ Uludağ Üniversitesi

Prof. Dr. Nazım KARTAL

☞ Sinop Üniversitesi

Prof. Dr. Ufuk TAVKUL

☞ Ankara Üniversitesi

Prof. Dr. Yavuz ASLAN

☞ Atatürk Üniversitesi

Doç. Dr. Abdullah BAY

☞ Recep Tayyip Erdoğan Üniversitesi

Doç. Dr. Bengül BOLAT

☞ Kırşehir Ahi Evran Üniversitesi

Doç. Dr. Coşkun ERÜZ

☞ Karadeniz Teknik Üniversitesi

Doç. Dr. Esra KESKİN

☞ Hitit Üniversitesi

Doç. Dr. Fatma Bağdatlı ÇAM

☞ Bartın Üniversitesi

Doç. Dr. Harun YÜKSEL

☞ Avrasya Üniversitesi

Doç. Dr. Meryem Acara ESER

☞ Sivas Cumhuriyet Üniversitesi

Doç. Dr. Sercan EROL

☞ Karadeniz Teknik Üniversitesi

Doç. Dr. Ufuk ERDEM

☞ Ankara Hacı Bayram Veli Üniversitesi

Dr. Öğr. Üyesi Alperen Mustafa YİĞİT

☞ Ordu Üniversitesi

Dr. Öğr. Üyesi Mehmet Akif ŞEN

☞ Giresun Üniversitesi

Dr. Öğr. Üyesi Mehmet BİLGİN

☞ İstanbul Aydın Üniversitesi

ETİK KURALLARA UYGUNLUK / COMPLIANCE WITH ETHICAL RULES

Yayımlanmak üzere KAREN'e gönderilen çalışmalar daha önce yayımlanmamış veya yayımlanmak üzere başka bir yere gönderilmemiş olmalıdır.

Çalışmalarda ICMJE (International Committee of Medical Journal Editors) tavsiyeleri ile COPE (Committee on Publication Ethics)'un editör ve yazarlar için uluslararası standartları dikkate alınmalıdır.

Bilimsel araştırma ve yayın etiği ilkelerine uygunluk durumu, Üniversitelerarası Kurul Bilimsel Araştırma ve Yayın Etiği Yönergesi'nin 4. maddesi, TÜBİTAK Araştırma ve Yayın Etiği Kurulu Yönetmeliği'nin 9. maddesi ve Yükseköğretim Kurulu Bilimsel Araştırma ve Yayın Etiği Yönergesi'nin 6. maddesinde yer alan hükümler çerçevesinde değerlendirilmektedir.

"Etik Kurul Kararı" gerektiren klinik ve deneysel insan ve hayvanlar üzerindeki çalışmalar için etik kurul onayı alınmış olmalı ve bu onay çalışmada belirtilerek belgelendirilmelidir.

The papers submitted to KAREN should not already been published or been submitted to another journal.

Authors should adhere to ICMJE (International Committee of Medical Journal Editors) recommendations and COPE (Committee on Publication Ethics)'s international standards for editors and authors.

Compliance with the principles of scientific research and publication ethics is evaluated within the framework of the provisions of Article 4 of the Inter-University Council Scientific Research and Publication Ethics Directive, Article 9 of Regulations of the TUBITAK Committee on Research and Publication Ethics and Article 6 of the Higher Education Council Scientific Research and Publication Ethics Directive.

Ethical committee approval should be obtained for studies on clinical and experimental human and animals requiring "Ethics Committee Decision" and this approval should be stated and documented in the paper.



KARADENİZ TEKNİK ÜNİVERSİTESİ
KARADENİZ ARAŞTIRMALARI ENSTİTÜSÜ DERGİSİ
KARADENİZ TECHNICAL UNIVERSITY
THE JOURNAL OF INSTITUTE OF BLACK SEA STUDIES

DERGİNİN TARANDIĞI İNDEKSLER / INDEXES

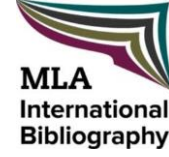

KAREN TÜBİTAK Ulakbim TRDizin, Index Copernicus, Directory of Open Access Journals (DOAJ), Central and Eastern European Online Library (E3), International Institute of Organized Research (I2OR), Academic Resource Index ResearchBib, MLA International Bibliography, Türk Eğitim İndeksi, Eurasian Scientific Journal Index (ESJI), Directory of Research Journals Indexing (DRJI), Scientific Indexing Services (SIS) ve SOBIAD indeksleri tarafından taranan uluslararası hakemli akademik bir dergidir ve senede iki kez yayımlanır.

Dergide yayımlanan makalelerin sorumluluğu yazarlarına aittir.

KAREN is an international peerreviewed journal indexed by TUBITAK Ulakbim TRDizin, Index Copernicus, Directory of Open Access Journals (DOAJ), Central and Eastern European Online Library (E3), International Institute of Organized Research (I2OR), Academic Resource Index ResearchBib, MLA International Bibliography, Türk Eğitim İndeksi, Eurasian Scientific Journal Index (ESJI), Directory of Research Journals Indexing (DRJI), Scientific Indexing Services (SIS) and SOBIAD and published twice in each year.

Authors are responsible for the content of their work.



KARADENİZ TEKNİK ÜNİVERSİTESİ
KARADENİZ ARAŞTIRMALARI ENSTİTÜSÜ DERGİSİ
KARADENİZ TECHNICAL UNIVERSITY
THE JOURNAL OF INSTITUTE OF BLACK SEA STUDIES

Kapak Tasarım ve Dizgi / Cover Design and Typesetting

Dr. Öğr. Üyesi Yüksel KÜÇÜKER

☛ Karadeniz Teknik Üniversitesi, Karadeniz Araştırmaları Enstitüsü, Trabzon/TÜRKİYE

Yazışma Adresi / Correspondence

Karadeniz Araştırmaları Enstitüsü,
Karadeniz Teknik Üniversitesi,
61080, Trabzon / TÜRKİYE

*Institute of Black Sea Studies,
Karadeniz Technical University,
61080, Trabzon /Turkey*

Tel: +90 462 377 42 37
Fax: +90 462 325 86 88
<http://www.ktu.edu.tr/karen>
<http://dergipark.gov.tr/karen>
karen@ktu.edu.tr
karen.dergiler@gmail.com
karen@yaani.com



ISSN: 2458-7680
E-ISSN: 2458-9705

Nisan / April 2022, Trabzon / TÜRKİYE

Baskı / Printing

Karadeniz Teknik Üniversitesi Matbaası / *Karadeniz Technical University Printing Office*

Tel: +90 462 377 21 44





İÇİNDEKİLER / CONTENTS*

Mehmet ŞİMŞEK Doğu Karadeniz'de Balıkçılık Turizmi Olanakları Üzerine Bir Değerlendirme <i>An Evaluation on Fishing Tourism Opportunities in the Eastern Black Sea Region</i>	1-8
Ahmet AYDIN - Coşkun DURSUN Pazarlama ve Üretim Planlaması İlişkisi: Mobilya İmalatçısı KOBİ'lere Yönelik Bir Araştırma <i>Relationship of Marketing and Production Planning (A Research for Furniture Manufacturer SMES)</i>	9-23
Davut YİĞİTPAŞA - Turgay YAZAR - Şuayip ÇELEMOĞLU - Bilge BAHAR 2021 Yılı Niksar Kalesi Kazısı Seramik Buluntularında Kap Tipleri <i>Types of Pottery in the Ceramic Finds of the Niksar Fortress Excavation in 2021</i>	25-56
Hülya ÇALIŞKAN AKGÜL - Sinan KILIÇ - Serkan DEMİREL - Erkan YILMAZ Trabzon İli Yüzey Araştırması 2021 Yılı Ön Sonuçları <i>Trabzon Survey Project: Preliminary Report of the Season 2021</i>	57-74
Tuğrul ÖZCAN Rusya'nın Mavera-yı Kafkasya'da Demografik Yapıyı Ermeniler Lehine Değiştirme Çabaları ve Sonuçları (1725-1853) <i>Russia's Efforts to Change the Demographic Structure of the Caucasus in Favor of Armenians and the Results of these Efforts (1725-1853)</i>	75-92
Mehmet SÜME Osmanlı Devleti'nde Taşrada Muhtarlık Teşkilatının Kuruluşu: Bolu Örneği <i>Establishment of the Organization of Mukhtar in the Provinces in Ottoman Empire: The Example of Bolu</i>	93-108
Şaban ORTAK Arşiv Belgeleri Işığında Osmanlı Yönetiminin Gaspıralı İsmail Bey'e Karşı Tutumu <i>Attitude of Ottoman Government Towards Ismail Gaspıralı in the Light of Archive Documents</i>	109-131
Zemzem YÜCETÜRK 93 Harbi'nden Sonra Livane Muhacirlerinin Yaşadığı Sıkıntılar <i>The Troubles of Livane Refugees after the War of 93</i>	133-149
Banu YILMAZ Trabzon Vilayeti'nde Meşhur Eşkîyalar (1876-1919) <i>Notorious Bandits in Trabzon Province (1876-1919)</i>	151-167
KAREN Yayın İlkeleri / Guideline of the KAREN	

* Bu sayıda yayımlanan makalelerin tamamı araştırma makalesidir. / All articles published in this issue are research articles.

Bu sayıda etik kurul izni ve/veya yasal/özel izin alınmasını gerektirecek makale bulunmamaktadır. / There are no articles in this issue requiring ethical committee permission and/or legal/special permission.





Şimşek, Mehmet, “Doğu Karadeniz’de Balıkçılık Turizmi Olanakları Üzerine Bir Değerlendirme”,
Karadeniz Araştırmaları Enstitüsü Dergisi, 8/14, ss.1-8.
DOI: 10.31765/karen.955801

Bu makale etik kurul izni ve/veya yasal/özel izin alınmasını gerektirmemektedir.

This article doesn't require ethical committee permission and/or legal/special permission.

* Araştırma Makalesi / Research Article

6. Uluslararası Karadeniz’e Kıyısı Olan Ülkeler Bilimsel Araştırmalar Sempozyumu’nda sunulan özet bildiri genişletilerek oluşturulmuştur.

** Dr. Öğr. Üyesi,
Giresun Üniversitesi, Turizm Fakültesi,
Gastronomi ve Mutfak Sanatları Bölümü,
Giresun/TÜRKİYE

✉ mehmet.simsek@giresun.edu.tr

ORCID : 0000-0002-7558-5010

Anahtar Kelimeler: Balıkçılık Turizmi, Amatör Balıkçılık, Alternatif Turizm, Balıkçılık.

Keywords: Fishing Tourism, Amateur Fishing, Alternative Tourism, Fishing.

DOĞU KARADENİZ’DE BALIKÇILIK TURİZMİ OLANAKLARI ÜZERİNE BİR DEĞERLENDİRME*

Mehmet ŞİMŞEK**

Öz: Karadeniz’de deniz kirliliğinin giderek artması, aşırı avlanma ve deniz dolguları sebebiyle balık stokları azalma eğilimindedir. Bu olumsuz gelişmelerin sonucunda geçimini balıkçılıkla sağlayan insanların çoğu ya balıkçılığı bırakmakta veya büyük şehirlere göç etmektedirler. Son yıllarda gelişen balıkçılık turizminin, geçimini bu yolla sağlayanların gelirinin artmasında, ilave istihdam yaratılmasında ve büyük şehirlere göçün önlenmesinde önemli rol oynayacağı varsayılmaktadır. İlave olarak balıkçılık turizminin, geleneksel balıkçılığa değer katarak aşırı avlanmanın azaltılmasında ve deniz kaynaklarının korunmasında önemli bir araç olduğu da bilinmektedir. Balıkçılık turizmi, geleneksel balıkçı teknelerinde, bu deneyimi yaşamak isteyen insanların geleneksel metotlarla avlanması ve genel olarak balıkçılıkla ilgili turizm hizmetlerinin sağlanması olarak tanımlanmaktadır. Günümüzde amatör balıkçılık, özellikle batı ülkelerinde oldukça popüler bir boş zaman faaliyetleri olarak görülmektedir. Örneğin; Avrupa’da 50 milyon civarında amatör balıkçının olduğu bilinmektedir. Öte yandan amatör balıkçılığın ticari balıkçılığa oranla daha büyük bir ekonomi yaratabileceği hesaplanmaktadır. Doğu Karadeniz’de kayıtlı 3000 civarı teknenin çoğu küçük tekne olarak geçmektedir. Söz konusu bu tekneler yeterli teknolojik donanıma sahip olmadığından açık denizlere gidememektedir. Bu sebeplerden dolayı Doğu Karadeniz’de balıkçılık turizminin geliştirilmesi ekonomik ve sosyal açıdan önemli bir açılım sağlayacaktır. Çünkü balıkçılık turizminin gelişmesi balıkçıların daha fazla ekonomik gelir ve yeni iş olanakları elde etmelerine imkân sağlayacaktır.

AN EVALUATION ON FISHING TOURISM OPPORTUNITIES IN THE EASTERN BLACK SEA REGION

Abstract: Fish stocks tend to decrease in the Black Sea Region due to the gradual increase in marine pollution, overfishing and sea fillings. As a result of these negative developments, most of the people who make a living from fishing either quit fishing or migrate to big cities. It is assumed that the fishing tourism that has developed in recent years will play an important role in increasing the income of those who make their living in this way, creating additional employment and preventing migration to big cities. In addition, it is known that fishing tourism is an important tool in

Geliş Tarihi / Received Date: 22.06.2021

Kabul Tarihi / Accepted Date: 04.04.2022

reducing overfishing and protecting marine resources by adding value to traditional fisheries. Fishing tourism is defined as the fishing of people who want to experience this experience with traditional methods on traditional fishing boats and the provision of tourism services related to fishing in general. Today, amateur fishing is seen as a very popular leisure activity, especially in western countries. For example; It is known that there are around 50 million amateur fishermen in Europe. On the other hand, it is calculated that amateur fishing can create a larger economy than

commercial fishing. Most of the 3000 boats registered in the Eastern Black Sea Region are small boats. Since these boats do not have sufficient technological equipment, they cannot go to the open seas. For these reasons, the development of fishing tourism in the Eastern Black Sea Region will provide an important economic and social expansion. Because the development of fishing tourism will allow fishermen to obtain more economic income and new job opportunities.

Giriş

Son yıllarda Türkiye'nin diğer denizlerinde olduğu gibi Karadeniz'de de deniz kirliliğinin giderek artması ve artan rekabet koşulları nedeniyle aşırı ve düzensiz avlanma sonucunda balık stokları sürekli bir azalma eğilimindedir.¹ Öte yandan kıyı bölgelerinde kentsel alan yaratmak ve karayolu geçirmek amacıyla yapılan deniz dolguları mahmuz, dalgakıran, balıkçı barınağı ve liman gibi kıyı yapıları ile şehirlerin ve sanayi kuruluşlarının atıklarının denizlere boşaltılması da bu sürecin olumsuz yönde hızlanmasına katkı sağlamaktadır.² Bütün bu olumsuz gelişmelerin sonucunda geçimini balıkçılık yaparak sürdüren insanların çoğunun ya balıkçılığı bırakarak başka işlere yöneldiği³ ya da büyük şehirlere göç ettikleri gözlemlenmektedir.⁴ Oysa bir yandan Doğu Karadeniz kıyılarında tarım topraklarının ve sanayi kuruluşlarının yetersizliği diğer yandan balığın zengin proteinli bir besin maddesi olmasının giderek daha iyi anlaşılması⁵ söz konusu bölge için balıkçılığı ekonomik ve sosyal açıdan vazgeçilmez hale getirmektedir. Son yıllarda gittikçe dikkat çekmeye başlayan balıkçılık turizminin, geçimini balıkçılık yaparak sağlayan yerel halkın gelirinin artmasında, ilave istihdam yaratılmasında ve büyük şehirlere göçün önlenmesinde önemli rol oynayacağı varsayılmaktadır. Öte yandan balıkçılık turizminin, geleneksel balıkçılığa değer katarak aşırı ve düzensiz avlanmanın azaltılmasında ve deniz kaynaklarının korunmasında önemli bir araç olduğu da bilinmektedir. Bu sebeplerden dolayı bu çalışma kapsamında Doğu Karadeniz'de balıkçılık turizmi olanaklarının incelenmesi amaçlanmaktadır.

1. Literatür İncelemesi

Balıkçılık turizmi, geleneksel balıkçı teknelerinde, bu deneyimi yaşamak isteyen insanların geleneksel metotlarla avlanması ve genel olarak balıkçılıkla ilgili turizm hizmetlerinin sağlanması olarak tanımlanabilir.⁶ Öte yandan balıkçılık turizmi, yerel halkla bütünleşme, macera yaşama, doğayla iç içe olma ve gastronomi deneyimi gibi unsurları ile önemli bir alternatif turizm çeşidi olarak ta kabul edilmektedir. Bu süreçte balıkçı teknikleri ile av araç gereçlerinin tanıtılması, balık avcılığının deneyimlenmesi, avlanan balıkların geleneksel yöntemlerle pişirilerek tadılması ve deniz ekosisteminin öğrenilmesi gibi faaliyetler balıkçılık turizminin bir parçası olabilmektedir. Günümüzde amatör balıkçılık, özellikle gelişmiş batı ülkelerinde oldukça popüler bir boş zaman faaliyeti olarak görülmektedir.⁷ Örneğin; Avrupa'da yaklaşık 50

¹ Karapıçak, 2015.

² Eruz ve Erol, 2018.

³ Ulukan, 2016.

⁴ Boz ve Tunçer, 2016.

⁵ Gözener vd., 2016.

⁶ Boz ve Tunçer, 2016.

⁷ Mordue, 2009.

milyon civarında amatör balıkçının olduğu bilinmektedir.⁸ Bu sayının Dünya genelinde 700 milyon kişiye ulaşabileceği tahmin edilmektedir.⁹ Finlandiya nüfusunun yaklaşık olarak %44'ünün düzenli olarak balık tutmaya gittiği ve bunların yarısının tekne ile avlandıkları bilinmektedir.¹⁰ Avustralya'da ise her üç kişiden birisi spor ve dinlenme amacıyla balık avlamaktadır.¹¹ Öte yandan İrlanda'da, deniz aşırı olta balıkçıları balık avcılığına yılda 66 milyon pound harcamaktadırlar. Amatör balıkçılığın ticari balıkçılığa oranla 10 ila 40 kat daha büyük bir ekonomi yaratabileceği hesaplanmaktadır.¹²

Üç tarafı denizlerle çevrili olan ve deniz turizminin oldukça yaygın olduğu Türkiye'de milyonlarca insanın amatör olarak balık avcılığı ile ilgilenmesine rağmen, yapılan literatür incelemesinde balıkçılık turizmi ile ilgili sınırlı sayıda çalışmaya ulaşılabilmektedir. Ulaşılan bu çalışmalara ilişkin ayrıntılar aşağıda tarihsel sırayla verilmektedir.

2006 yılında yapılan bir çalışmada Antalya İli balıkçılığı ile turizm etkileşimi incelenmiştir. Her iki sektörün çalışanları ile yapılan görüşmeler ile ortaya konulan sonuçlara göre Antalya İlinde balıkçılık ile turizmin hem olumlu hem de olumsuz yönde etkileşim halinde olduğu tespit edilmiş, söz konusu olumsuz etkileşimin ortadan kaldırılmasına yönelik öneriler geliştirilmiştir.¹³

Bir grup araştırmacı yaptıkları çalışmayla turizm yazınında deniz turizminin olgusal gelişimini incelemişlerdir. Yapılan incelemede turizm ile deniz bileşenlerini konu edinen çalışmaların kısıtlı kaldığı, deniz turizmine ise turizm yazınında rastlanmadığı sonucuna varılmıştır.¹⁴

Turizm talebinde yeni eğilimler: Balıkçılık turizmi adlı çalışmada balıkçılık turizmi kavramı ve türleri, balıkçılık turizminin önemi, hedefleri, yapıldığı bölgeye ve ülkeye sağlayabileceği ekonomik, sosyo-kültürel ve çevresel yararlar Çanakkale İli bağlamında açıklanmaya çalışılmıştır. Söz konusu çalışmada ayrıca balıkçılık turizmi ile ilgili bazı projeler, yönergeler ve değerlendirmeler belirtilmiş ve sonraki akademik çalışmalar ile balıkçılık turizmi uygulamalarına katkı sağlanmaya çalışılmıştır.¹⁵

2017 yılında yapılan bir çalışmayla sportif olta balıkçılığı alternatif turizm kapsamında değerlendirilmiştir. Bu bağlamda konu ile ilgili bir federasyon ve beş derneğin yetkilileri ve sporcuları ile görüşme gerçekleştirilmiştir. Araştırmanın sonucunda, sportif olta balıkçılığının bir turizm türü haline gelebilmesi için alt ve üst yapı yatırımlarının yapılması, sertifikasyonun bir eğitim ve sınav sonrasında verilmesi, ilgili kanun ve yönetmeliklerin denetim faaliyetleri ile desteklenmesi gerektiği görüşü ortaya konulmuştur. Ayrıca, su ürünleri ile ilgili sürdürülebilirliğin sağlanması açısından Su Bakanlığı gibi bir bakanlığın Türkiye'de gerekli olabileceği görüşü de vurgulanmıştır.¹⁶

Balıkçı barınaklarının deniz turizmi açısından kullanılabilirliği Trabzon örneği üzerinden incelenmiştir. Çalışmada, Denizcilik ve Ulaştırma Bakanlığı Altyapı Yatırımları Genel Müdürlüğü'nden elde edilen balıkçı barınaklarına ilişkin nicel veri setleri ile hava fotoğrafları ve yerinde inceleme ile elde edilmiş veriler kullanılmıştır. Çalışma sonucunda Trabzon Ortahisar İlçesinde yer alan yat limanı ve 14 balıkçılık kıyı yapısının, balıkçılık faaliyetleri yanında yat ve gezinti teknesi bağlama ve gecelemesine uygun altyapıya sahip olduğu belirlenmiştir. Ayrıca

⁸ Ditton vd., 2002.

⁹ Cooke ve Cowx, 2004.

¹⁰ Kauppila ve Karjalainen, 2012.

¹¹ Bauer ve Herr, 2004.

¹² Moksness vd., 2011.

¹³ Beğrus ve Kebapçioğlu, 2006.

¹⁴ Kozan vd., 2015.

¹⁵ Boz ve Tunçer, 2016.

¹⁶ Dinçer vd., 2017.

ilde mevcut 52 kıyı yapısından en az yarısının yapılacak iyileştirmelerle, hem balıkçı teknelerine daha iyi hizmet verebilecek hem de yat ve gezinti teknelerinin kısa süreli bağlanmasına imkân sağlayabilecek standarda ulaştırılabileceği vurgulanmaktadır.¹⁷

Yapılan bir çalışmada Burhaniye'nin sportif olta balıkçılığı potansiyeli ve turizm açısından kullanılabilirliği incelenmiştir. Nitel ve nicel araştırma tekniklerinin birlikte kullanılarak 422 katılımcıdan elde edilen verilere göre Burhaniye'de sportif olta balıkçılığı turizmi ile ilgili önemli bir potansiyelin bulunduğu, bölgede sportif olta balıkçılığı turizminin tamamlayıcı bir turizm türü olarak gerçekleştiği ve henüz bağımsız bir turizm sektörü haline gelmediği belirlenmiştir.¹⁸

Rekreasyonel balıkçılık turizmi Kuşadası, Didim ve Didim/Akbük örneği üzerinden incelenmiştir. Nitel bir çalışma desenine sahip çalışma ile söz konusu bölgelerde tekne balıkçılığı ile yarımlarını sürdüren kişilerin rekreasyonel balıkçılığa dâhil oldukları sonucuna varılmıştır.¹⁹

Balıkçılık turizmine yönelik yukarıda verilen çalışmalarda görüldüğü üzere çalışmaların daha çok Ege ve Akdeniz bölgelerine yönelik olduğu ve ağırlıklı olarak olta balıkçılığına yönelik olduğu görülmektedir. Doğu Karadeniz Bölgesi'ne yönelik ulaşılan tek çalışmanın ise Trabzon'daki balıkçı barınaklarına yönelik olduğu ve konuyu genel anlamda yat turizmi bağlamında ele aldığı görülmektedir. Bu sebeple bu çalışmanın özgün değere sahip olduğu değerlendirilmektedir.

2. Yöntem

Araştırma özü itibarıyla nitel bir çalışma olup veriler, nitel çalışmalarda kullanılan veri toplama yöntemlerinden olduğu değerlendirilen kaynak taraması yöntemiyle elde edilmiştir.²⁰ Çalışmada öncelikle Doğu Karadeniz'in balıkçılık potansiyeline yönelik veriler elde edilmeye çalışılmıştır. Çalışmanın devamında ise söz konusu bu potansiyelin balıkçılık turizmi açısından değerlendirilip değerlendirilmediği tespit edilmeye çalışılmıştır. Çalışmanın son aşamasında ise Doğu Karadeniz'in sahip olduğu balıkçılık potansiyelinin balıkçılık turizmi kapsamında daha etkin değerlendirilmesine yönelik öneriler geliştirilmiştir.

3. Bulgular

Denizlerde amatör balıkçılığın genellikle kıyı/lagün balıkçılığı, tekne balıkçılığı, sualtı avcılığı (*zıpkın*), açık deniz balıkçılığı ve yöresel/etnik balıkçılık şeklinde yapıldığı bilinmektedir.²¹ Bu anlamda Doğu Karadeniz Bölgesi'nde; Giresun'da 2583, Trabzon'da 5120, Rize'de 3870 ve Artvin'de 1190 olmak üzere toplamda 12763 amatör balıkçı bulunduğu rapor edilmektedir.²² Söz konusu bu balıkçıların Giresun'da 1101, Trabzon'da 3224, Rize'de 914 ve Artvin'de 325 olmak üzere toplamda 5564'ünün amatör balıkçı belgesine sahip olduğu ileri sürülmektedir.²³ Öte yandan Doğu Karadeniz Bölgesi'nde bulunan üç bin civarında olan balıkçı teknelerinin yaklaşık %90'ının 10 metreden küçük tekneler olduğu ve motor güçlerinin de 20 hp ve altı olduğu bilinmektedir.²⁴ Söz konusu bu küçük teknelerin tamamına yakını hala bölgede faaliyet gösteren tekne yapım ustaları tarafından geleneksel yöntemlerle ve ahşaptan yapılmaktadır.²⁵ Bu durum bölge balıkçılığının büyük oranda küçük aile işletmeciliği şeklinde yürütüldüğü ve teknelerin gerek boyut anlamında küçük, gerekse motor gücü anlamında zayıf olması sebebiyle daha

¹⁷ Eruz ve Erol, 2018.

¹⁸ Bezirgan, 2019.

¹⁹ Efendi, 2020.

²⁰ Yıldırım ve Şimşek, 2010.

²¹ Boz ve Tunçer, 2016.

²² Erdoğan-Sağlam vd., 2016.

²³ Karapıçak, 2015.

²⁴ Zaman, 2005.

²⁵ Davulcu, 2015.

çok, açıkta avlanmak yerine buldukları bölgede avlanmak zorunda olduklarının göstergesidir.

Doğu Karadeniz Bölgesi'nde avlanan yıllık 221000 ton balığın 200000 tonunu hamsi balığı oluşturmaktadır. Buna en yakın miktarlar 5000 ton ile istavrit 4800 ton ile mezgit ve 4200 ton ile kefal ve 2900 ton ile palamut balığıdır. Geri kalanlar sırasıyla barbunya, lüfer, zargana, vatoz ve kalkan gibi türler olup avlanma miktarları 1000 tonun altındadır. Bu rakamlar Doğu Karadeniz Bölgesi için hamsi balığının balıkçılık anlamında ne kadar önemli olduğunun da göstergesidir.²⁶ Hamsi balığı gezici bir tür olduğu için Doğu Karadeniz'de yoğun olarak özellikle Kasım ayı başından Şubat Ayı sonuna kadar avlanabilmektedir.²⁷ Bu sebeple Doğu Karadeniz'de balıkçılığın mevsime bağlı bir meslek olduğu söylenebilir.

Ülkemizde dolayısıyla da Doğu Karadeniz'de balıkçılığın gelişmesinde balıkçılıkla ilgili balıkçı limanları, barınakları, barınma yeri ve çekek yerlerinin önemli rolü vardır. Bu anlamda Doğu Karadeniz'de; 18'i Giresun, 10'u Trabzon, 16'sı Rize ve 5'i Artvin olmak üzere toplamda 49 çekek yeri bulunmaktadır. Bölgede bulunan barınak sayısı ise 35 olup bunların 6'sı Giresun, 10'u Trabzon, 17'si Rize ve 2'si Artvin'de yer almaktadır. Doğu Karadeniz Bölgesi'nde bulunan liman sayısına gelince sadece 13 adet olup bunların 3'ü Giresun, 5'i Trabzon, 4'ü Rize ve 1'i ise Artvin'de bulunmaktadır. Üç tarafı denizlerle çevrili Türkiye'de toplam 236 kıyı tesisi olduğu düşünüldüğünde bu tesislerin 97'sinin Doğu Karadeniz Bölgesi'nde bulunmasının oldukça önemli olduğu düşünülmektedir.²⁸

Doğu Karadeniz Bölgesi'nde tekne sahibi ve tayfaların sosyo-ekonomik durumlarına yönelik yapılan incelemeye göre ortaya çıkan sonuçlar ise şu şekildedir:²⁹

-Teknelerin büyük bölümünde (%67) 2 veya 3 tayfa çalıştığı ve bu tayfalara ödemenin pay şeklinde yapıldığı belirlenmiştir.

-Balıkçıların yaş ortalamasının 40 yaş üstünde ve evli olduğu, %39'unun ilkokul, %24'ünün ortaokul, %28'inin lise, %8'inin üniversite mezunu olduğu, %1'inin ise hiç okula gitmediği belirlenmiştir.

-Çalışma sonucuna göre balıkçıların %89'unun balıkçılığı bırakmayı düşünmedikleri, ancak çalışma şartları ve gelir memnuniyetsizliği nedeniyle %80'inin çocuklarının balıkçılık yapmasını istemediği belirlenmiştir.

-Çalışmada ortaya konan bir başka sonuç ise balıkçıların yarısından fazlasının kooperatife üye olmalarına rağmen avladıkları balıkları büyük bölümünü (%64) komisyoncu kanalıyla pazarladıkları belirlenmiştir.

Balıkçıların balıkçılık turizmi yapabilmeleri için bağlı oldukları ilin İl Tarım ve Orman müdürlüklerine başvurmaları ve Amatör Balıkçılık Turizm İzni Belgesi almaları gerekmektedir. Söz konusu belgenin geçerlilik süresi alındığı tarihten itibaren iki yıl olarak belirlenmektedir. Amatör Balıkçılık Turizm İzni Belgesi sahipleri, beraberlerinde götürdükleri amatör balık avcılarının 3/2 numaralı amatör su ürünleri avcılığını düzenleyen tebliğinde yer alan kurallara uygun olarak avlanmasından sorumludurlar. Söz konusu tebliğde yer alan kurallara uyulmadığının tespiti durumunda belge iptal edilerek iki yıl süre ile yeni belge verilmemektedir.³⁰ Söz konusu tebliğde yer alan kurallara uyulup uyulmadığını denetleme görevi, Tarım ve Orman Bakanlığı teşkilatında su ürünlerinin, deniz ve iç suların koruma ve kontrolü ile görevlendirilen personellerle yapılmaktadır. Ayrıca emniyet, jandarma, sahil güvenlik, gümrük ve orman muhafaza teşkilatları mensupları ile belediye zabıtası da bu konuda yetkili kılınmıştır. Emniyet

²⁶ Zaman, 2005.

²⁷ Bayraklı vd., 2019.

²⁸ Zaman, 2005.

²⁹ Erdoğan-sağlam vd.,2016.

³⁰ Karapıçak, 2015.

ve jandarma teşkilatının bulunmadığı yerlerde ise köy muhtarı ve ihtiyar heyeti üyeleri korumaya ve kontrolle görevlidirler.

Doğu Karadeniz Bölgesi'nde yönelik faaliyet gösteren seyahat acentelerinin tur programlarının içeriğine yönelik yapılan çalışmalarda yaygın olarak, Doğu Karadeniz-Batum Turu ve Karadeniz Yaylaları turlarının düzenlendiği ileri sürülmektedir. Söz konusu bu turların yanı sıra sınırlı sayıda da olsa Amasya-Tokat-Niksar turu ile Trabzon-Gümüşhane-Bayburt turlarının da düzenlendiği görülmektedir. Bu turlar sırasında en fazla konaklamanın yapıldığı ilin Rize olduğu, kültürel faaliyetlerin en çok Trabzon ve Rize illerinde gerçekleştirildiği, rekreasyonel faaliyetlerin ise en çok Rize ilinde gerçekleştirildiği görülmektedir. Bu faaliyetlerin genellikle Ayder Kaplıca ziyareti, Tulum Eşliğinde Horon, Rafting ve Zipline olduğu ileri sürülmektedir. Bölgede denize yönelik sınırlı sayıda yapılan tek aktivitenin ise Giresun Adası tekne turu olduğu, bu turun ise iki üç saatlik gezinti ve fotoğraf çekmeden ibaret olduğu savunulmaktadır.³¹

Sonuç

Doğu Karadeniz Bölgesi'nde balıkçılığın halen yaygın olarak Karadeniz'e özgü ahşap teknelerle ve geleneksel yöntemlerle yapılıyor olması turizm açısından önemli bir rekreasyonel faaliyet potansiyeli olarak değerlendirilebilir. Çünkü ahşap teknelerin yapımından suya indirilişine, teknelerin bakımı ve temizliğine, geleneksel yöntemlerle dokuması ve tamiri yapılan ağlara kadar her bir aşamada yaşanan soyut ve somut kültürel olay olgu ve davranışlar bu tarz bir turizm deneyimi yaşamak isteyenler için oldukça ilgi çekici olabilir. Yine geleneksel yöntemlerle yapılan balık avcılığı sürecinde denize açılma, ağları denize bırakma, toplama, ağlara takılan balıkları tekneye alma süreci katılımcılara eşsiz deneyimler yaşatabilir. Bu süreçte söylenen maniler, türküler ile kısıtlı ancak keyifli şekilde hazırlanan balık tavaların samimi sohbet eşliğinde tüketilmesi katılımcıların hatıralarında uzun süre silinmeyen tatlı hazlar bırakabilir. Balık avı sonunda limana giriş, avlanan balıkların alıcılarla buluşturulması ve yapılan pazarlıklar da bu sürecin bir parçası olarak görülmelidir.

Bahsi geçen keyifli turizm deneyiminin katılımcılara yaşatılabilmesi için öncelikle balıkçılık turizmüne yönelik düzenlemelerin gözden geçirilmesi ve küçük tekne sahiplerinin balıkçılık yanında bireysel anlamda balıkçılık turizmi de yapabilmelerinin yasal altyapısının oluşturulması gerekmektedir. Bu düzenleme ülke geneline yönelik yapılabileceği gibi bölgesel bir proje kapsamında da gerçekleştirilebilir. Yapılacak bölgesel projelere gerek bölge kalkınma ajansları gerek yerel yönetimler gerekse balıkçılık kooperatifleri eşgüdüm içerisinde destek ve katılım sağlamalıdır. Balıkçılık turizmi ile ilgili düzenlemeler içerisinde teknelerin teknik ve güvenlik standartları, katılımcı kapasiteleri, tekne sahibinin yetki ve sorumlulukları ile katılımcıların hak ve yükümlülükleri yer almalıdır. Öte yandan bu süreçte denetleme ve kontrollerin kimler tarafından yapılacağı ve olası kural ihlallerinde uygulanacak yaptırımların da söz konusu düzenlemede açıkça yer alması sağlanmalıdır.

Balıkçılık turizmi bilincinin hem balıkçılıkla uğraşan kişilere hem de yerel halka kazandırılması noktasında örgün ve yaygın eğitimler ile kısa süreli kurs ve seminerlerin etkisi yadsınmaz. Bu anlamda bölgede kurulu üniversitelerin turizm fakülteleri ile halk eğitim merkezlerinin eşgüdüm içerisinde sürdürülebilir eğitim programları hazırlayıp uygulamaları gerekmektedir. Özellikle yerel halka yönelik hazırlanacak olan söz konusu bilinçlendirme eğitimi programlarında yerel yönetimlerle işbirliği büyük önem arz etmektedir.

Birçok sektörde olduğu gibi turizm sektöründe de tanıtım ve tutundurma son derece önemlidir. Yukarıda vurgulanan önerilerin gerçekleşmesinden sonra balıkçılık turizminin sürdürülebilir gelişimi etkin ve sürekli bir tanıtım ve tutundurma faaliyeti ile gerçekleştirilebilir. Bu anlamda Kültür ve Turizm İl Müdürlükleri, yerel yönetimler ve balıkçılık kooperatifleri üzerlerine düşen

³¹ Akbulut ve Doğançılı, 2018.

görevleri eşgüdüm içerisinde ve kesintisiz olarak gerçekleştirmelidir. Bu süreçte bölgede faaliyet gösteren veya bölgeye yönelik seyahat programları düzenleyen seyahat acentelerinin de söz konusu tanıtım ve tutundurma faaliyetine gerekli katkıyı vermeleri gerekmektedir. Öte yandan bölgesel veya ulusal düzeyde faaliyet gösteren medya kuruluşlarının konuya yönelik yapacakları programlar da tanıtım anlamında önemli katkı sağlayacaktır. Üniversitelerin edebiyat bölümlerinde konuya yönelik soyut ve somut kültürel öğelerin (masallar, maniler, ritüeller vb.) derlenmesi ve yayınlanması, iletişim bölümlerince ise söz konusu bu ritüellerin bölgesel çekimi ile görsel hale dönüştürülmesi, kaybolmaya yüz tutmuş kültürel değerlerin kayıt altına alınması ve sonraki kuşaklara aktarılmasına olanak sağlaması yanında, tanıtım ve tutundurmaya da önemli katkı sağlayacaktır.

Çalışma sınırlı zaman içerisinde kaynak taraması yöntemiyle gerçekleştirilmiştir. Araştırmacılara konuya yönelik kapsamlı saha çalışmaları yaparak konuyu gerek sosyolojik gerek ekonomik gerekse de psikolojik açıdan ele almaları önerilmektedir. Bu anlamda balıkçılıkla uğraşanların yanında yerel halkın ve karar vericilerin konuya yönelik farkındalıkları, tutum ve davranışları ile görüş ve önerileri incelenerek konunun önemi ortaya konulabilir.

KAYNAKÇA

Akbulut, Burcu. A ve Doğancılı, Olca S. (2018), "Ankara'da Bulunan Seyahat Acentalarının Dopkap (Doğu Karadeniz Projesi) İllerine Düzenlediği Turlar ve Web Sitelerinde Yer Alan Tur Programlarının İçerik Analizi", *Karadeniz Sosyal Bilimler Dergisi*, 10/18, 349-375.

Bauer, Johannes ve Herr, Alexander (2004), "Hunting and Fishing Tourism", içinde *Wildlife Tourism Impacts, Management and Planning* (Ed. K. Higginbottom), Australia: Common Ground Publishing Pty Ltd.

Bayraklı, Barış, Özdemir, Süleyman ve Duyar, Avni (2019), "Karadeniz'de hamsi (*Engraulis encrasicolus*) ve Çaç (Sprattus sprattus) Balıklarının Avcılığı ile Balık unu-Yağ İşleme Teknolojisi Üzerine Bir Araştırma", *Menba Kastamonu Üniversitesi Su Ürünleri Fakültesi Dergisi*, 5/2, 9-16.

Beğburs, Cenkmen. R. ve Kebapçioğlu, Turhan (2006), "Antalya İli Balıkçılığının Turizm ile Etkileşimi", *E.Ü. Su Ürünleri Dergisi*, 23/3, 355-357.

Bezirgan, Muammer (2019), "Burhaniye'nin Sportif Olta Balıkçılığı Potansiyeli ve Turizm Açısından Kullanılabilirliği", *Balıkesir Üniversitesi Sosyal Bilimler Enstitüsü Dergisi*, 22/41, 447-465.

Boz, Mustafa ve Tunçer, Sezginer (2016), "Turizm Talebinde Yeni Eğilimler: Balıkçılık Turizmi", içinde 3. *Ulusal Deniz Turizmi Sempozyumu*, Dokuz Eylül Üniversitesi, Denizcilik Fakültesi, 13-13.

Cooke, Steven. J ve Cowx, Ian. G (2004), "The Role of Recreational Fishing in Global Fish Crises", *BioScience*, 54/9, 857-859.

Davulcu, Mahmut (2015), "Karadeniz Bölgesinde Ahşap Tekne Yapımcılığı ve Günümüzdeki Durumu", *Karadeniz Sosyal Bilimler Dergisi*, 7/12, 93-123.

Dinçer, Füsün vd. (2017), "Sportif Olta Balıkçılığının Alternatif Turizm Kapsamın Değerlendirilmesi", *Erzincan Üniversitesi Sosyal Bilimler Enstitüsü Dergisi*, Özel Sayı, 39-50.

Ditton, Robert. B., Holland, Stephen. M. ve Anderson, David. K. (2002), "Recreational Fishing as Tourism", *Fisheries*, 27/3, 17-24.

Efendi, Mahmut (2020), "Rekreasyonel Balıkçılık Turizmi: Kuşadası, Didim ve Didim/Akbük Örneği", *Türk Turizm Araştırmaları Dergisi*, 4/3, 2164-2179.

Erdoğan-Sağlam, Naciye, Özbek, Gizem ve Düzgüneş, Ertuğ (2016), “Doğu Karadeniz Bölgesi’nde Balıkçıların Sosyo-Ekonomik Yapısı”, *Gaziosmanpaşa Üniversitesi Ziraat Fakültesi Dergisi*, 33/3.

Eruz, Coşkun ve Erol, Sercan (2018), “Balıkçı Barınaklarının Deniz Turizmi İçin Kullanılabilirliği: Trabzon Örneği”, *Turkish Studies*, 13/10, 291-302.

Gözener, Bilge, Sayılı, Murat ve Antar, Şahin (2016), “Ordu İli Fatsa İlçesinde Hanelerin Balık Tüketim Alışkanlıklarının Tespiti”, *Gaziosmanpaşa Bilimsel Araştırma Dergisi*, 12, 31-43.

Karapıçak, Muhammet (2015), *Doğu Karadeniz Bölgesi’ndeki Amatör Balıkçılığın Sosyo Ekonomik Analizi*, Yayınlanmamış Yüksek Lisans Tezi, Ordu Üniversitesi Fen Bilimleri Enstitüsü.

Kaupilla, Pekka ve Karjalainen, Timo P. (2012), “Process Model to Assess the Regional Economic Impacts of Fishing Tourism: A Case Study in Northern Finland”, *Fisheries*, 127, 88-97.

Kozan, Gökçe vd. (2014), “Turizm Yazınında Deniz Turizminin Olgusal Gelişimi”, *Dokuz Eylül Üniversitesi Denizcilik Fakültesi Dergisi*, 6/2, 115-129.

Moksness, Erlend, vd. (2011), “Effects of Fishing Tourism in a Coastal Municipality: a Case Study from Risør, Norway”, *Ecology and Society*, 16/3, art 11.

Mordue, Tom (2009), “Angling in Modernity: A Tour Through Society, Nature and Embodied Passion”, *Current Issues in Tourism*, 12/5, 529-552.

Ulukan, Umut (2016), “Balıklar, Tekneler ve Tayfalar: Türkiye’de Balıkçılık Sektöründe Çalışma ve Yaşam Koşulları”, *Çalışma ve Toplum*, 48/1, 115-142.

Yıldırım, Ali ve Şimşek, Hasan (2010), *Sosyal Bilimlerde Nitel Araştırma Yöntemleri*, Ankara: Seçkin Yayınları.

Zaman, Mehmet (2005), “Orta ve Doğu Karadeniz’de Balıkçılık”, *Doğu Coğrafya Dergisi*, 10/13, 31-78.



Aydın, Ahmet – Dursun, Coşkun, “Pazarlama ve Üretim Planlaması İlişkisi: Mobilya İmalatçısı KOBİ'lere Yönelik Bir Araştırma”, *Karadeniz Araştırmaları Enstitüsü Dergisi*, 8/14, ss.9-23.
DOI: 10.31765/karen.1032462

Atatürk Üniversitesi Sosyal ve Beşeri Bilimler Etik Kurulu 01/10/2021 tarihli ve E-88656144-000-2100265236 numaralı kararı ile bu çalışma için etik kurul izni vermiştir. (s.24)

Atatürk University Social and Humanities Ethics Committee gave permission for this study with its decision dated 01/10/2021 and numbered E-88656144-000-2100265236. (p.24)

* Araştırma Makalesi / Research Article

Bu çalışma Ahmet Aydın tarafından, 9-11 Haziran 2021'de Bişkek'te online olarak düzenlenen 2. Uluslararası İktisadi ve İdari Bilimler Kongresi'nde 11.06.2021 tarihinde "Pazarlama ve Stratejik Üretim Planı İlişkisi (Mobilya İmalatçısı KOBİ'lere Yönelik Bir Saha Araştırması)" başlığıyla özet bildiri olarak sunulmuş ve konferans özet kitabında özet bildiri olarak yayımlanmıştır.

** Dr.,
 ahmet.aydin23@hotmail.com

ORCID : 0000-0002-4046-1982

*** Doktora Öğrencisi,
Atatürk Üniversitesi, Sosyal Bilimler Enstitüsü, Halkla İlişkiler ve Tanıtım, Erzurum/TÜRKİYE
 your-um@hotmail.com

ORCID : 0000-0002-2853-937X

Anahtar Kelimeler: Pazarlama, Üretim, Planlama, KOBİ, Mobilya.

Keywords: Marketing, Product, Planning, SME, Furniture.

Geliş Tarihi / Received Date: 04.12.2021

Kabul Tarihi / Accepted Date: 02.04.2022

PAZARLAMA VE ÜRETİM PLANLAMASI İLİŞKİSİ: MOBİLYA İMALATÇISI KOBİ'LERE YÖNELİK BİR ARAŞTIRMA*

Ahmet AYDIN** - Coşkun DURSUN***

Öz: Pazarlama ve üretim planlaması faaliyetleri bir işletme için vazgeçilmez birer fonksiyondur. Pazarlama faaliyetlerinin planlanması, yürütülmesi ve diğer işletme faaliyetleri ile uyumlu biçimde uygulanması için işletmenin üretim ve üretim yönetimi kapasitesinin de dikkate alınması gereklidir. Buna göre; KOBİ'lerin pazarlama faaliyetlerini üretim yönetimi faaliyetleriyle uyumlu şekilde planlama ve uygulamaya yönelik çaba içinde olması doğal bir gelişmedir.

Yürütülen araştırma ile imalatçı mobilya KOBİ'lerinin pazarlama faaliyetleri ile uyumlu bir stratejik üretim planına sahip olup olmadıkları konusunda bilgi toplanmıştır. Firmalar hakkında toplanan verilerle; firma yapısı, çalışan sayısı, üretim miktarı, aylık kapasite kullanım oranı, üretim yöntemi, yeni üretim teknolojilerinin temin edilmesi değişkenleri ile hedef pazarlar ve pazarlama faaliyetleri arasındaki ilişki ortaya konmaya çalışılmıştır.

Çalışmada; Trabzon ili mobilya sektöründe faaliyet gösteren ve imalat yapan KOBİ'lerin stratejik bir üretim planına sahip olup olmadıklarının tespiti, buna sahip olan KOBİ'lerin stratejik üretim planı faaliyetlerini pazarlama hedeflerine uygun biçimde ve pazarlama faaliyetleriyle koordineli biçimde yürütebilme durumları analiz edilmiştir. Ayrıca firma yöneticilerine yönelik uygulanan likert ölçeği aracılığıyla, pazarlama stratejileri ile uyumlu ve koordineli bir stratejik üretim planı/yönetimi hakkındaki bilgi düzey ve tutumları öğrenilmeye çalışılmıştır. Bu çalışmada elde edilen veriler dar bir örneklemeden elde edilmiş olsa da gelecekte yapılacak daha kapsamlı araştırmalar için ampirik bir araştırma örneği olabilecektir.

RELATIONSHIP OF MARKETING AND PRODUCTION PLANNING (A RESEARCH FOR FURNITURE MANUFACTURER SMES)

Abstract: Marketing and production planning activities are indispensable functions for an enterprise. In order to plan, conduct marketing activities and implement them in accordance with other business activities, it is also necessary to take into account the production and production management capacity of the enterprise. Accordingly, it is a natural development for SMEs to make efforts to plan and implement marketing activities in accordance with pro-

duction management activities.

With the research carried out, information was collected about whether the manufacturer furniture SMEs have a strategic production plan that is compatible with their marketing activities. With the data collected about the companies; The relationship between firm structure, number of employees, production amount, monthly capacity utilization rate, production method, supply of new production technologies and target markets and marketing activities has been tried to be revealed.

In the study; Determining whether SMEs opera-

ting and manufacturing in Trabzon furniture sector have a strategic production plan and the ability of SMEs that have it to carry out strategic production plan activities in accordance with their marketing goals and in coordination with marketing activities were analyzed. In addition, the level of knowledge and attitudes about a coordinated strategic production plan/management in line with marketing strategies were tried to be learned through the likert scale applied for company managers. Although the data obtained in this study were obtained from a narrow sample, it may be an empirical research example for more comprehensive research to be conducted in the future.

Giriş

Üretim; sermaye, işgücü, hammadde/yarı mamul, teknoloji, makine, araç-gereç, enerji gibi malzeme ve materyaller ile lojistik/taşıma, sermaye/iş gücü ve tasarım/planlama gibi diğer işletmecilik fonksiyonlarının bir araya gelmesi ve bunların etkileşimiyle ortaya çıkan faaliyetler bütünü olarak tanımlanabilir. Bu tanıma göre üretim, başlı başına bir işletmecilik faaliyeti olsa da diğer işletmecilik faaliyetleriyle de ilişkilidir ve ilişkili olduğu en önemli işletmecilik faaliyetlerinden birisi de pazarlamadır. Üretim unsurunun hayata geçirilmesi için ise bir plana gereksinim vardır ve böylece üretim planlaması kavramı ortaya çıkmaktadır.

Üretim planlaması ve pazarlama faaliyetlerinin koordineli ve sürekli olarak veri alışverişi içinde olması, imalat yapan işletmeler için bir gerekliliktir. Bu gereklilik doğrultusunda müşteri ve tüketicilerin beklentilerine ve taleplerine uygun biçimde ürün/hizmet tasarlamak ve üretim faaliyetinde bulunmak ortaya çıkan bir sonuçtur. Müşterilerin/tüketicilerin değişken taleplerine uygun olarak geliştirilen pazarlama faaliyetleri ile oluşan yeni ürün/hizmet tasarımları ve üretim biçimleri, üretim planlamayı etkileyen faktörlerin başında gelmektedir. Bu nedenle üretim faaliyetlerinin stratejik bir yaklaşımla ve pazarlama faaliyetleriyle ilişkili bir biçimde yürütülmesi önem arz etmektedir.

Üretim ve pazarlama faaliyetlerine yönelik olarak geliştirilecek stratejiler işletmelerin varlıklarını koruyabilmelerini sağlamakla birlikte rekabet gücünü arttırmaktadır.¹ Stratejik üretim planı anlayışına uygun yürütülecek; ürün tasarım, üretim planlama, üretim, dağıtım, fiyatlandırma ve tutundurma (reklam, kişisel satış, satış geliştirme, halkla ilişkiler, doğrudan pazarlama ve internetten pazarlama) faaliyetleri, imalat KOBİ'lerinin daha fazla müşteri ve tüketiciye ulaşması anlamına gelecektir. Buna göre; imalat KOBİ'lerinde pazarlama faaliyetlerinin üretim planlaması ile önemli ilişki bağları vardır. Bu nedenlerle, imalatçı KOBİ'lerde üretim yönetimi ve pazarlama faaliyetlerinin stratejik bir anlayışla ele alınması ve yürütülmesi gerektiği unutulmamalıdır.

1. Kavramsal Çerçeve

Bu bölümde çalışmanın teorik ve kavramsal çerçevesi kapsamında; üretim, üretim planlaması, pazarlama stratejileri, üretime yönelik pazarlama stratejileri, yeni stratejiler ve teknolojilerin KOBİ'lerde kullanımıyla üretimdeki yeri, stratejik üretim planlaması ve KOBİ'lerde üretim planlaması ve sorunlar hakkında açıklamalara ve analizlere yer verilmiştir.

¹ Gelmez ve Çağlıyan, 2019: 1034.

1.1. Üretim ve Üretim Planlama

Üretim, yeni bir fiziksel varlık veya hizmet ile sonuçlanan, bir fayda meydana getirmek amacı ile yapılan faaliyetlerin bütünü şeklinde tanımlanmaktadır.² Üretim kavramı detaylandırılacak olursa; emek-zaman, hammadde, taşıma araçları, makine gibi fonksiyonlar ve materyallerin kullanılarak fiziksel bir ürünün elde edilmesi ile sonuçlanan faaliyetler bütünü olarak tanımlanabilir. Kullanılan fonksiyon ve materyaller, işletmelerin büyüklük ve küçüklüğüne göre değişkenlik gösterebilir. Üretim planlama ise üretimle ilgili faaliyetlerin zaman, işgücü, hammadde temini, süreç ve koordineli yürütülmesine yönelik detaylı bir hazırlık faaliyetidir.

Planlamada hangi bilgilerin ele alınacağı ve bunların etkilerinin hangi yöntemlerle inceleneceği konusu kadar planlama yapanların vizyonları da önemli olmaktadır. Bu konu, yöneticilerin risk alabilme kabiliyetleri, düşünme tarzları, geleceğe bakış açıları vb. birçok faktörü içine alan bir konudur. Bu nedenle üretim planlamadaki önemli konulardan birisi; yöneticilerin vizyonudur ve bu vizyon, planlama sürecini ve yapılan planları doğrudan etkilemektedir. Buna göre, genel olarak planlama faaliyetinin işletmeye kazandırdığı yararlar şunlardır:³

- Yönetimi, geleceği sistemli olarak düşünmeye yöneltir.
- Örgüt çabalarının daha iyi eşgüdümlü olmasını sağlar.
- Etkin bir kontrol için performans standartlarının geliştirilmesini kolaylaştırır.
- Temel örgüt hedef ve politikalarının daha keskin saptanmasını teşvik eder.
- Planlamaya katılan tüm ilgililerin karşılıklı sorumluluklarının daha açık kavranmasına yol açar.
- Beklenmedik değişikliklere karşı yönetimin daha hazırlıklı olmasını sağlar.

1.2. Üretime Yönelik Pazarlama Yönetimi ve Stratejileri

Üretime yönelik pazarlama yönetimi kavramı, üreticileri yönlendiren en eski kavramdır. Bu kavrama göre, tüketiciler satın almak istedikleri ürünlerin satış yerlerinde bulunmasına ve fiyatlarının uygun olmasına önem verirler. Bu durumda, yöneticiler üretim yönlüdürler ve üretime yönelik pazarlama yönetiminin başlıca nitelikleri şunlardır:⁴

- İşletmeler, ürünlerin verimli biçimde üretimine ve uygun biçimde fiyatlanmasına önem verirler.
- Tüketiciler, özellikle ürünün arzından sayıca fazla olduğundan, ürünü/hizmeti almak için çaba harcarlar ve ürünün niteliğine pek önem vermezler.
- Üreticiler, üretimi artırmak için uğraşırlar. Eğer üretimin maliyeti yüksekse ve satışları artırmak için maliyetinin, dolayısıyla fiyatın düşürülmesi gerekiyorsa, yöneticiler üretimin verimliliğini artırarak bu sorunu çözmeye çalışırlar.
- Bazı hizmet işletmeleri de üretime yönelik pazarlama yönetimi kavramını benimseyebilirler. Sözcüğü, birkaç dış hekimi bir araya gelip, dış sağlığı merkezi kurarak hizmetlerinin maliyetini düşürmeyi amaçlayabilirler.

İşletmeler ürün ve hizmet üretimini gerçekleştirmek üzere kurulmuş ekonomik birimlerdir. Bu nedenle işletmelerin asli fonksiyonu; ürün/hizmeti ekonomik biçimde üretmektir. İşletmeler satılabilecek miktardaki ürün/hizmeti, müşteriler/tüketicilerin istediği zamanda, istediği kalitede ve maksimum kâr sağlayacak biçimde düşük maliyetle üretmek zorundadırlar.⁵ Üretim işlevi ve yönetimi diğer işletme işlevleriyle de çok yakın ilişki halinde olmakla birlikte, pazarlama işleviyle

² Can, 2021: 248.

³ Tek ve Özgül, 2010: 89-90.

⁴ Cemalcılar, 2000: 19-20.

⁵ Eren, 2001: 264.

daha sıkı bir etkileşim halindedir. İşletme kaynaklarının önemli bir kısmını kullanan üretim işlevi, ancak pazarlama faaliyetleri sayesinde pazara ulaşarak yeniden gelir kaynaklarına ulaşabilir.⁶ İşletme yöneticileri tarafından üretim işlevlerine ilişkin en uygun stratejiler belirlenmeye çalışılırken; işletmenin optimum giderlerle üretim fonksiyonunun yerine getirilebilmesi ve optimum giderlerle ulaşılabilecek maksimum kâr düzeyi göz önünde bulundurulmaktadır.

1.3. Yeni Stratejilerin ve Teknolojilerin KOBİ'lerde Kullanımı ve Üretimdeki Yeri

Strateji; uzun dönemli amaç ve hedefleri belirleme ve bu amaçları gerçekleştirmek için ihtiyaç duyulan kaynakların ayrımını yaparak uygun çalışma programlarının hazırlanmasıdır.⁷ Bu tanım dikkate alındığında strateji, işletme ile dış çevresi arasındaki ilişkileri analiz ederek işletmenin amaçlarının belirlenmesi, belirlenen amaçlara hangi araçlarla ulaşılması ve bunun için nasıl bir yol izlenmesi gerektiğini ortaya koyan bir kavramdır.

Belirli bir yönetim süreci ile geliştirilen stratejiler ile işletmenin amaçlarına nasıl ulaşacağı kesin olarak belirlenmeye çalışılmaz ama girişimciyi düşünmeye ve önlemler almaya yönlendiren çerçeveyi oluşturur. Girişimci, dış çevrenin (ekonomik, sosyal, teknolojik, hukuksal ve politik çevre) özelliklerini ve çevrelerde meydana gelen değişiklikleri sürekli izleyerek, işletmesinin çevre koşullarına göre zayıf ve güçlü yönlerini belirleyebilir.⁸ Zamanında alınabilecek bu kararlar sayesinde geliştirilebilecek yeni stratejiler ile işletmelerin rekabet gücü korunabilir ve gelişebilir. Yani, KOBİ'ler geliştirilen yeni stratejiler ile yoğun rekabet ortamında daha güçlü bir durumda olurlar ve rekabet edebilme güçleri artmış olur.

Yığın üretim yapan ve ürettiği ürünleri düzenli stoklama yöntemi ile stoklayan KOBİ'lerin üretim faaliyetleri başta olmak üzere, dağıtım, tanıtım/tutundurma, fiyatlandırma, satış ve satış sonrası kurulum/montaj, servis vb. hizmetler için iyi bir yol planı belirlemesi gerekir. Bu yol planının uygulanabilmesi için ise belirlenecek stratejilerin işlevsel ve güncel olması şarttır. Yeni stratejiler belirlenirken bu stratejilere paralel olarak üretimde ve diğer işletme faaliyetlerinde yeni teknolojilerin kullanımı için gerekli araştırmaların yürütülmesi, yeni teknolojilerin KOBİ'ye temini ve verimli biçimde kullanılabilir olması gerektiği unutulmamalıdır. KOBİ'lerin önemli bir kısmı teknolojik yenilik ve değişimleri gerçekleştirme açısından yetersiz kalmaktadırlar. Özellikle ar-ge faaliyetleri için önemli miktarda kaynak gerekir ve KOBİ'lerin birçoğu bu kaynaklara sahip değildir. Bu durumda olan KOBİ'ler, devlet destek ve teşvikleri ile bu eksikliği gidermeye çalışırlar.

Büyük işletmelerde uygulanan ar-ge projelerinde hedeflenen proje, işletmenin umduğu biçimde sonuçlanmasa bile büyük üretim çeşitliliğinden dolayı sonuç işletme için faydalı olabilir. Ancak KOBİ'lerde istenilen hedeflere ulaşamama finansal olarak bir felakete neden olabilir.⁹ Bu risk nedeniyle yeni teknolojilerin KOBİ'lerde kullanımının sağlanması için yürütülecek faaliyetler ve geliştirilecek stratejiler çok iyi düşünülmeli ve planlanmalıdır. Yeni geliştirilen teknolojilerin ticarileştirilmesi KOBİ'ler açısından daha avantajlı olabilmektedir. Çünkü KOBİ'ler yeni teknolojileri ve entegre sistemleri kendi bünyelerinde geliştirirken, büyük işletmeler bu yeteneğe sahip olmak için küçük ölçekli firma yapıları oluşturmakta veya stratejik ortaklıklara girmek zorunda kalabilmektedirler.

1.4. Stratejik Üretim Planlaması

Planlama, belirli bir geleceğe yönelik çeşitli düzeylerde yapılan plan ve bunu takip eden uygulama çalışmaları ile işletmenin tüm bölümlerinde neyin ne zaman, nasıl, nerede ve kim tarafından yapılacağını kararlaştırılmasıdır. Planlama süreci, sağlam temellere ve prosedürlere bağlanırsa aşağıdaki yararları sağlayabilir:¹⁰

⁶ Babacan vd., 2015: 361.

⁷ Özer, 2015: 71.

⁸ Alpugan, 1998: 268.

⁹ Kaya, 2013: 10.

¹⁰ Mucuk, 2009: 37.

- Planlama, yönetimin ileriye sistemli olarak düşünmesini sağlar.
- İşletme çabalarının daha iyi koordine edilmesini sağlar.
- Denetim standartlarının geliştirilmesine yardımcı olur.
- İşletmeyi yönlendiren amaçları ve politikaları daha net ve belirgin hale getirir.
- Ani değişimlere karşı daha hazırlıklı olmayı sağlar.
- Çeşitli düzeydeki yöneticilerin karşılıklı olarak sorumluluklarına canlılık kazandırır.

Modern işletme yönetiminde planlama, işletmenin önündeki fırsatları saptayabilmesi, kaynak ve kabiliyetlerinin sınırını ve işletmenin nereye gitmesi gerektiğini belirleyebilmesi bakımından önemli bir süreçtir.¹¹ Bu nedenle stratejik planlama, işletme yöneticilerinin bakış açılarını genişleterek işletmeyi dışarıdan görmeyi sağlar ve bu durum diğer planlama süreçlerinin sınırlarının belirlenmesine de katkı sağlar.

Üretim planlamasının amacı; üretim için gerekli olan işgücü, malzeme, makine gibi kıt kaynakların istenilen yerde ve zamanda istenilen miktarda bulunmasını sağlayarak, kaynakların etkili ve verimli bir şekilde kullanımını sağlamaktır.¹² Bu bakımdan düşünüldüğünde üretim ile ilgili planlama ve yönetim faaliyetleri işletmeler için son derece önemlidir. Çünkü geliştirilen üretim planı, sağlıklı ve koordineli biçimde yürütülmezse işlevselliğini yitirebilir. Üretim faaliyetleri ve planlamasındaki eksiklikler ve aksaklıklar, işletmelerin üretim ile ilgili hedeflerine ulaşmasında gecikmelere neden olabilir. Bu gecikmeler ve aksamalar ise işletmenin verimliliğini düşürebilir ve geleceği daha net görebilme, analiz etme yeteneklerini de olumsuz etkileyebilir. Bahsi geçen olumsuz durumların önüne geçebilmek için stratejik bir planlama sürecinin geliştirilmesi gerekecektir. Geliştirilmesi gereken stratejik planlama süreci aşağıdaki şekil ile daha iyi anlaşılabilir.

Şekil 1. Stratejik Planlama Süreci

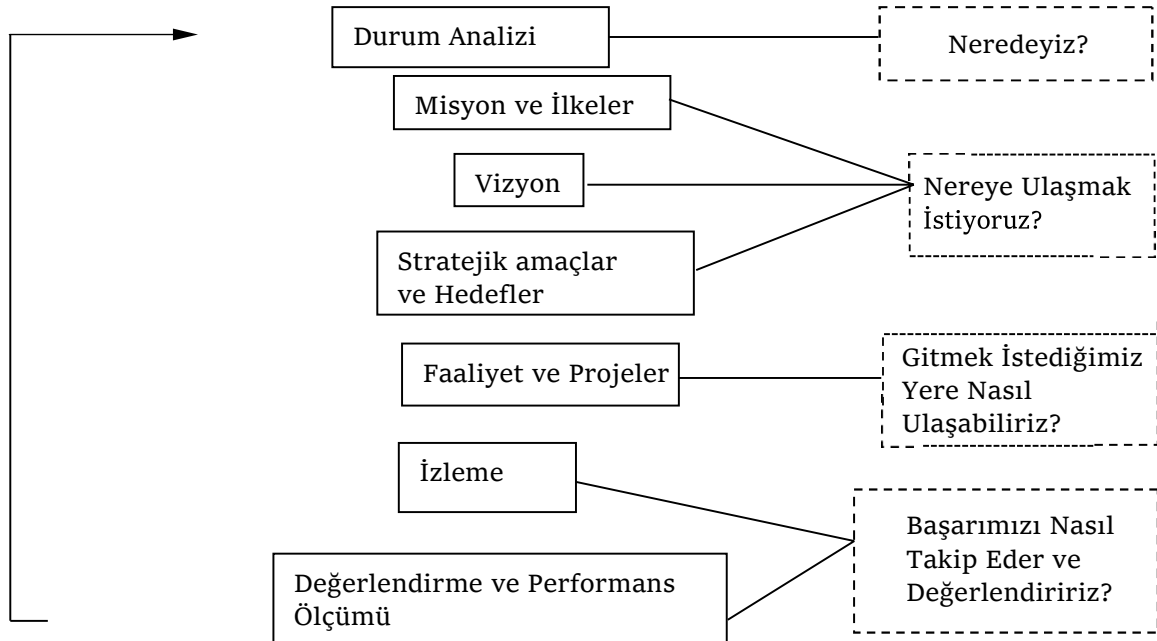

Kaynak: Demir ve Yılmaz, 2010: 74.

¹¹ Teece, 2018: 42, 44.

¹² Demirdöğen ve Güzel, 2009: 44.

1.5. KOBİ'lerde Üretim Planlaması ve Sorunlar

Bilgi çağı diye adlandırılan günümüzde; müşteri/tüketici beklentilerinin hızla değişmesi, teknolojinin hızla kendini yenilemesi ve esnek yapılarının da etkisiyle KOBİ'ler ülke ekonomisinde büyük işletmelere göre daha önemli bir konuma sahip olmuştur.¹³ Ancak KOBİ'lerin rekabette daha avantajlı olabilmeleri için üretimde geleneksel üretim modellerinin yerine, teknolojik imkânları daha etkin kullanmaları gerekmektedir. Teknolojik imkânların daha etkin kullanılmasıyla KOBİ'lerde; müşteri/tüketici taleplerini karşılama süresi, stok maliyetleri ve üretim maliyetleri daha da azalmış olacaktır.¹⁴ Böylece rekabet gücünü artıran faktörlerin KOBİ'lerde ortaya çıkması sağlanabilecek ve üretim yönetimi faaliyetleri de daha planlı, düzenli ve uygulanabilir olacaktır. Ayrıca tedarik, teknoloji, ürün tasarımı, ürün geliştirme, standardizasyon ve nitelikli personel temini, üretim planlamasını olumlu yönde etkileyebilecektir.

Yürütülen faaliyetler ve çalışma prensipleri dikkate alındığında KOBİ'leri büyük işletmelerden ayıran başlıca üretim işlevi özellikleri aşağıdaki biçimde sıralanabilir:¹⁵

- KOBİ'lerde emek yoğun üretim teknikleri daha yaygındır. Bu özellik küçük işletmeler için daha geçerlidir.
- Büyük işletmelerde daha çok kütle üretim biçimi geçerli iken, KOBİ'lerde atölye tipi üretim tarzı yaygındır. Bu durum, işletme ölçeği küçüldükçe daha çok belirginlik kazanabilmektedir.
- Büyük işletmeler genellikle piyasaya üretim yaparlar. KOBİ'lerde ise sipariş üzerine üretim daha yaygın olup, işletme ölçeği küçüldükçe bu üretim biçimi daha büyük önem kazanır. Bu özelliğin bir sonucu olarak KOBİ'lerde ürün stoku sorunu ortadan kalkabilmektedir.
- KOBİ'lerde işbölümü çok ileri seviyede değildir ve yapılan üretim miktarı sürekli olarak değişmektedir.
- KOBİ'lerde rekabet gücünü olumlu etkileyen faktörler arasında; teslim tarihinin çabuklaştırılması, sipariş verenin özel koşullarının dikkate alınabilmesi ve isteklerine uyum sağlanabilmesi gibi nitelikler yer alır.
- KOBİ'ler esnekliklerini artırabilmektedir.
- İşletme sahibi genellikle üretim tekniği konusunda tecrübeli, işin içinde yetişmiş ve bilgili bir kimsedir.

KOBİ yöneticileri ve girişimciler, dış çevrenin (ekonomik, sosyal, teknolojik, hukuksal ve politik çevre) özelliklerini ve bu çevrelerde meydana gelen değişiklikleri sürekli izleyerek işletmenin çevre koşullarına göre zayıf ve güçlü yönlerini belirleyebilir ve bu koşullara göre yeni strateji geliştirilebilir.¹⁶ Kısaca dile getirmek gerekirse; KOBİ'lerde stratejik açıdan kullanışlı ve verimli bir üretim planlamasının yapılabilmesi ve yapılan üretim planının sağlıklı biçimde yürüyebilmesi için, tüm çevre ve teknolojik koşullar, işletmenin uyum sağlayacağı ve uyarlanabileceği üretim teknolojileri, uygun ve nitelikli işgücü vb. faktörlerin detaylı analizi ve bunlarla ilgili kararların dikkatlice alınması gerekmektedir. Bu koşullar dışında KOBİ'lerin pazarlama yetenekleri ve yeterlilikleri de üretim planlamada önemli bir etkidir.

Üretilen ürün/hizmetin; toplum gereksinimlerine uygun, yararlı, ekonomik ve kârlı olması gerekir.¹⁷ Diğer yandan; sadece kâr amacına yönelik bir üretim faaliyetinin veya sadece ekonomik olan bir üretim şeklinin seçilmesiyle, hedef pazar ve potansiyel müşterilerin talep ve beklentileri, değişen pazar ihtiyaçları gözden kaçırılabilir ve bu yüzden işletmelerin gelecek projeksiyonu sorunlu bir hale gelebilir. Gelecek projeksiyonu sorunlu bir işletme ise yeni ürün

¹³ Al-Mahrouq, 2010: 9-10.

¹⁴ Bakan, 2015: 145.

¹⁵ Müftüoğlu, 2007: 70-73.

¹⁶ Alpugan, 1998: 269.

¹⁷ Sabuncuoğlu ve Tokol, 2011: 100.

stratejileri ve yeni üretim planı geliştiremeyebilir.¹⁸ Bu zincirleme reaksiyon ile işletme üzerine düşen görevleri de zamanla tam olarak yerine getiremeyebilir. Gelecek projeksiyonu problemlili ve hedef pazar ile potansiyel müşterilerin taleplerine uygun bir üretim stratejisi belirlememiş işletmelerde; uygun bir üretim bandı, uygun hammadde/yarı mamul stoklama faaliyeti, uygun pazarlama faaliyetleri ve dağıtım faaliyetleri bulunamayabilir. Bu durumda işletmenin üretim planının tümüyle boşa gitmesi söz konusu olabilir. İşletmenin üretim planının tümüyle boşa gitmesi demek işletmenin finansal durumunu zorlayan ve dolayısıyla işletme sermayesini olumsuz etkileyen bir sonucun ortaya çıkması anlamına gelecektir.

İşletme sermayesinin kısıtlı olması veya paydaşların sayısının fazla oluşu, alınması gereken üretim kararlarının zamanında ve doğru biçimde alınmasına engel teşkil eder ve bu yüzden işletmenin rekabet gücü azalabilir. Teknolojik gelişmelerin ve yeniliklerin takibi ve işletmeye entegre edilmesinde yetersiz kalınması ise hedef pazarın taleplerine zamanında ve tam anlamıyla cevap verememe sonucunu doğurabilir ve bu durum işletmenin rekabet gücünü zayıflatan başka bir etkidir. Mühendislik ve montaj sorunları da üretimin aksamasına ya da durmasına neden olabilir ve bu durum siparişlerin teslimini geciktireceği için büyük bir prestij kaybına ve dolayısıyla da müşteri/tüketici kaybına neden olabilir. Ayrıca işletmeler bazı belirsizlikler ve kontrol edilemeyen gelişmeler karşısında da zor duruma düşebilmektedir. Bu durumu G.A. Tularam ve G.S. Attili'nin¹⁹ de belirttiği gibi, “ekonomik ve politik belirsizlik dönemlerinde; işletme yöneticileri tarafından sağlıklı üretim yönetimi kararları alınması bakımından olumsuz bir psikolojik baskı oluşabilir” biçiminde açıklamak mümkündür.

2. Araştırmanın Uygulaması

Araştırmanın uygulanmasında hem salgın koşulları nedeniyle hem de verilere hızlı ulaşım için kapsam sınırlı tutulmuştur. Verilerin toplanması aşamasında temastan kaçınılması için online anket yöntemi tercih edilmiş, çalışmanın amacına uygun olarak elde edilen bulgular tablolar halinde sunulmuş ve analiz edilmiştir. Ayrıca 5'li likert tipi tutum ölçeği esas alınarak oluşturulan ölçek ile araştırmaya tabi tutulan KOBİ yöneticilerinin, pazarlama ve üretim planlaması ilişkisi ve önemine dair bilgi düzeyi ve tutumları ölçülmeye çalışılmıştır.

2.1. Araştırmanın Amacı

Bu çalışmanın amacı; yürütülecek araştırma ile pazarlama faaliyetlerinin üretim planlaması ile olan etkileşimli ilişkisine yönelik sonuçların elde edilmesi ve paylaşılması olup elde edilecek verilerin analizinin yapılarak KOBİ'lerde yeni üretim teknolojilerinin temini ve kullanımındaki sorunlar, pazarlama ve üretim planlaması faaliyetlerinin stratejik bir anlayışla yürütülmesine ve gelişmesine yönelik olarak önerilerin sunulmasıdır.

2.2. Araştırmanın Kapsamı ve Sınırlılığı

Bu araştırmada; basılı kaynaklar, dijital ortam yayınları ve internet kaynakları aracılığıyla pazarlama ve üretim planlaması faaliyetleri arasındaki ilişkiye dair kavramsal ve teorik açıklamalara yer verilmiştir.

Araştırma, Trabzon'da faaliyet gösteren ve Trabzon Sanayi ve Ticaret Odası'na kayıtlı olan mobilya imalatçısı KOBİ'ler ile sınırlı tutulmuştur.

2.3. Araştırmanın Evreni ve Örneklemi

Araştırmanın evreni; Trabzon Ticaret ve Sanayi Odası'na kayıtlı, mobilya sektöründeki imalatçı KOBİ'lerdir ve bunun için Ticaret ve Sanayi Odası'ndan temin edilen imalat yapan mobilyacı KOBİ'ler listesinden yararlanılmıştır.

¹⁸ Paksoy, 2017: 73.

¹⁹ Tularam ve Attili, 2012: 368.

Trabzon Ticaret ve Sanayi Odası'ndan alınan, imalat yapan mobilyacı KOBİ'ler listesinde bulunan KOBİ statüsündeki 22 firma araştırmanın örneklemini oluşturmaktadır.

2.4. Araştırmanın Yöntemi

Araştırmada online anket yöntemi tercih edilmiştir. Veri toplanması için kullanılan kriterler, kontroller ve araçların seçimi, belirli bir popülasyonun incelenmesi için kullanılan süreci açıklar ve bu özelliğiyle bu araştırma ampirik bir çalışmadır.

Araştırmanın örneklemini olan mobilya imalatçısı KOBİ'lerin tespiti ve firmaların iletişim bilgilerine ulaşılabilmesi için Trabzon Ticaret ve Sanayi Odası ile iletişim kurulmuştur. Trabzon Ticaret ve Sanayi Odası'ndan sistemlerine kayıtlı olan mobilyacı KOBİ'ler listesi talep edilmiş ve temin edilmiştir.

Oluşturulan anketin ilk bölümündeki sorular aracılığıyla; firmaların yasal yapısı ve büyüklüğü, firma yöneticilerinin ve firmaların demografik yapısı, üretim kapasiteleri, işçi sayıları, hedef pazarları, hedef müşteri ve tüketici kitleleri, üretim yöntemleri, stratejik üretim planının yapılıp yapılmadığı, üretim stratejisi oluşturulurken dikkate alınan faktörler gibi konular hakkında veriler elde edilmeye çalışılmıştır.

Anketin ikinci bölümünde yer alan 5'li likert ölçeği soruları aracılığıyla; pazarlama ve üretim planlaması ilişkisi ve gerekliliğine dair firma yöneticilerinin bilgi düzeyleri, görüşleri ve tutumları belirlenmeye çalışılmıştır.

2.5. Araştırmanın Bulguları ve Analizi

Araştırmada, bağımsız değişkenler olan pazarlama ve üretim planlaması arasında anlamlı bir ilişkinin olup olmadığı tespit edilmeye çalışılmıştır. Araştırmanın örneklemini oluşturan, Trabzon Sanayi ve Ticaret Odası'na kayıtlı 22 mobilya imalatçısı KOBİ'den 11'i araştırmaya katılım sağlamış olup veriler aşağıdaki tablolarda detaylı biçimde gösterilmiş ve analiz edilmiştir.

Tablo 1. İşletmelerin Demografisi

		Dağılım	Oran (%)
Firma türü	A.Ş.	1	9,1
	LTD	5	45,5
	Şahıs Şirketi	5	45,5
	Total	11	100,0
Çalışan sayısı	1-9 kişi	5	45,5
	10-49 kişi	4	36,4
	50-99 kişi	2	18,2
	Total	11	100,0
Aylık üretim miktarı	0-9 birim	1	9,1
	10-49 birim	3	27,3
	50-99 birim	2	18,2
	100-149 birim	1	9,1
	250 ve fazlası	4	36,4
	Total	11	100,0

Aylık kapasite kullanımı	%50-59	3	27,3
	%60-69	4	36,4
	%70-79	3	27,3
	%90 ve fazlası	1	9,1
	Total	11	100,0
Hedef pazar	Hem yurt içi hem yurt dışı pazar	4	36,4
	Yurt içi pazarlar	7	63,6
	Total	11	100,0

Statülerine göre; işletmelerden 1 (%9,1)'i anonim şirket, 5 (%45,5)'i limited şirket, 5 (%45,5)'i ise şahıs işletmesidir. İstihdam edilen kişi sayısına göre işletmelerin 5 (%45,5)'inde 1-9 arasında çalışan, 4 (%36,4)'ünde 10-49 arasında çalışan, 2 (%18,2)'sinde ise 50-99 arasında çalışan bulunmaktadır. Aylık üretim miktarına göre işletmelerin 1 (%9,1)'i 1-9 birim, 3 (%27,3)'ü 10-49 birim, 2 (%18,2)'si 50-99 birim, 1 (%9,1)'i 100-149 birim, 4 (%36,4)'ü ise 250+ birim üretim yapmaktadır. Aylık kapasite kullanım oranlarına göre işletmelerin 3 (%27,3)'ünde %50-59, 4 (%36,4)'ünde %60-69, 3 (%27,3)'ünde %70-79, 1 (%9,1)'inde ise %90 ve üzerinde kapasite kullanım oranı bulunmaktadır. Pazar hedefine göre işletmelerin 4 (%36,4)'ünde hem yurtiçi hem yurtdışı pazara yönelik faaliyette bulunduğu, 7 (%63,6)'sinde ise sadece yurt içi pazara yönelik faaliyette bulunduğu belirlenmiştir.

Tablo 2. İşletmelerin Üretim ve Pazarlama Stratejisi

		Dağılım	Oran (%)
Pazarlama planı ve faaliyetleriyle uyumlu stratejik bir üretim planlamasının varlığı	Evet	9	81,8
	Hayır	2	18,2
	Total	11	100,0
Üretim yöntemi	Sipariş ile üretim	5	45,5
	Yığın üretim	1	9,0
	Yığın ve sipariş ile üretim	5	45,5
	Total	11	100,0
Stratejik üretim ve pazarlama hedeflerine odaklılık	Evet	9	81,8
	Hayır	2	18,2
	Total	11	100,0
Hedef kitle/ana müşteri grubu (En fazla 3 tercih)	Endüstri/sanayi sektörü firmaları	2	8,70
	İmalat endüstrisi firmaları	2	8,70
	Hizmet sektörü firmaları	4	17,39
	Son tüketici	10	43,48
	Kamu kurumları	5	21,74

Pazarlama planı ve faaliyetleriyle uyumlu stratejik bir üretim planlaması yaptığını belirten işletme sayısı 9 (%81,8)'dir. İşletmelerin 5 (%45,5)'inde sipariş ile üretim, 5 (%45,5)'inde yığın ve sipariş ile üretim, 1 (%9,1)'inde ise yığın üretim yöntemi ile imalat yapıldığı görülmektedir. İşletmelerden 9 (%81,8)'unda stratejik üretim ve pazarlama hedeflerine odaklı çalışıldığı belirlenmiştir. İşletmelerin hedef kitlesi veya müşteri grubu incelendiğinde; 2 (%18,2)'sinde endüstri/sanayi sektörüne, 2 (%18,2)'sinde imalat endüstrisine, 4 (%36,4)'ünde hizmet sektörüne, 10 (%43,48)'unda son tüketiciye, 5 (%21,74)'inde ise kamu kurumlarına yönelik olarak faaliyetinde bulunduğu tespit edilmiştir.

Tablo 3. Stratejik Üretim Planlaması ve Hedef Pazarların Çeşitliliği İlişkisi

		Hedef pazarınız hangisidir?		Total
		Hem yurt içi hem yurt dışı pazarlar	Yurt içi pazarlar	
Pazarlama planı ve faaliyetleriyle uyumlu stratejik bir üretim planlaması yapıyor musunuz?	Evet	4	5	9
		44,4 %	55,6 %	100,0 %
	Hayır	0	2	2
		,0 %	100,0 %	100,0 %
Total		4	7	11
		36,4 %	63,6 %	100,0 %

Pazarlama planı ve faaliyetleriyle uyumlu stratejik bir üretim planlaması yapan 9 işletmenin 4'ünde (%44,4) hem yurtiçi hem yurtdışı pazarlara, 5'inde (%55,6) ise sadece yurt içi pazarlara yönelik olarak üretim yapıldığı görülmüştür. Pazarlama planı ve faaliyetleriyle uyumlu stratejik bir üretim planlaması yapmayan 2 işletmenin sadece yurtiçi pazarlar için üretim yaptığı görülmüştür. Bu sonuçlara göre stratejik üretim planı/faaliyetleri ve hedef pazarların çeşitliliği arasında anlamlı bir farklılık görülmemiştir.

Tablo 4. Stratejik Üretim Planlaması ve Aylık Kapasite Kullanım Oranı İlişkisi

		Aylık kapasite kullanım oranınız nedir?				Total
		%50-59	%60-69	%70-79	%90 ve fazlası?	
Pazarlama planı ve faaliyetleriyle uyumlu stratejik bir üretim planlaması yapıyor musunuz?	Evet	2	3	3	1	9
		22,2 %	33,3 %	33,3 %	11,1 %	100,0 %
	Hayır	2	0	0	0	2
		100,0 %	,0 %	,0 %	,0 %	100,0 %
Total		3	4	3	1	11
		27,3 %	36,4 %	27,3 %	9,1 %	100,0 %

Pazarlama planı ve faaliyetleriyle uyumlu stratejik bir üretim planlaması yapan 9 işletmenin 2'sinde (%22,2) %50-59 kapasite, 3'ünde (%33,3) %60-69 kapasite, 3'ünde (%33,3) %70-79

kapasite, 1'inde (%11,1) %90 ve üstü kapasite oranı görülmüştür. Pazarlama planı ve faaliyetleriyle uyumlu stratejik bir üretim planlaması yapmayan 2 işletmede %50-59 kapasite oranı görülmüştür.

Tablo 5. Stratejik Üretim Planlaması Aracılığıyla Yeni Teknolojilerin İşletmelere Kazandırılmasında Müşteri/Pazar Durumu Faktörü

		Üretim faaliyetlerinde yeni teknolojilerin işletmeye kazandırılması/Müşteri-Pazar durumu		Total
		Hayır	Evet	
Pazarlama planı ve faaliyetleriyle uyumlu stratejik bir üretim planlaması yapıyor musunuz?	Evet	1	8	9
		11,1 %	88,9 %	100,0 %
	Hayır	2	0	2
		100,0 %	0,0 %	100,0 %
Total		3	8	11
		27,3 %	72,7 %	100,0 %

Stratejik üretim planı ve yönetiminin uygulandığı işletmelerde (evet), üretim faaliyetlerinde yeni teknolojilerin işletmeye kazandırılmasında etkili olan en önemli faktörün 8 (%88,9) oranı ile müşteri-pazar durumunun olduğu görülmüştür. Bu sonuçlara göre müşteri ve pazar durumunu dikkate alan işletmelerin, pazarlama planı ve faaliyetlerine uygun bir stratejik üretim planı yaptıkları sonucuna varılmıştır.

Tablo 6. Üretim Stratejisinde Müşteri/Pazar Dinamikleri ve Pazar İhtiyaçlarını Göz Önüne Alan İşletmelerdeki Üretim Miktarı

		Aylık üretim miktarı					Total
		0-9 birim	10-49 birim	50-99 birim	100-149 birim	250 birim ve fazlası	
Üretim stratejisinde müşteri/pazar dinamikleri ve pazar ihtiyaçlarının göz önüne alınması	Evet	1	2	0	1	3	7
		14,3 %	28,5 %	0,0 %	14,3 %	42,9 %	100,0 %
	Hayır	0	0	1	0	1	2
		0,0 %	0,0 %	50,0 %	0,0 %	50,0 %	100,0 %
Total		1	2	1	1	4	9
		11,1 %	22,2 %	11,1 %	11,1 %	44,4 %	100,0 %

Stratejik üretim planlamasının olduğu, üretim stratejisi oluşturulurken müşteri/pazar dinamikleri ve pazar ihtiyaçlarının göz önüne alındığı işletmelerdeki aylık üretim miktarlarının dağılımı şöyledir: 0-9 birim üretimin olduğu 1 (%14,3), 10-49 birim üretimin olduğu 2 (%28,6), 100-149 birim üretimin olduğu 1 (%14,3), 250 ve üstü birim üretimin olduğu 3

(%42,9) işletme bulunmaktadır. Bu sonuçlara göre stratejik üretim planlaması yapan işletmelerde, üretim stratejisi oluşturulurken müşteri/pazar dinamikleri ve pazar ihtiyaçlarını göz önüne alan işletmelerdeki üretim miktarı daha yüksektir. Buna göre; stratejik üretim planlaması oluşturulurken müşteri/pazar dinamikleri ve pazar ihtiyaçlarının göz önüne alındığı işletmelerde üretim miktarı nispeten daha yüksektir.

Tablo 7. Mobilya İmalatçısı KOBİ'lerin Yöneticilerinin Bilgi Düzey ve Tutumları Ölçeği

	(1) Kesinlikle Katılmıyorum	(2) Katılmıyorum	(3) Kararsızım	(4) Katılıyorum	(5) Kesinlikle Katılıyorum
Üretim planlaması her işletme için gereklidir.	1	-	-	3	7
Üretim planlamasında stratejik hedefler dikkate alınmalıdır.	1	-	-	3	7
Üretim miktarı ve performansı, üretim kapasitesine göre düzenli olarak izlenmelidir.	2	-	-	4	5
Üretim planlamasında hedef pazar stratejileri ve pazar talepleri dikkate alınmalıdır.	1	-	-	2	8
Üretim faaliyetleri planlanırken stratejik üretim ve pazarlama hedeflerine odaklanılmalıdır.		1	1	3	6
Üretim planı hedeflerine ulaşmak için üretim departmanı ve pazarlama departmanı koordineli bir şekilde çalışmalıdır.	1	-	-	3	7

Tablo 7'den anlaşılacağı üzere; KOBİ yöneticilerinin hemen hemen hepsi üretim planlamasının her işletme için gerekli olduğu görüşünde, yine hemen hemen hepsi üretim planlamasında stratejik hedeflerin dikkate alınması gerektiğini düşünmektedir. Üretim miktarı ve performansı, üretim kapasitesine göre düzenli olarak izlenmelidir görüşüne bakıldığında yöneticilerden ikisi aksini belirtmiş olsa da diğerlerinin tümü bu görüşe katılmıştır. Üretim faaliyetleri planlanırken stratejik üretim ve pazarlama hedeflerine odaklanılmalıdır görüşü ile üretim planı hedeflerine ulaşmak için üretim departmanı ve pazarlama departmanı koordineli bir şekilde çalışmalıdır görüşü oransal olarak aynı biçimde dağılım göstermiş ve yöneticilerin neredeyse tamamı görüşe destek vermiştir. Üretim faaliyetleri planlanırken stratejik üretim ve pazarlama hedeflerine odaklanılmalıdır görüşüne karşı ise yöneticilerin ikisi hariç hepsinin destek verdiği anlaşılmıştır.

Sonuç

İşletmelerde yürütülen tüm üretim yönetimi faaliyetleri ve stratejilerinin genel amacının; elde edilecek kâr oranının maksimum düzeyde tutulması ve rekabet edebilir bir avantaj elde edilmesi olduğu söylenebilir. Rekabet edebilir seviyede kar elde edebilmek için planlama ve entegrasyon çalışmaları ile işletmelerin tüm birimlerinde neyin, ne zaman, nasıl, nerede ve kimler tarafından yapılacağına önceden kararlaştırılması gerekmektedir. Stratejik planlama ise daha kapsamlı biçimde; tüm işletme faaliyetlerinin, işletmenin iç ve dış çevresi ile olan ilişkilerinin göz önünde bulundurulduğu bir yönetim anlayışının benimsendiği ve buna uygun yaklaşımlar ile plan, program ve faaliyetlerin belirlenmesini sağlamaktadır.

Sağlam temellere dayanmayan ve işletmenin üretim kapasitesi ve diğer pazarlama faaliyetleri ile uyumlu olmayan bir üretim stratejisi, yanlış tedarikçilerin ve tedarik zincirinin seçilmesine

neden olabilir.²⁰ Bu durum ise üretim maliyetlerini olumsuz etkileyebilir. İşletme ihtiyaçları ile uyumlu olacak biçimde ve detaylı analizler yürütülmeden yapılacak olan hammadde/yarı mamul seçimi ise işletmeye finansal kaos yaşatabilir ve bu durum işletmenin finansal kaynaklarının boşa gitmesi sonucunu doğuracaktır. Finansal kaynakların iyi kullanılmaması durumunda işletme sermayesinin kullanılması yoluna gidilebilir fakat zamanla işletme sermayesinin sınırlı olması sorunu ortaya çıkabilecek ve bu durum işletme yöneticilerinin işini zorlaştıracaktır.

Trabzon'da faaliyet gösteren ve Trabzon Ticaret ve Sanayi Odası'na kayıtlı olan mobilya imalatçısı KOBİ'lerle ilgili yapılan bu araştırmadan elde edilen verilere göre; firmalardan çoğunun (%45,5) LTD ve (%45,5) şahıs şirketi olarak yapılandığı, çalışan sayıları bakımından firmaların 1-9 (%45,5) ve 10-49 (%36,4) arasında işçi çalıştıranlar olarak gruplandığı tespit edilmiştir. Aylık üretim miktarı bakımından firmaların, birim olarak 10-49 (%27,3), 50-99 (5 18,2) ve 250 ve fazlası (%36,4) olarak yoğunlaştığı, aylık kapasite kullanım oranı bakımından %olarak 50-59, 60-69 ve 70-79 oranları arasında gruplandığı, hedef pazar bakımından ise daha çok yurtiçi pazarlar (%63,6) ile hem yurtiçi ve hem yurt dışı pazarlara (%36,4) yönelik ürün pazarladığı görülmüştür. İmalatçı mobilya KOBİ'lerinin büyük çoğunluğunda (%81,8) pazarlama planı ve faaliyetleriyle uyumlu stratejik bir üretim planlamasının olduğu ortaya çıkmış, üretim yöntemlerinin sipariş ile üretim (%45,5) ve yığın ve sipariş ile üretim karmasından (45,5) oluştuğu tespit edilmiştir. Firmaların %81,8'inin stratejik üretim ve pazarlama hedeflerine odaklı çalıştığı, hedef müşteri gruplarının daha çok son tüketici (%43,48), kamu kurumları (%21,74) ve hizmet sektörü firmaları (%17,39) olduğu anlaşılmıştır. Ayrıca işletmelerdeki stratejik üretim planı ve faaliyetleri ile aylık kapasite kullanım oranı arasında anlamlı bir ilişki olduğu, stratejik üretim planı ile yeni teknolojilerin işletmelere kazandırılmasında müşteri/pazar durumunun anlamlı bir faktör olduğu, stratejik üretim planlaması oluşturulurken müşteri/pazar dinamikleri ve pazar ihtiyaçlarının göz önüne alındığı işletmelerde üretim miktarının nispeten daha yüksek olduğu ortaya çıkarılmıştır.

Üretim planlaması ve faaliyetlerine harcanacak para, zaman, işgücü, enerji ve diğer maliyetlerin boşa harcanmaması bakımından pazarlama planı ve faaliyetlerinin stratejik üretim planı ve üretim faaliyetleri ile koordineli biçimde yürütülmesi bir zorunluluktur. İşletme finansmanı ve sermayesi, işgücü, zaman, enerji vb. maliyet unsurlarının ancak bilinçli, yerinde ve verimli kullanılması ile stratejik üretim planı ve pazarlama faaliyetlerinin değeri artacaktır. Bu kapsamda; imalat yapan tüm işletmelere ve araştırmaya tabi olan Trabzon'daki mobilya imalatçısı olan KOBİ'lere yönelik sunulabilecek öneriler aşağıdaki biçimde sıralanabilir:

- Üretim planı ve faaliyetleri, pazarlama hedeflerine odaklı olmalıdır.
- Pazarlama planı ve faaliyetleriyle uyumlu stratejik bir üretim planlamasına ve bu planın uygulanmasına ihtiyaç vardır.
- Tek tip üretim yöntemi belirlemek yerine, karma (Yığın ve sipariş ile üretim) bir üretim anlayışına ve altyapısına sahip olunmalıdır.
- Üretim stratejisi ve ürünler, son tüketiciye yönelik olmasının yanında kamu kurumları ve hizmet sektörü temsilcilerini önceleyen bir anlayışa uygun olmalıdır.
- Hedef pazarların çeşitlendirilmesi hem müşteri potansiyelinin artması hem de kârın artması ile işletmenin devamlılığı bakımından önem arz etmektedir.
- Yurt dışı pazarlara yönelik olarak üretim ve satış miktarının artırılması için yeni pazar araştırması yapılmalı, yeni pazar stratejileri geliştirilmelidir.

²⁰ Khanna ve Palepu, 2005: 64.

- Yeni üretim teknolojilerinin işletmeye kazandırılmasında, özellikle de müşteri ve tüketicilerin güncel taleplerinin dikkate alındığı pazar durumu faktörünün her zaman göz önünde bulundurulması gerekmektedir.
- Üretim stratejisinde müşteri ve pazar dinamiklerinin dikkate alınması, imalatçı mobilya KOBİ'lerinin üretim miktarları bakımından önemli bir etkidir ve işletmeler bu durumu üretim ile ilgili kararlar alırken göz önünde bulundurmalıdır.
- Araştırmaya tabi olan ve KOBİ statüsünde olan işletmelerin büyüebilmesi ve daha fazla üretim ve satış hacmine ulaşabilmeleri için Trabzon ve diğer illerdeki büyük işletmelerin incelenmesi, bu işletmelerle fikir alışverişinde bulunulacak görüşmeler yapılması verimli bir çaba olabilir.
- Araştırmaya konu olan mobilya imalatçısı KOBİ'lerin yeni üretim teknolojileri, stratejik üretim planı ve uygun pazarlama stratejilerine sahip olmak için girişimlerde bulunması, bu işletmelerin hayatta kalmasına katkı sağlayabilecektir.
- Covid-19 salgını sürecinde uzun süre kapalı kalan kafeler, lokanta-restoranlar ve oteller gibi konaklama işletmeleri yerine hava, deniz ve karada faaliyetlerini sürdüren seyahat firmalarına odaklanılarak üretim ve satış kaybı en aza indirilebilir.

KAYNAKÇA

Al-Mahrouq, Maher (2010), "Success Factors of Small and Medium-Sized Enterprises (Smes): The Case of Jordan", *Anadolu Üniversitesi Sosyal Bilimler Dergisi*, 10/1, 1-16.

Alpugan, Oktay (1998), *Küçük İşletmeler-Kavramı, Kuruluşu ve Yönetimi*, Ankara: Özgün Matbaacılık.

Babacan, Muazzez vd. (2015), *Ülkeler ve İşlevlerle İşletme*, Ankara: Detay Yayıncılık.

Bakan, İsmail (2015), *Girişimcilik, KOBİ'ler ve Strateji*, Ankara: Gazi Kitabevi Tic. Ltd., Şti.

Can, Yücel (2021), "Otomotiv Sanayinde Hücresel Üretim Sisteminde Sac Parça Üretim Periyoduna Etki Eden Faktörler ve Üretim Zamanı Modellemesi", *Avrupa Bilim ve Teknoloji Dergisi*, 21, 247-260.

Cemalcılar, İlhan (2000), *Pazarlama Yönetimi*, Eskişehir: Anadolu Üniversitesi Yayınları No: 885, İşletme Fakültesi Ders Kitapları Yayın No: 5.

Demir, Cengiz ve Yılmaz, Mustafa Kemal (2010), "Stratejik Planlama Süreci ve Örgütler Açısından Önemi", *Dokuz Eylül Üniversitesi İktisadi ve İdari Bilimler Fakültesi Dergisi*, 25/1, 69-88.

Demirdöğen, Osman ve Güzel, Dilşad (2009), "Üretim Planlama ve İş Yükleme Metotları", *Atatürk Üniversitesi İktisadi ve İdari Bilimler Dergisi*, 23/4, 43-67.

Eren, Erol (2001), *Stratejik Yönetim*, Eskişehir: Anadolu Üniversitesi Yayınları No: 967, İşletme Fakültesi Ders Kitapları, Yayın No: 23.

Gelmez, Emel ve Çağlıyan, Vural (2019), "Üretim ve Pazarlama Yeteneklerinin İşletme Performansına Etkisi: Konya Ayakkabı Kümesi Üzerine Bir Araştırma", *Manas Sosyal Araştırmalar Dergisi*, 8/1, 1033-1054.

Kaya, Nihat (2013), *Küçük ve Orta Büyüklükteki İşletmelerde (KOBİ) Stratejik Yönetim*, Ankara: Detay Yayıncılık.

Khanna, Tarun vd. (2005), "Strategies That Fit Emerging Markets", *Harvard Business Review* 83/6, 63-74.

Mucuk, İsmet (2009), *Pazarlama İlkeleri*, İstanbul: Türkmen Kitabevi.

Müftüoğlu, Tamer (2007), *Türkiye’de Küçük Ölçekli İşletmeler: Sorunlar ve Öneriler*, Ankara: Sevinç Yayınevi.

Özer, M. Akif (2015), “İşletmelerde Stratejinin Önemi Üzerine Değerlendirmeler”, *Uluslararası İktisadi ve İdari İncelemeler Dergisi*, 7/14, 69-84.

Paksoy, H. Mustafa (2017), “İşletmelerin Satışa Sunacağı Yeni Ürünlerin Pazarda Tutunmasını Etkileyen Faktörler”, *Girişimcilik İnovasyon ve Pazarlama Araştırmaları Dergisi*, 1/1, 67-86.

Sabuncuoğlu, Zeyyat ve Tokol, Tuncer (2011), *İşletme*, İstanbul: Beta Basım Yayım A.Ş.

Teece, J. David (2018), “Business Models and Dynamic Capabilities”, *Elsevier-Long Range Planning*, 51/1, 40-49.

Tek, Ömer Baybars ve Özgül, Engin (2010), *Modern Pazarlama İlkeleri-Uygulamalı Yönetimsel Yaklaşım*, İzmir: Birleşik Matbaacılık.

Tularam Gurudeo. A. & Attili Gowri Sameera (2012), “Risk Management: Current Issues and Challenges” in *Importance of Risk Analysis and Management-The Case of Australian Real Estate Market*, Nerija Banaitiene (Editor), Books on Demand.

Araştırmacıların Katkı Oranı Beyanı: Yazarlar makaleye eşit oranda katkı sağlamış olduklarını beyan eder.

Çıkar Çatışması Beyanı: Bu çalışmada herhangi bir potansiyel çıkar çatışması bulunmamaktadır.



T.C.
ATATÜRK ÜNİVERSİTESİ
SOSYAL VE BEŞERİ BİLİMLER ETİK KURUL BAŞKANLIĞI

Sayı : E-88656144-000-2100265236
Konu: Etik Kurul Onay Belgesi

ETİK KURUL KARAR FORMU

KARAR BİLGİLERİ	Oturum Sayısı : 15 Karar No : 179	Toplantı Tarihi: 01/10/2021
	<p>Aşağıda bilgileri verilen proje ile ilgili çalışmanın, etik ilkeler açısından değerlendirilmesi isteği ile ilgili husus görüşüldü.</p> <p>Yapılan görüşmelerden sonra; söz konusu projeye alakalı yapılacak çalışma için, araştırmanın gerekçe, amaç, yaklaşım ve yöntemleri dikkate alınarak konuyla ilgili çalışmanın gerçekleştirilmesinde etik ve bilimsel yönden sakınca bulunmadığına Etik Kurulu oy birliği ile karar vermiştir.</p>	
PROJE - TEZ BİLGİLERİ	Proje -Tez Yürütücüleri : Dr.Öğr.Üyesi Ahmet AYDIN Coşkun DURSUN	
	Proje -Tez Konusu : "Pazarlama ve Üretim Planması İlişkisi (Mobilya İmalatçısı KOBİ'lere Yönelik Bir Araştırma)"	
SOSYAL VE BEŞERİ BİLİMLER ETİK KURULU		
Unvanı/Adı Soyadı	Görevi	İmza
<i>Prof.Dr. Sait UYLAŞ</i>	<i>Etik Kurul Başkanı</i>	<i>(e-imza)</i>
<i>Prof.Dr. Ufuk ŞİMŞEK</i>	<i>Etik Kurul Üyesi</i>	<i>(e-imza)</i>
<i>Prof.Dr. Adem YILMAZ</i>	<i>Etik Kurul Üyesi</i>	<i>(e-imza)</i>
<i>Prof.Dr. Gökalp Nuri SELÇUK</i>	<i>Etik Kurul Üyesi</i>	<i>(e-imza)</i>
<i>Prof.Dr. Vedat KAYA</i>	<i>Etik Kurul Üyesi</i>	<i>(e-imza)</i>
<i>Prof.Dr. Musa BİLGİZ</i>	<i>Etik Kurul Üyesi</i>	<i>(e-imza)</i>
<i>Prof.Dr. Dilaver DÜZGÜN</i>	<i>Etik Kurul Üyesi</i>	<i>(e-imza)</i>

Bu belge, güvenli elektronik imza ile imzalanmıştır.
Belge Doğrulama Kodu: 750B9526852 Belge Doğrulama Adresi: <https://www.turkiye.gov.tr/ataturk-universitesi-ebys>





Yiğitpaşa, Davut-Yazar, Turgay-Çelemoğlu, Şuayip-Bahar, Bilge, “2021 Yılı Niksar Kalesi Kazısı Seramik Buluntularında Kap Tipleri”, *Karadeniz Araştırmaları Enstitüsü Dergisi*, 8/14, ss.25-56.
DOI: 10.31765/karen.1067032

Bu makale etik kurul izni ve/veya yasal/özel izin alınmasını gerektirmemektedir.

This article doesn't require ethical committee permission and/or legal/special permission.

* Araştırma Makalesi / Research Article

** Doç. Dr.,

Ondokuz Mayıs Üniversitesi, Fen
Edebiyat Fakültesi, Arkeoloji Bölümü
Samsun/TÜRKİYE

✉ davut.yigitpasa@omu.edu.tr

ORCID : 0000-0001-8821-5628

*** Dr. Öğr. Üyesi,

Ondokuz Mayıs Üniversitesi, Fen
Edebiyat Fakültesi, Sanat Tarihi Bölümü,
Samsun/TÜRKİYE

✉ turgayyazar@gmail.com

ORCID : 0000-0003-0179-4511

**** Dr. Öğr. Üyesi,

Ondokuz Mayıs Üniversitesi, Fen
Edebiyat Fakültesi, Sanat Tarihi Bölümü,
Samsun/TÜRKİYE

✉ scelemogluo8@gmail.com

ORCID : 0000-0003-3432-302X

***** Arş. Gör. Dr.,

Ondokuz Mayıs Üniversitesi, Fen
Edebiyat Fakültesi, Sanat Tarihi Bölümü,
Samsun/TÜRKİYE

✉ bilge.bahar@omu.edu.tr

ORCID : 0000-0002-8840-3909

Anahtar Kelimeler: Karadeniz, Tokat,
Niksar, Kale, Danişmendliler, Selçuklu,
Osmanlı Devleti

Keywords: Black Sea, Tokat, Niksar,
Fortress, Danişmends, Seljuks, Ottoman
Empire

Geliş Tarihi / Received Date: 02.02.2022

Kabul Tarihi / Accepted Date: 20.04.2022

2021 YILI NIKSAR KALESİ KAZISI SERAMİK BULUNTULARINDA KAP TİPLERİ*

Davut YİĞİTPAŞA** - Turgay YAZAR***
Şuayip ÇELEMOĞLU**** - Bilge BAHAR*****

Öz: Bu çalışmada Niksar Kalesi 2021 yılı kazısında ele geçen 655 adet seramik tür ve tipleri (form) açısından değerlendirilmiştir. Seramiklerin tespit edebildiğimiz erken örnekleri Helenistik, geç örnekleri ise Osmanlı döneminin son yıllarına aittir. Seramiklerin çoğunluğu ise 11-14. yüzyıl aralığına ait olup tanıtılan toplam 81 adet örnek tipik Ortaçağ malları özelliğine sahiptir. Geniş bir zaman dilimine yayılan seramiklerde tabak, kâse, çanak, çömlek, testi ve kürevî-konik kaplar olarak 6 ana kap tipi belirlenmiştir. Seramikler içinde sayısal olarak en zengin grubu 323 örnekle alt tipleriyle birlikte çanaklar oluşturur. İkinci sırayı 143 örnekle alt tipleriyle birlikte çanaklar oluşturur. İkinci sırayı 126 örnekle kaideler, dördüncü sırayı 31 örnekle testiler, beşinci sırayı 16 örnekle kapaklar, altıncı sırayı 14 örnekle kâseler oluşturur. Son sırayı ise 2 örnekle %1'in altında kalan kürevî-konik gövdeli kaplar oluşturur. Tamamı çarkta üretilen seramikler yapım ve bezeme tekniği açısından sırlı ve sırsız olarak iki ana grup oluşturmakta, her iki grupta astarlı ve astarsız örnekler bulunmaktadır. Hamur, astar, katkı, pişme derecesi, form, yüzey işlemleri, sır ve bezeme özellikleri açısından Niksar Kalesi buluntuları diğer merkezlerle ortak özellikler göstermekte olup yerel üretim farkları çok fazla değildir. Seramikler iç kalenin doğu surunun önündeki yapı alanından gelmektedir. 2021 yılı çalışmalarında henüz yapıların zemin seviyesine inilememiştir. Bu kısım ana yapıya sonradan eklenen harçlı veya kuru duvar şeklinde özensiz olarak yapılmış duvarların döküntüsü ile atık malzemenin de yer aldığı, stratigrafi vermeyen karışık bir yapı özelliği göstermektedir. Değerlendirdiğimiz seramikler günlük kullanım amaçlı olarak KIV-c5, KIV-d5, KIV-e5, KV-a5, KV-a5, LIV-d1, LIV-e1, LV-a1 ve LV-b1 açmalarındaki, şu an işlevini tanımlayamadığımız mekânlardan gelmiştir. Helenistik ve Roma dönemi dışında seramikler teknoloji, biçim ve bezeme özellikleri açısından benzerdir.

TYPES OF POTTERY IN THE CERAMIC FINDS OF THE NIKSAR FORTRESS EXCAVATION IN 2021

Abstract: This study evaluated 655 ceramic kinds and types (form) found in the Niksar Castle 2021 excavation. The earliest examples of ceramics identified belong to the Hellenistic period, and the late examples belong to the last years of the Ottoman period. Most of the ceramics belong to the 11-14th century range, while the 81 ex-

amples introduced in total have typical medieval ware features. The ceramics spread over a broad period, with six main vessel types determined: Plates, bowls, pots, pottery, jugs and sphero-conical vessels. Pots are the numerically richest group in numbers, with 323 samples and their subtypes. Pottery ranks second with 143 samples, while pedestals rank third with 126 samples, jugs fourth with 31, caps fifth with 16, bowls sixth with 14 samples. Spherical-conical-bodied vessels rank last, with two samples making less than 1%. All of the ceramics were wheel-produced and constitute two main groups in terms of construction and decoration techniques: Glazed and unglazed, with glazed and unlined samples in both groups. In terms of paste, line, additives, baking degree, form, surface treatments, glaze and decoration

features, the Niksar Castle finds show common features with other centers, and local production differences are not significant. The ceramics come from the building area in front of the eastern wall of the inner castle. The 2021 excavations could not yet reach the ground level of the buildings. This part shows the characteristics of the rubble of carelessly built walls, which were subsequently added to the main structure in the form of mortar or drywall, and that of a mixed structure including waste material that does not allow stratigraphy. The ceramics evaluated were daily used and came from areas in the trenches KIV-c5, KIV-d5, KIV-e5, KV-a5, KV-a5, LIV-d1, LIV-e1, LV-a1 and LV-b1; we could not define the functions of these trenches at the moment. Except for the Hellenistic and Roman periods, the ceramics are similar in terms of technology, form and decoration.

Giriş

Orta Karadeniz Bölgesi'nin iç kesiminde Tokat iline bağlı bir ilçe olan Niksar, Kalkolitik Çağ'dan (MÖ 4500-3000) günümüze değin kesintisiz olarak iskân edilmiş bir yerleşim yeridir. MÖ 2500/2000-1700 yılları arasında Hatti, MÖ 1660-1190 yılları arasında Hitit ve MÖ 750-546 yılları arasında Frig egemenliği altındaki bölge MÖ 546 yılında Pers egemenliğine girmiştir. MÖ 331 yılında Makedonların eline geçen Niksar, MÖ 323 yılında Pontus Krallığı'na bağlanmıştır ve şehre Kaberia /Cabira adı verilmiştir.¹

Niksar ve çevresinin ne zaman Türklerin eline geçtiği tartışmalıdır. Ancak genel kabule göre Malazgirt savaşı sonrasında Danişmend Ahmed Gazi (1071-1085), muhtemelen 1083 yılında bölgeyi ele geçirerek kendi adı ile anılan beyliğini kurmuş ve Niksar'ı da beyliğinin merkezi haline getirmiştir.²

Haçlı seferleri sırasında birkaç kez saldırıya uğrayan Niksar, 1175 yılından sonra Selçukluların eline geçmiştir. Selçuklu Dönemi'ne ait kaynaklarda şehrin adı “نکيسار” Nekisar veya Nekiysar okunabilecek şekilde kaydedilmiş, Danişmend ili olarak adlandırılan idari bölge içerisinde yer alan Niksar'a, Dârü'l-ikbal (Kutlu şehir) unvanı verilmiştir. Selçuklu sultanı II. Kılıçarslan (1155-1192) ülkeyi oğulları arasında taksim edince Niksar'ı Nâsırüddin Berkayaruk Şah'a vermiş, 1196 yılında tahta geçen II. Süleyman Şah (1196-1204) kenti tekrar Selçuklu topraklarına katmıştır.³

1243 Köseadağ savaşı sonrası Moğol baskısı altında kalan şehir 1277 yılında İrencin Noyan tarafından ele geçirilmiştir. İlhanlı döneminde Niksar, Mülk-i Rum toprakları içerisinde yer almaktadır.⁴

İlhanlı Devleti'nin 1335 yılında yıkılmasından sonra bölgede merkezi Niksar olan Tâceddinoğulları adı verilen bir beylik kurulmuştur. 1394 yılında Kadı Burhaneddin Osmanlı Devleti'ne temayül eden Tâceddinoğulları Beyliği'nin Niksar bölgesindeki hâkimiyetine son vermişse de bu durum kısa sürmüş, Niksar'ı tekrar ele geçiren Tâceddinoğulları 1398'de Osmanlı hâkimiyetini kabul etmiştir. Ankara Savaşı sonrası bir süre Timur'un himayesine giren Niksar, 1427

¹ Sevin 1982, 268-270; Özsait, 1982: 287-296; Mayor, 2013: 95-96.

² Özeydin, 1993: 469-473; Demir, 2008: 141-149.

³ Baykara, 1984: 189; 1988: 57; Özcan, 2005: 81.

⁴ Bostan, 2007: 119-121.

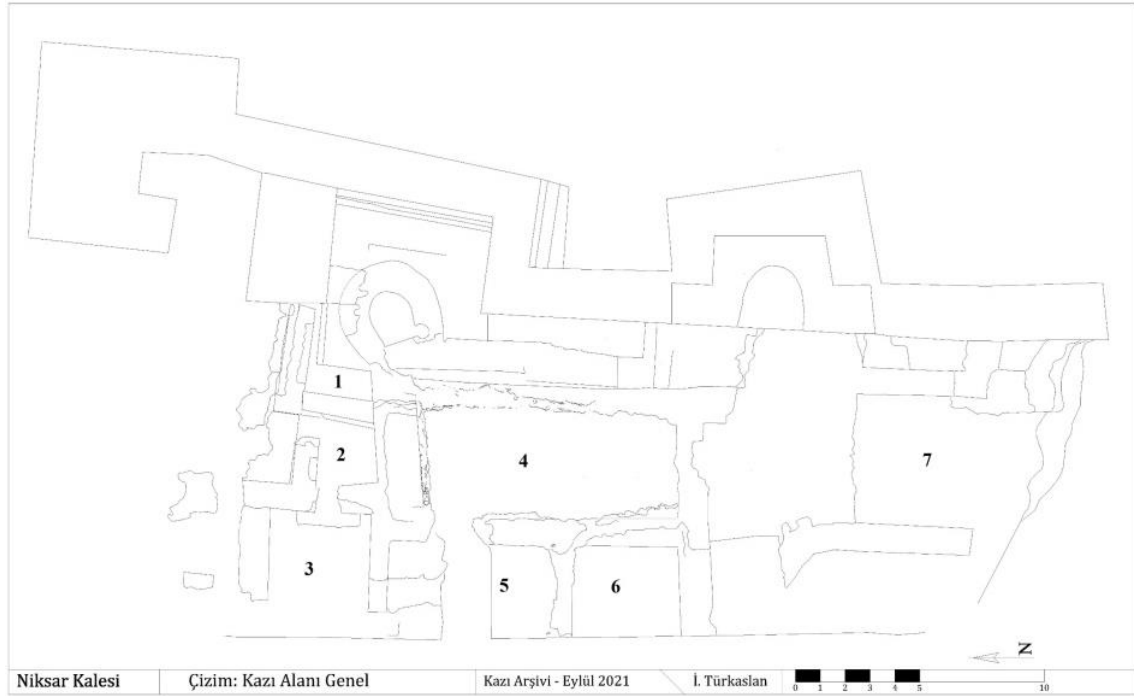

Çizim 1: 2021 kazılarında ortaya çıkarılan mekânların planı



Fotoğraf 1: 2021 yılı kazı alanının güneybatıdan görünümü

2. Tipoloji⁷

Seramiklerin tespit edebildiğimiz erken örnekleri Helenistik, geç örnekleri ise Osmanlı Dönemi'nin son yıllarına ait olup çoğunluğu 11-14. yüzyıl aralığına tarihlendirilmektedir. Geniş bir zaman dilimine yayılan seramiklerde kap biçimleri çeşitlilik göstermektedir. Niksar Kalesi'nde

⁷ Bu çalışmada Helenistik dönem dışındaki seramikler ele alınmıştır. Niksar Kalesi Kazıları'nda 2021 yılında ele geçen seramiklerin bezeme ve teknik özellikleri ayrı bir makalede değerlendirilecektir.

2021 yılı çalışmalarında profil veren 655 adet seramik parçası ele geçirilmiştir. Genişlik, yükseklik ve ağız çaplarına göre (Ökse 2002, 99-100) yapılan sınıflandırmada 6 ana tip belirlenmiştir. Bu tipler; kâse, tabak, çanak, kürevî-konik kap, çömlek ve testilerdir. Bu tipler boyun, gövde gibi ayırt edilebilir biçimsel özellikler ile ağız kenarı biçimine göre kendi içinde alt gruplara ayrılmıştır. Bu tiplerin yanı sıra bir kap tipi oluşturmamasına rağmen kapak ve dipler karşılaştırma örneği olarak kullanılabilceği düşünülerek tipolojimizin sonuna ek olarak verilmiştir.

2.1. Kap Tipleri

2.1.1. Tabaklar⁸

İncelenen seramikler içinde 63 adet tabak bulunmaktadır. Bütün örnekler yuvarlak gövdeli, geniş ağızlı ve yayvandır (Çiz. 2, Foto. 2-11). Ağız çapları 10,7-40 cm arasında değişmektedir.

A. Geniş Ağızlı ve Yuvarlak Gövdeli Tabaklar

Bu seramikler geniş ağızlı ve yuvarlak gövdeli olup kendi içinde basit (Çiz. 5, Foto. 14-22), dışa kalınlaştırılmış (Çiz. 6, Foto. 23-27), dışa çekik (Çiz. 6, Foto. 23-27), dışa çekik ve düz (Çiz. 8, Foto. 36-41) ağız kenarlı olmak üzere 4 gruba ayrılmaktadır.

a. Basit ağız kenarlılar

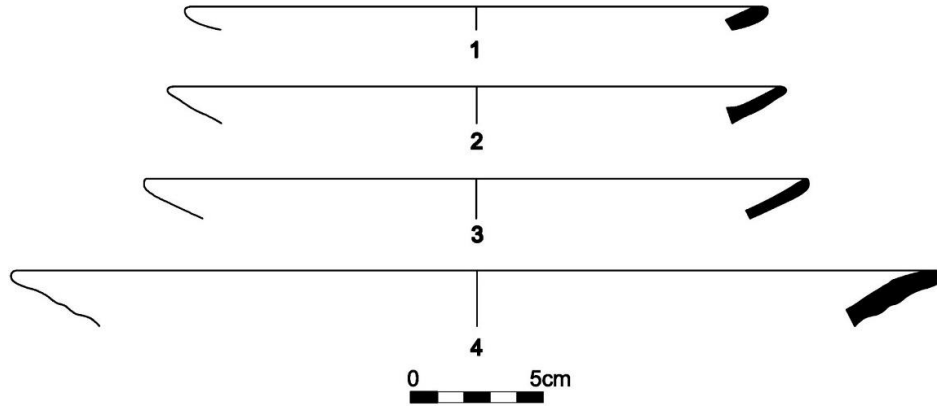

Çizim 2

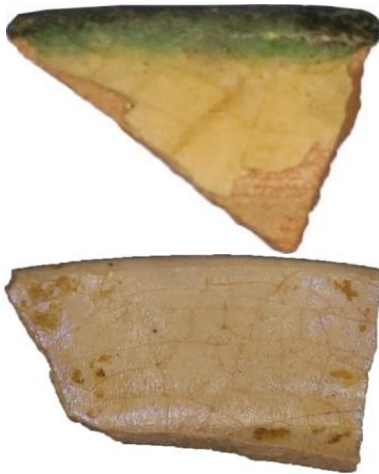

Fotoğraf 2-3 (Çiz. 2/1, 2/2)



Fotoğraf 4-5 (Çiz. 2/3, 2/4)

⁸ Çapı yüksekliğinin yaklaşık dört katından fazla olan kaplara "derin/çukur tabak" ya da "çorba tabağı", çapı yüksekliğinin yaklaşık altı katından fazla olan kaplara ise "yayvan/düz tabak" adı verilmiştir (Ökse, 1999: 54-55). Tabak tipolojisi için ayrıca bakınız Özkul Fındık, 2001, 312-313, 316-317; Polat, 2016, 218).

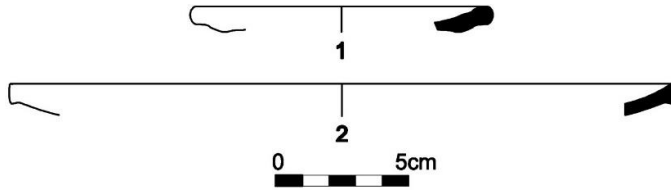
b. Dışa kalınlaştırılmış ağız kenarlılar

Çizim 3

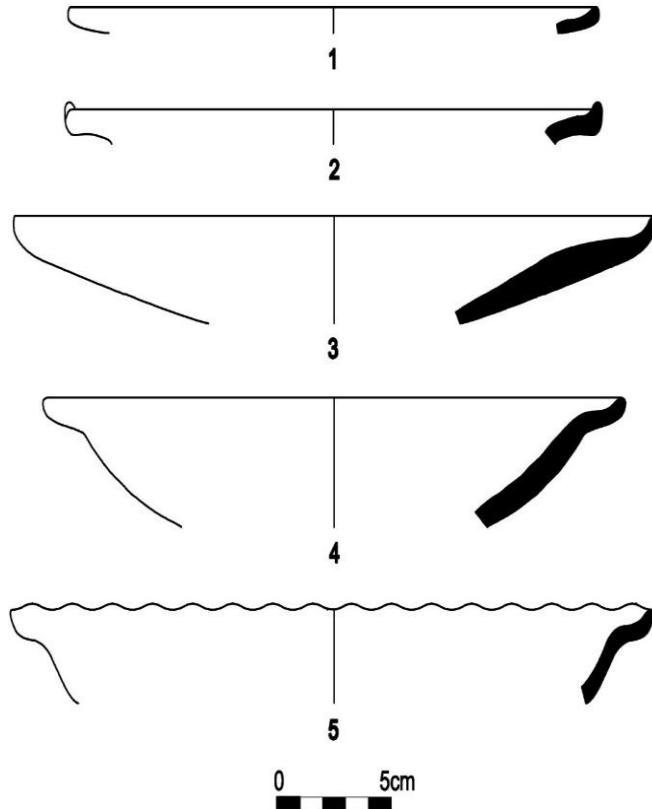

Fotoğraf 6-7 (Çiz. 3/1, 3/2)

c. Dışa çekik ağız kenarlılar

Çizim 4



Fotoğraf 8-9 (Çiz. 4/1, 4/2)



Fotoğraf 10-11 (Çiz. 4/3, 4/5)

d. Dışa çekik ve düz ağız kenarlılar



Çizim 5

2.1.2. Kâseler⁹

Seramikler içinde 14 adet kâse bulunmaktadır. Kendi içinde basit¹⁰ (Çiz. 6, Foto. 12) ve dışa kalınlaştırılmış¹¹ ağız kenarlı (Çiz. 7, Foto. 13) olmak üzere iki alt gruba ayrılan kâseler yayvan yuvarlak gövdelidir. Ağız çapları 5-17,8 cm arasında değişmektedir.

a. Basit ağız kenarlılar

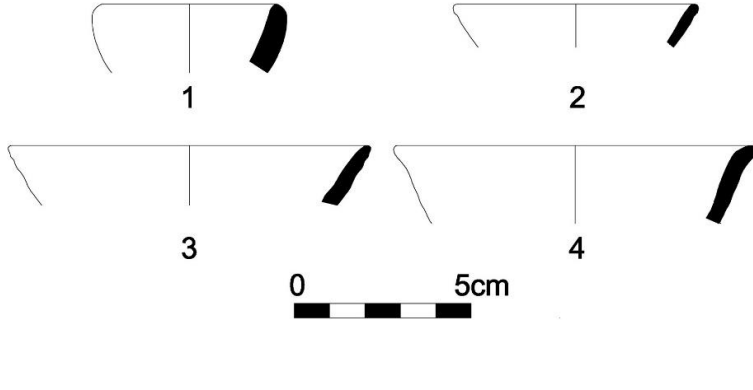

Çizim 6



Fotoğraf 12 (Çiz. 6/1)

b. Dışa kalınlaştırılmış ağız kenarlılar

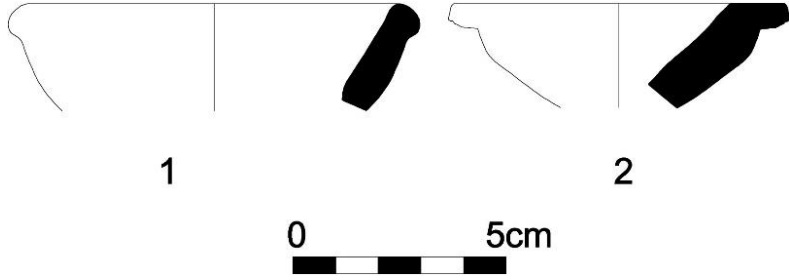

Çizim 7



Fotoğraf 13 (Çiz. 7/1)

2.1.3. Çanaklar¹²

İncelenen seramikler içinde 323 adet çanak bulunmaktadır. Çanaklar kendi içerisinde geniş ağızlı-yuvarlak gövdeli, açık ağızlı-keskin omurgalı ve küresel gövdeli olmak üzere 3 alt grup oluşturmaktadır. Ağız çapları 10,5-44 cm arasında değişmektedir.

⁹ Çapı yüksekliğinin iki katından az olan kaplara (derin çanaklara) verilen genel bir isimdir (Ökse, 1999: 54). Kase tipolojisi için ayrıca bakınız Özkul Fındık, 2001, 312-312; Polat, 2016, 218.

¹⁰ Kap ağzının içe veya dışa doğru kalınlığı veya hareketi olmayan ağız kenarlarıdır.

¹¹ Kap çarkta döndürülürken parmaklarla ağız kenarına bastırılarak, ağzın dış yüzeyine kil hamurundan şerit yapıştırma veya ağız kenarının katlanması suretiyle içe doğru kalınlaştırılmasıdır (Ökse, 1999: 83).

¹² Çapı yüksekliğinin iki katından fazla olan kaplara "çanak" adı verilmektedir (Ökse, 1999: 54). Çanak tipolojisi için ayrıca bakınız Özkul Fındık, 2001, 312, 315-316.

A. Geniş Ağızlı ve Yuvarlak Gövdeli Çanaklar

Bu seramikler geniş ağızlı ve yuvarlak gövdeli olup kendi içinde basit (Çiz. 8, Foto. 14-22), içe kalınlaştırılmış¹³ (Çiz. 9, Foto. 23-27), dışa kalınlaştırılmış (Çiz. 10, Foto. 28-35) ve dışa çekik¹⁴ (Çiz. 11, Foto. 36-41) ağız kenarlı olmak üzere 4 gruba ayrılmaktadır.

a. Basit ağız kenarlılar

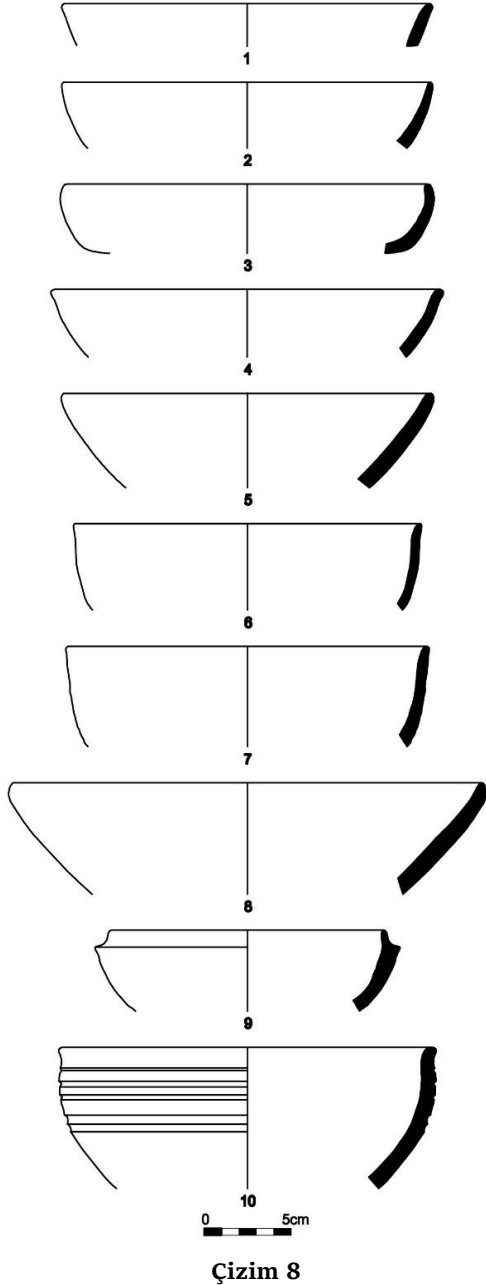

Fotoğraf 14-15 (Çiz. 8/1, 8/2, 8/3)



Fotoğraf 16-17 (Çiz. 8/4, (8/5))



Fotoğraf 18-19 (Çiz., 8/7)



Fotoğraf 20-21 (Çiz. 8/9, 8/10)

¹³ Kap çarkta döndürülürken parmaklarla ağız kenarına bastırılarak, ağzın dış yüzeyine kil hamurundan şerit yapıştırma veya ağız kenarının katlanması suretiyle içe doğru kalınlaştırılmasıdır (Ökse, 1999: 83).

¹⁴ Ağız parça eklenmeden dışa doğru çekilerek hareketlendirilmesidir.

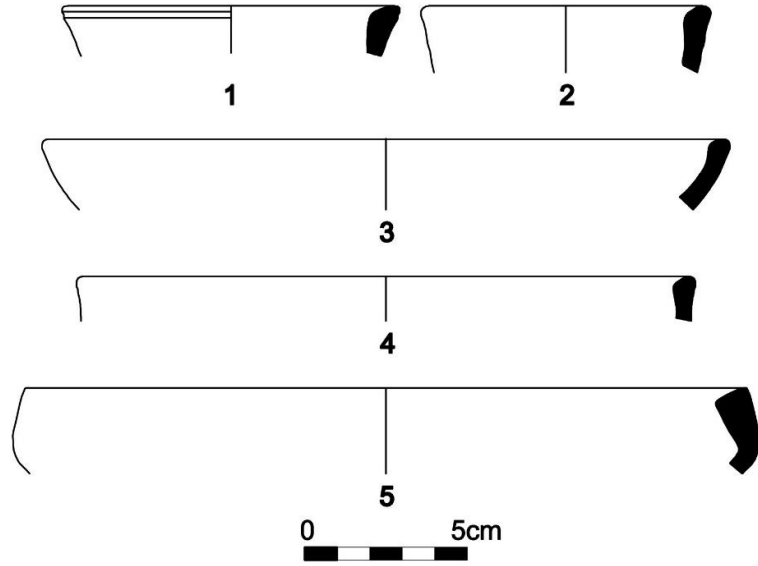
b. İçe kalınlaştırılmış ağız kenarlılar

Çizim 9



Fotoğraf 23-24 (Çiz. 9/1, 9/2)

Fotoğraf 25-26 (Çiz. 9/3, 9/4)

Fotoğraf 27 (Çiz. 9/5)

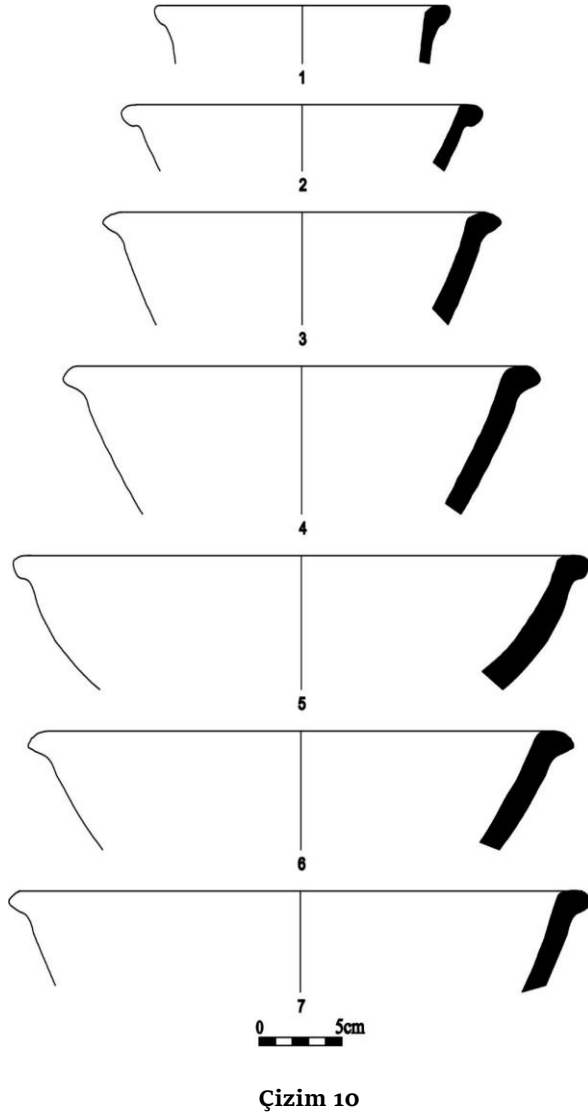
c. Dışa kalınlaştırılmış ağız kenarlı**Fotoğraf 28-29** (Çiz. 10/1, 10/2)**Fotoğraf 30-31** (Çiz. 10/3, 10/4)**Fotoğraf 32-33** (Çiz. 10/5, 10/6)**Fotoğraf 34-35** (Çiz. 10/7, 10/8)

d. Dışa çekik ağız kenarlılar

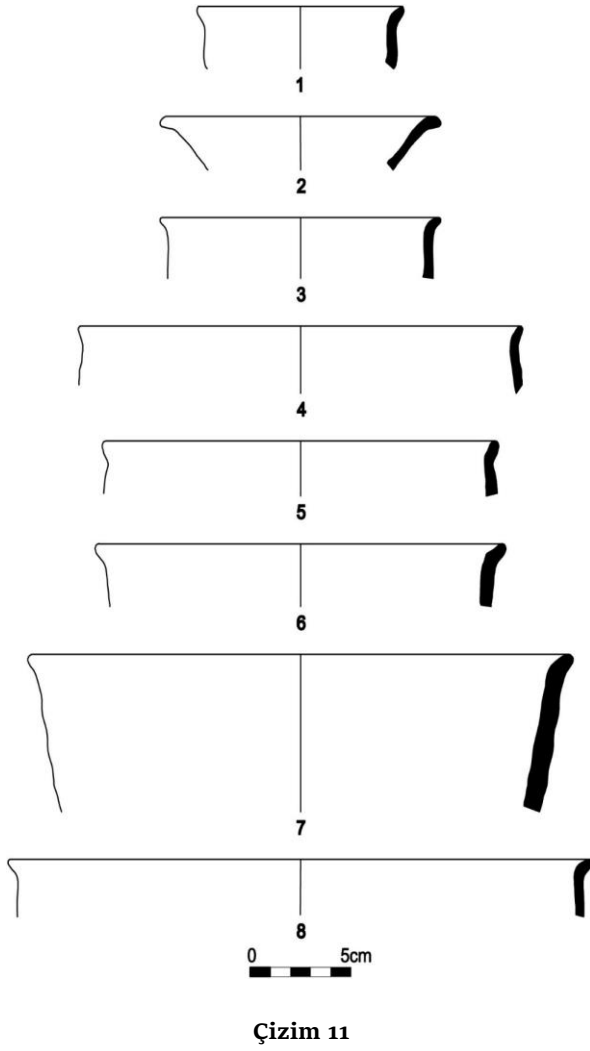

Fotoğraf 36-37 (Çiz. 11/2, 11/3)



Fotoğraf 38-39 (Çiz. 11/5, 11/6)



Fotoğraf 40-41 (Çiz. 11/7, 11/8)



B. Açık Ağızlı ve Keskin Omurgalı Çanaklar

Bu seramikler kendi içerisinde basit ağız kenarlı (Çiz. 12, Foto. 42-43) ve sivri basit ağız kenarlı (Çiz. 13, Foto. 44-47) olmak üzere iki alt tip oluştururlar.

a. Basit ağız kenarlı ve keskin omurgalı Çanaklar

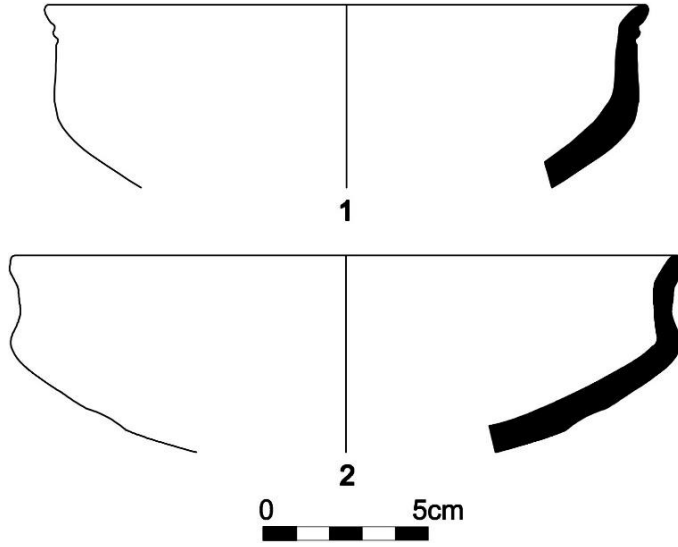

Çizim 12



Fotoğraf 42-43 (Çiz. 12/1, 12/2)

b. Sivri basit ağız kenarlılar¹⁵

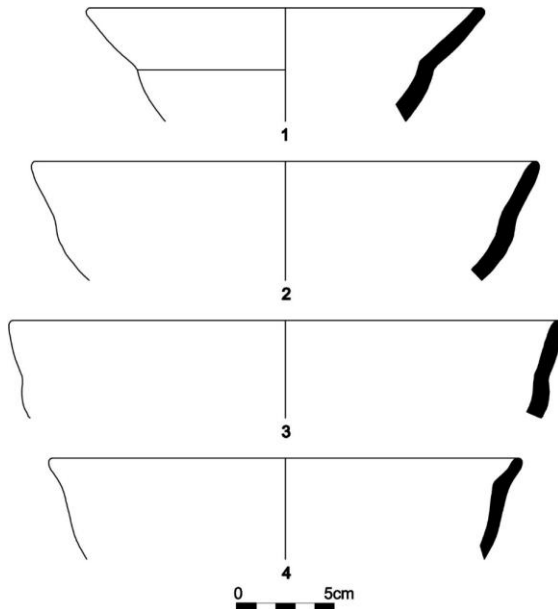

Çizim 13

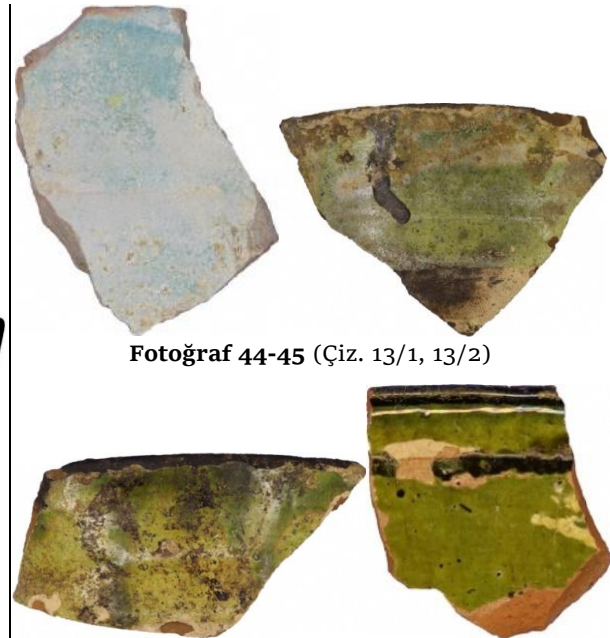

Fotoğraf 44-45 (Çiz. 13/1, 13/2)

Fotoğraf 46-47 (Çiz. 13/1, 13/2, 13/3, 13/4)

¹⁵ Bu tip "Tulip Bowl/Lale Formlu Çanak"lardır. Alt bölümü darken gövde ve ağız kenarı lale gibi genişlediği için bu ismi almıştır (Yiğitpaşa, 2016: 32).

C. Küresel Gövdeli Derin Çanaklar:

Bu kaplar geniş ağızlı ve küresel gövdelidir. Kaplar boyunsuz olup küresel gövdeleri aşağıya doğru giderek daralmaktadır (Çiz. 14, Foto. 48-50).¹⁶

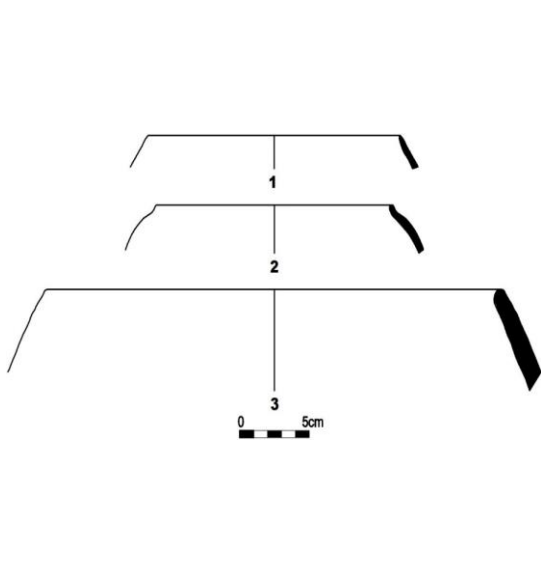

Çizim 14



Fotoğraf 48, 49, 50 (Çiz. 14/1, 14/2, 14/3)

2.1.4. Kürevî-Konik Gövdeli Kaplar

Bu çömleklerin ağız kenarları basit olup, ağızları omuz kısımlarından hafif çıkıntı oluşturur. Örneğimizde dip kısmı mevcut olmasa da bu tür seramiklerin sivri dipli oldukları bilinmektedir (Çiz. 15, Foto. 51).¹⁷

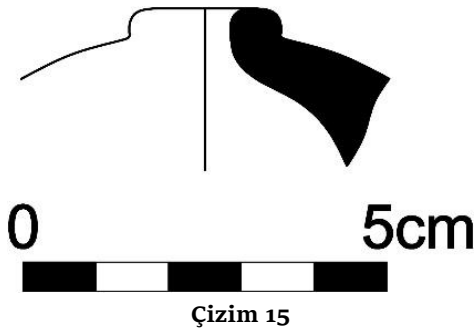

Çizim 15



Fotoğraf 51

2.1.5. Çömlekler¹⁸

Seramikler içinde 143 adet çömlek tespit edilmiştir. Basit ve dışa kalınlaştırılmış ağız kenarlı olan çömleklerin yuvarlak, konik ve küresel gövdeli örnekleri bulunmaktadır. Çömleklerin boyunsuz (Çiz. 16, Foto. 52-53), kısa (Çiz. 17, Foto. 54-57) ve uzun boyunlu (Çiz. 18, Foto. 58-61) olmak üzere 3 alt tipi mevcuttur. Uzun boyunlu çömleklerin ise kendi içinde basit ağızlı ve dışa

¹⁶ Ele geçen seramiklerin küçük parçalar halinde olması nedeniyle kulplarının olup olmadığı tespit edilememiştir. Bu kapların Antik Çağ'daki dinos formuna benzer olduğu değerlendirilmektedir.

¹⁷ Bu kaplar biçimleri itibarıyla yaygın kap türleri arasına girmeyen özel bir kap türüdür. Fonksiyonları tartışılmış ancak henüz kesin bir sonuca varılamamıştır. Kapların el bombası, civa kabı, parfüm kabı, ilaç kabı veya içecek kabı olabileceği konusunda çeşitli yorumlar bulunmaktadır (Ökse, 1999: 65; Tunçel, 2014: 1039-1062).

¹⁸ Gövde genişlikleri ile yükseklikleri yaklaşık eşit, ağız çapı gövde çapının yarısına yakın olan boyunlu ya da boyunsuz kaplara çömlek adı verilmektedir (Ökse, 1999: 60).

kalınlaştırılmış (Çiz. 19, Foto. 62) olmak üzere iki alt tipi bulunmaktadır. Ağız çapları 2,96-41,14 cm arasında değişmektedir.

A. Boyunsuz, Dışa Kalınlaştırılmış Ağızlı ve Yuvarlak Gövdeli Çömlekler

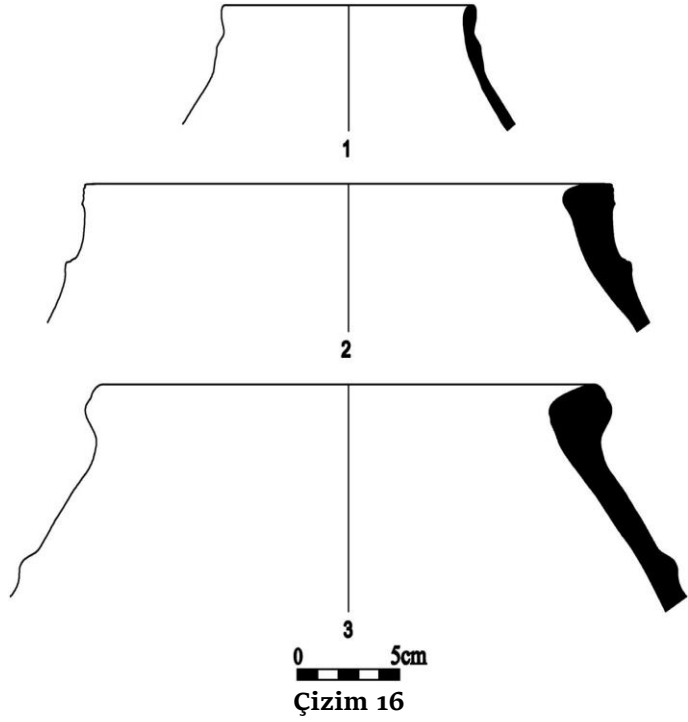

Fotoğraf 52-53 (Çiz. 16/1, 16/2)

B. Kısa Boyunlu, Basit Ağız Kenarlı ve Küresel Gövdeli Çömlekler

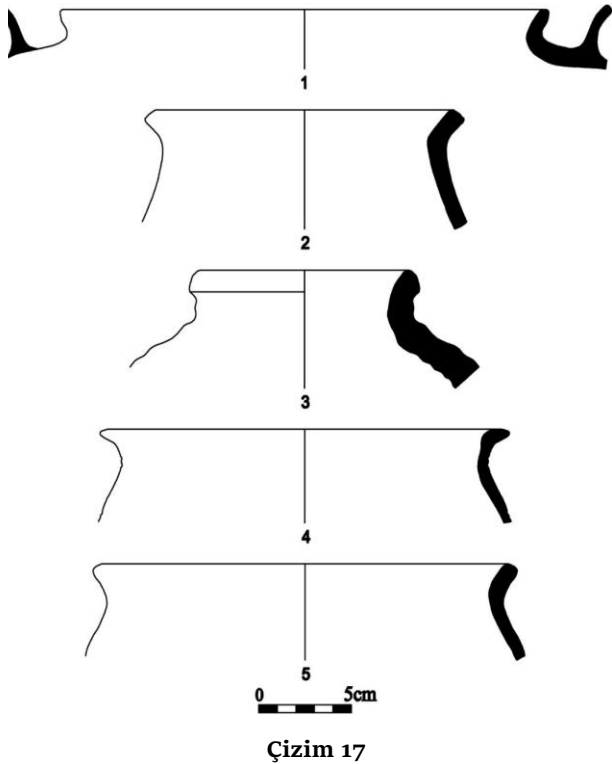

Fotoğraf 56-57 (Çiz. 17/3, 17/5)



Fotoğraf 54-55 (Çiz. 17/1, 17/2)

C. Uzun Boyunlu, Basit Ağız Kenarlı ve Yuvarlak Gövdeli Çömlekler

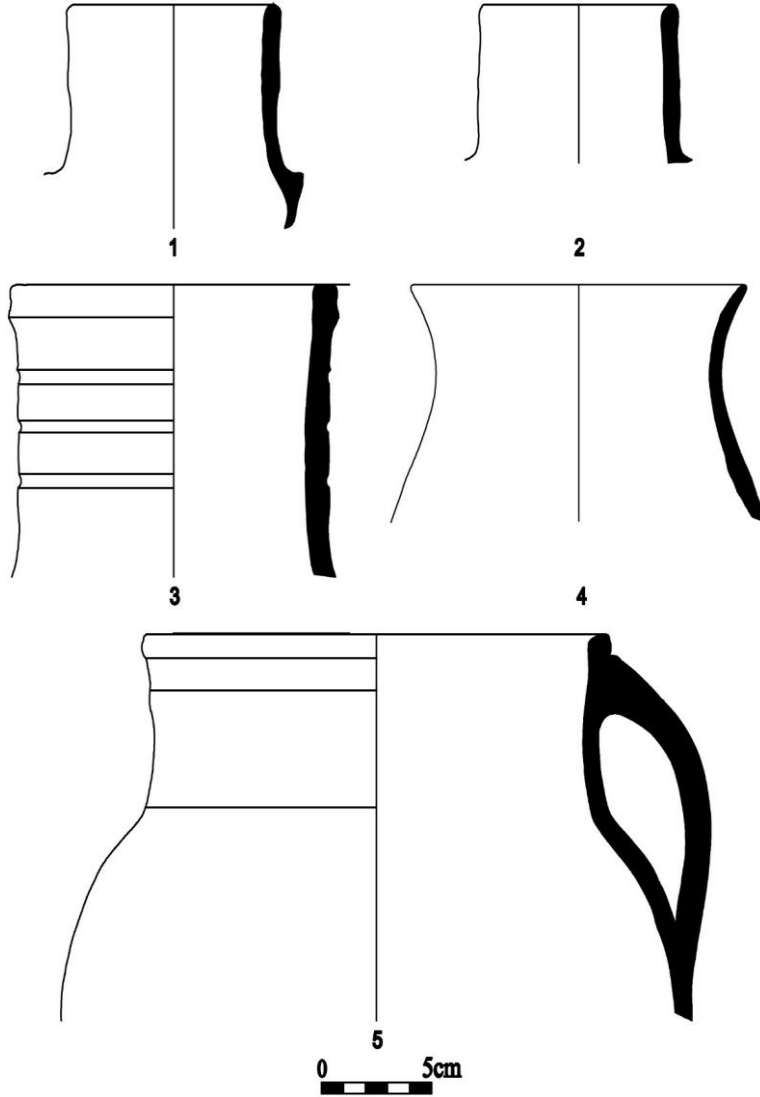

Çizim 18



Fotoğraf 58-59 (Çiz. 18/1, 18/2)

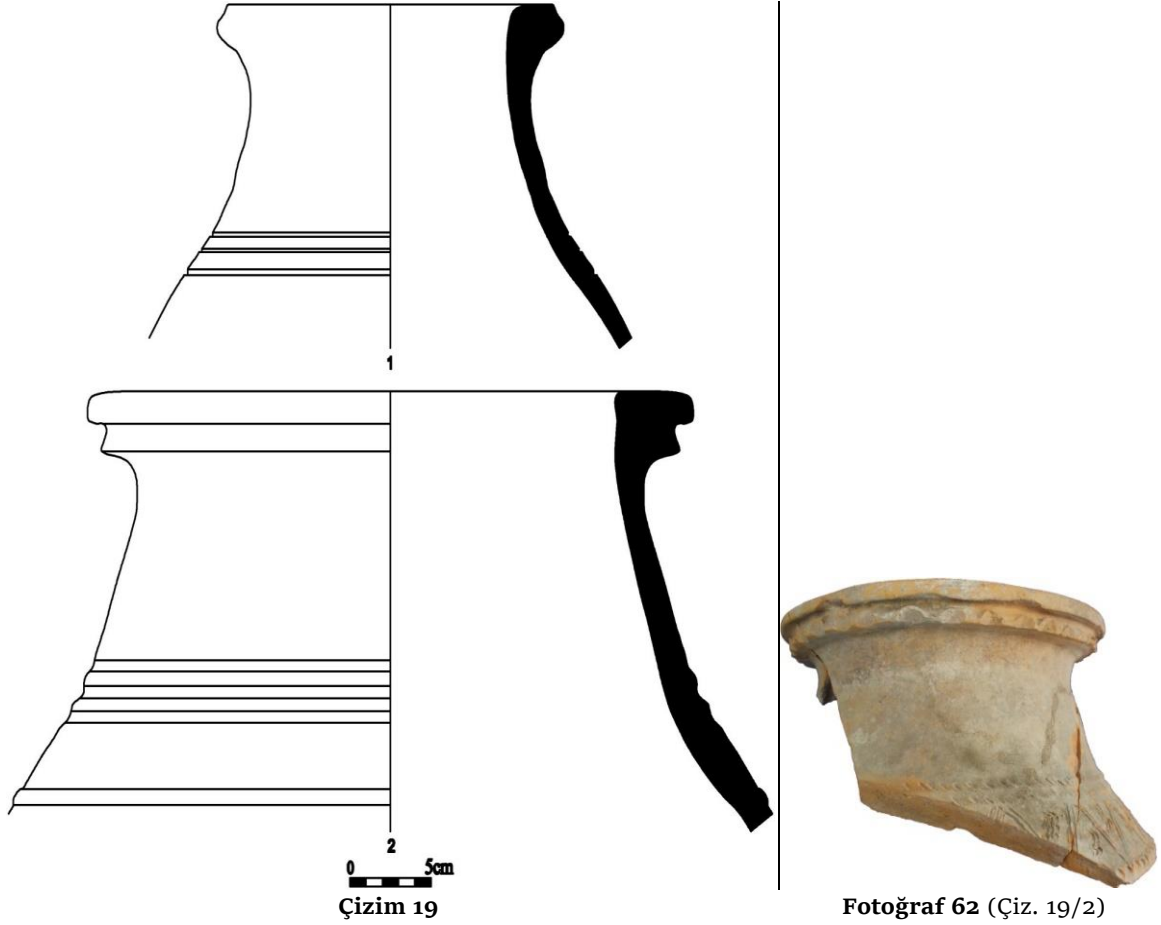

Fotoğraf 60-61 (Çiz. 18/3, 18/5)

a. Uzun Boyunlu, Dışa Kalınlaştırılmış Ağız Kenarlı ve Yuvarlak Gövdeli Çömlekler**2.1.6. Testiler¹⁹**

İncelenen seramikler içinde 31 adet testi tespit edilmiştir. Ağız ve boyun yapılarına göre farklı tipleri olan testilerin uzun boyunlu ve yuvarlak (armudi) gövdeli tek tipi bulunmaktadır (Çiz. 20, Foto. 63-67). Örneklerde farklı kulplu tipleri ile karşılaşılmaktadır. Ağız çapları 3,28-14 cm arasında değişmektedir.

¹⁹ Tek dikey kulplu, dar ağızlı, boyunlu, çömlek biçimli kaplar olup düz yuvarlak, yonca ya da akıtacak ağızlı olabilir (Ökse, 1999: 63; Özkul Fındık, 2001, 312).

A. Uzun Boyunlu ve Yuvarlak (Armudî) Gövdeli Testiler

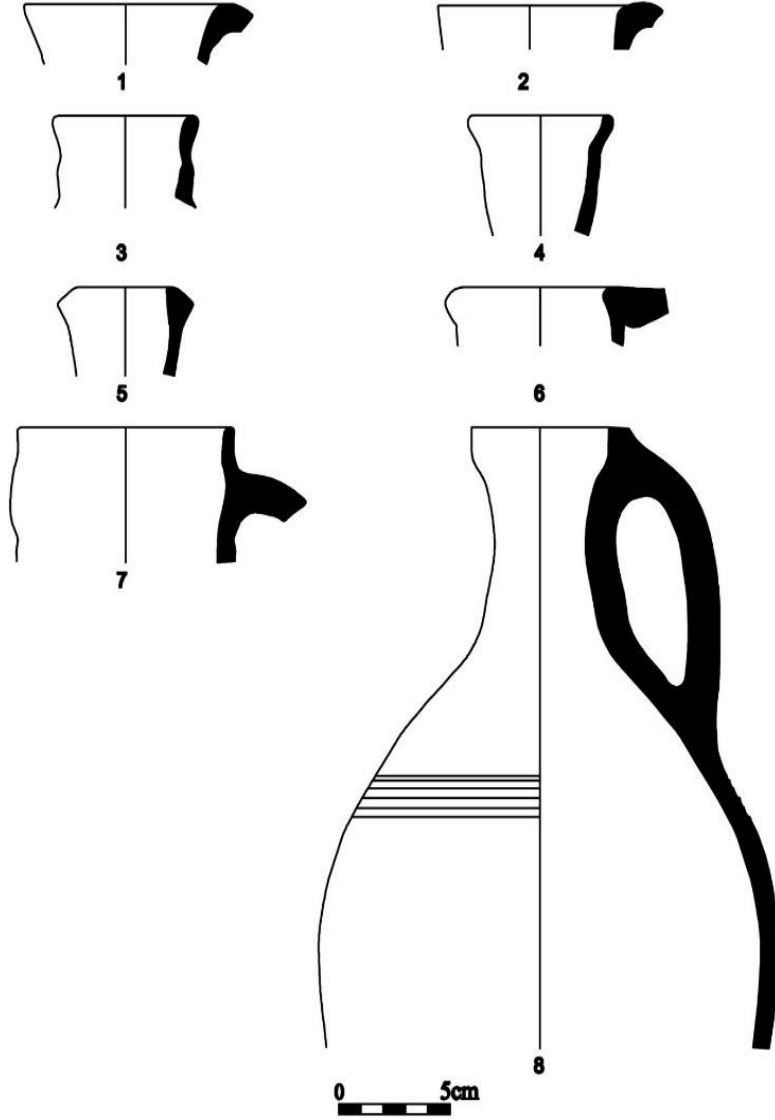

Fotoğraf 63-64 (Çiz. 20/1, 20/2, 20/3)



Fotoğraf 65-66 (Çiz. 20/4, 20/5)



Fotoğraf 67 (Çiz. 20/8)

3. Kapaklar ve Dipler²⁰

3.1. Kapaklar

Seramikler içerisinde 16 adet kapak bulunmaktadır. Kapaklar, düz gövdeli, basit ağızlı ve tutamaklı (Çiz. 21/1, Foto. 68)²¹, yarı küresel gövdeli oturtmalıklı ağızlı ve tutamaklı (Çiz. 21/2), dilimli eliptik gövdeli ve tutamaklı (Çiz. 18/3), eliptik gövdeli, oturtmalıklı ağızlı ve tutamaklı (Çiz. 21/4, Foto. 69) olmak üzere dört alt tip oluştururlar. Ağız çapları 6,5-28 cm arasında değişmektedir.

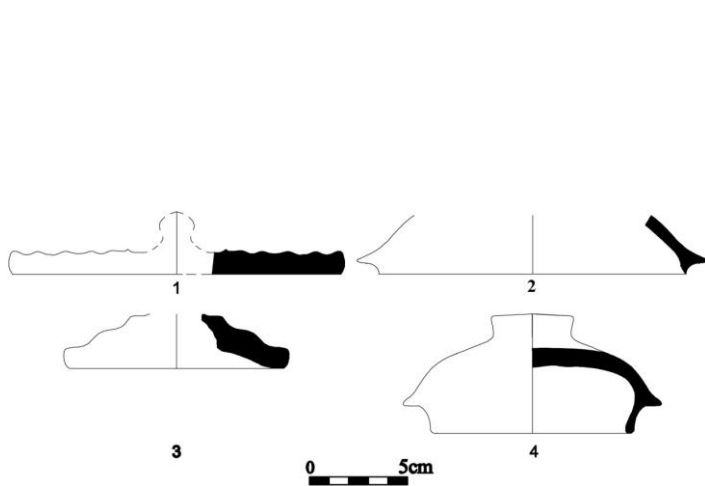

Çizim 21



Fotoğraf 68-69 (Çiz. 21/1, 21/4)

3.2. Dipler

İncelenen seramikler içinde 126 adet dip tespit edilmiştir. Dipler, düz (Çiz. 22, Foto. 70-71)²² halka (Çiz. 23, Foto. 72-74)²³ olmak üzere iki alt tip oluşturmaktadır. Düz dipler sayısal olarak daha çoktur. Düz diplerin çapları 6-29 cm, kaideli diplerin çapları ise 2,8-20,3 cm arasında değişmektedir.

3.2.1. Düz Dipler

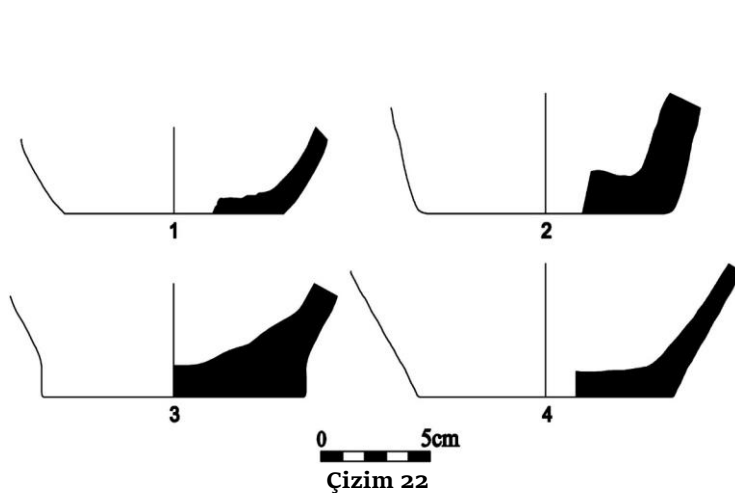

Çizim 22



Fotoğraf 70-71 (Çiz. 22/3, 22/4)

²⁰ Yukarıda sözünü ettiğimiz tiplerden başka tipolojiye almadığımız 42 adet kulp ve 6 adet emzik/akıtacak bulunmaktadır. Bunların hangi kap türüne ait olduğu tespit edilememiştir. Kulp kesitleri yuvarlak, dikdörtgen veya oval olup oluklu ve oluksuz örnekleri bulunmaktadır. Emzikler/akıtacaklar az kullanım alanı bulmuştur. Gövdeden uç kısma doğru daralan emzikler küçük delikli ve yuvarlak kesitlidir.

²¹ Çeşitli türdeki kapların ağız kısımlarını örten, genellikle düz veya çanak biçimli tutamaklı objelerdir.

²² Seramiğin altına iple kesilerek biçimlendirildiği düz biçimli diplerdir.

²³ Kabın altı yontularak ya da parça eklenerek biçim verilen, yüksekliği kaide çapından az olan diplerdir (Ökse, 1999: 91).

3.2.2. Halka Dipler

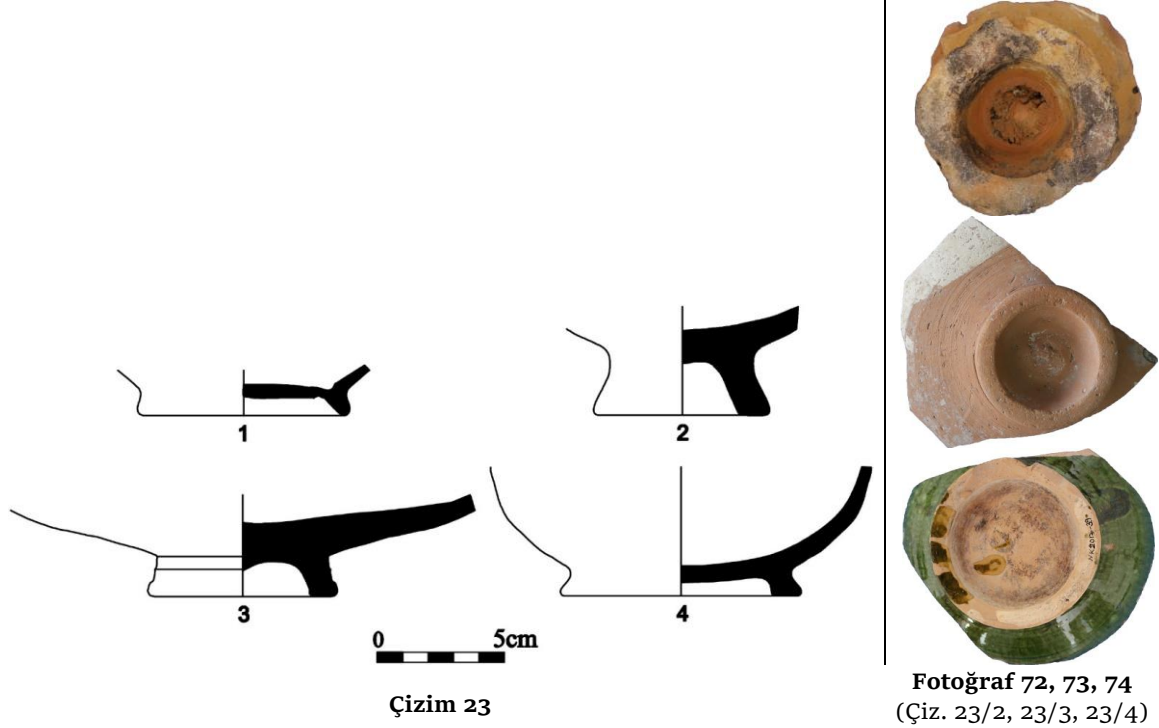

4. Değerlendirme ve Sonuç

Üzerinde çalışılan 655 adet seramiğin kap türlerine göre istatistiksel dağılımı grafikte verilmiştir (Grafik 1). Kapaklar ve dipler bir kap türü olmamakla birlikte hangi tür kaplara ait oldukları hakkında yorum yapılabilecek formlardır. Kendi içerisinde tipleri olması dolayısıyla çalışmalara katkı sunacağı düşünülerek çalışmaya dâhil edilmiştir. Seramikler içinde yoğunluk oranına göre en zengin grubu 323 (%49) örnekle alt tipleriyle birlikte çanaklar, ikinci sırayı 143 örnekle (%22) çömlekler, üçüncü sırayı 63 örnekle tabaklar, dördüncü sırayı 31 örnekle (%5) testiler, beşinci sırayı 14 örnekle (%2) kâseler, altıncı sırayı ise 2 örnekle %1'in altında kalan kürevî-konik gövdeli kaplar oluşturur (Grafik 1). Çalışmada bu tiplerin yanı sıra 126 kaide (%19) ve 16 kapak (%3) değerlendirilmiştir.

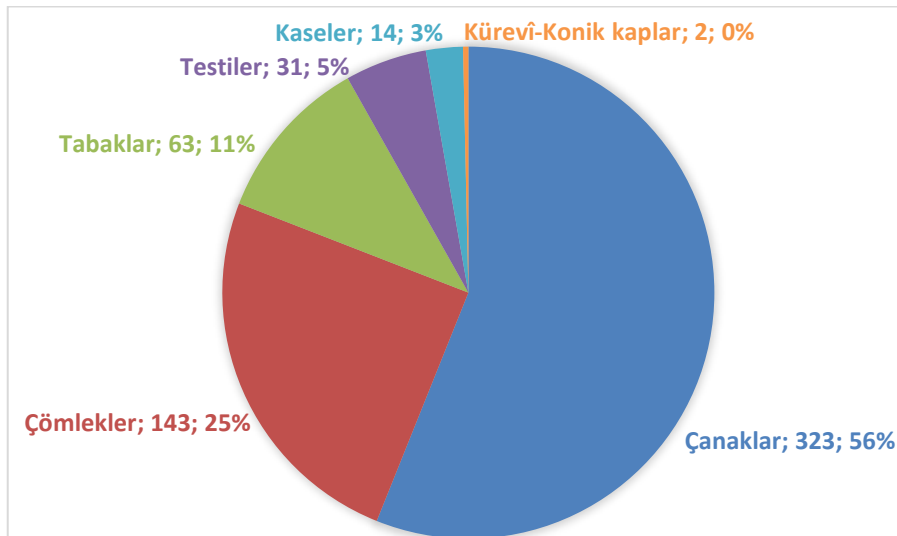

Grafik 1: Kap tiplerinin sayısal dağılımı

Çalışmada tanıtılan 81 adet seramik, farklı formlarda olup tipik Ortaçağ malları özelliğine sahiptir. Formlar tabaklarda yayvan gövdeli ve geniş ağızlı, yayvan yuvarlak gövdeli kâseler basit ve dışa kalınlaştırılmış ağız kenarlıdır. Çanakların yuvarlak gövdeli ve geniş ağızlı olanlarında; basit ve içe kalınlaştırılmış, dışa çekik ağız kenarlı ve dışa kalınlaştırılmış, keskin omurgalı olanlarında; açık ağızlı ve sivri basit ağızlı, küresel gövdeli olanlarında ise; geniş açık ağızlı örnekler görülmektedir. İki örneği bulunan kürevî-konik kaplarda ağızlar oldukça dar ve düzdür. Çömleklerin yuvarlak gövdeli olanları; boyunsuz, dışa kalınlaştırılmış ağız kenarlı, kısa boyunlu olanları; basit ağız kenarlı küresel gövdeli, uzun boyunlu olanlarının ise; basit ağız kenarlı ve dışa kalınlaştırılmış ağız kenarlı yuvarlak gövdeli örnekleri bulunmaktadır. Testiler yuvarlak (armudî) gövdeli olup uzun boyunludurlar. Sivri konik gövdeli basit ağız kenarlıdır.

Kapaklar, düz, yarı küresel, dilimli veya eliptik gövdeli olup tamamı tutamaklıdır. Ağız tipleri basit veya oturtmalıklı olmak üzere iki tiptir. Kaidelerin ise düz ve yüksek halka tipli olmak üzere iki türü tespit edilmiştir.

Niksar Kalesi'nde 2021 kazı sezonundan elde edilen parçaların yoğunluğu ve çeşitliliği, örneklerin Helenistik Dönemden, Osmanlı Dönemi'nin sonuna kadar geniş bir yelpazede değerlendirilmesine olanak tanımaktadır. Seramiklerin çoğunluğu Ortaçağ Dönemi'ne tarihlendirilmiştir. Seramikler İç Kale'de KIV-c5, KIV-d5, KIV-e5, KV-a5, KV-a5, LIV-d1, LIV-e1, LV-a1 ve LV-b1 açmalarındaki mekanlardan gelmiştir. Bu açmalarda henüz zemin seviyesine inilememiştir. Bu kısım ana yapıya sonradan eklenen özensiz olarak yapılmış duvarların döküntüleriye atık malzemenin de yer aldığı, stratigrafi vermeyen karışık bir yapı özelliği göstermektedir. Dolayısıyla buluntularla mekânlar arasında henüz kesin bir ilişki kurulamamıştır²⁴. İncelenen seramikler günlük kullanım amaçlıdır.

Seramiklerde sırsız ve sırlı iki ana grup tespit edilmiştir. Her iki grupta da astarlı ve astarsız örnekler bulunmaktadır. Tamamı çarkta üretilen seramiklerin hamurları kahverengi ve beyaz renk tonlarında olup kahverengi tonlar daha yoğundur. Hamurda kum, taşçık, kireç ve mika ile organik katkı tespit edilmiştir. Hamur dokuları homojendir. Bazı örneklerde mika katkı dış yüzeyden de algılanacak derecede yüksek yoğunluktadır. Beyaz hamurlu örnekler ince cidarlı olup katkı olarak sadece ince kum görülmektedir. Bu grubun hamurları daha temizdir ve iyi yoğrulmuştur. Kahverengi hamur gruplarında katkı malzemelerinin boyları ve miktarı seramiğin boyutuna bağlı olarak büyümekte ve artmaktadır. Kaba mallarda (pişirme kapları) katkılar daha yoğun ve büyüktür. Kapların tamamına yakını perdahlı olup yüzeydeki pürüzler giderilmiştir. Seramiklerin ekseriyeti iyi ve orta derecede pişirilmiştir. Sadece kürevî-konik gövdeli bir kap yüksek ısıda sert pişirilmiştir.

Astar özelliklerine göre beyaz, kirli beyaz, kirli sarı, açık kırmızı ve kahverengi mal grupları tespit edilmiştir. Açık formlu kaplarda hem iç hem de dış yüzey astarlıyken, kapalı formlarda, özellikle tabak, çömlek ve testilerde kabın sadece ağız kısmı ile dışı veya dış yüzeyin sadece gövdeye kadar olan bölümü astarlıdır.

Bezeme seramiklerin sırlı ve sırsız oluşuna bağlı olarak farklı teknikler kullanılmıştır. Sırsız seramiklerde çizgi/kazıma (insize), tarakla kazıma, parça ekleme (barbutin), oyma, parça çıkarma, astar boyama (slip), parmak baskı, mühür ve kalıpla baskı teknikleri görülmektedir. Sırlı seramiklerde ise tek renk sır, sıraltı boyama, çizgi/kazıma (insize), sır akıtma, astar boyama, astarın geniş ve derin oyulması ile baskı ve lüster tekniği kullanılmıştır. Sırlar şeffaf, yeşil, kahverengi, kirli sarı, turkuaz ve patlıcan morudur.

Stil kritiği açısından ele alındığında Anadolu'da Ortaçağ seramik buluntularının ele geçtiği merkezler geniş bir coğrafi alana yayılmıştır. Hamur, astar, katkı, pişme derecesi, form, yüzey

²⁴ Alanda saray olabilecek ana yapı ile ilgili olduğunu düşündüğümüz tek veri, KIV-d5 açmasında tespit edilen duvar panolarına ait altıgen kesme tuğla birimleridir. Bu malzeme alanın kazısı tamamlandıktan sonra detaylı olarak değerlendirilip yayınlanacaktır.

işlemleri, sır ve bezeme özellikleri açısından Niksar Kalesi buluntuları diğer merkezlerle ortak özellikler göstermekte olup yerel üretime dair bir farklılık tespit edilememiştir.

Şu anki tespitlerimize göre lüster ve mavi beyaz mal grupları dışında Bizans, Danişmendli, Selçuklu ve Erken Osmanlı dönemi seramiklerinde kesin olarak belirtebileceğimiz ayırt edici bir unsur yoktur. Bezeme-form ilişkisi açısından bakılacak olursa; seramiklerde yer alan boya veya sırlı bezemenin, kapların işlevleriyle ilişkili olduğu gözlenmiştir. Kaba mallar dışında (pişirme kapları) bezeme içte, dışta veya hem iç hem de dışta yer alabilmektedir. Bezemelerde daha çok bitkisel ve geometrik kompozisyonlarla karşılaşılır. Birkaç örnekte figürlü bezeme tespit edilmiştir. Kazıma en yaygın kullanılan bezeme tekniğidir.

Niksar Kalesi seramiklerinde karşılaşılan en yoğun seramik grubunu kahverengi hamurlu mallar oluşturmaktadır. Bu seramik grubu Anadolu'da Bizans Dönemi'nden Osmanlı Dönemi'ne kadar hemen hemen her bölgede tespit edilen en yaygın mal grubudur. Bu tür seramiklerin ele geçtiği merkezler olarak Ahlat,²⁵ Akşehir,²⁶ Alanya,²⁷ Amasya,²⁸ Ani,²⁹ Bitlis,³⁰ Divriği,³¹ Eski Van,³² Gevale,³³ Harput,³⁴ Hasankeyf,³⁵ Hoşap,³⁶ Karacahisar,³⁷ Keykubadiye,³⁸ Kubatabat,³⁹ Kuşadası,⁴⁰ Muğla/Balat,⁴¹ Osmaniye,⁴² Samsat,⁴³ Şavşat,⁴⁴ Tokat/Komana,⁴⁵ gibi merkezler⁴⁶ örnek verilebilir.

KAYNAKÇA

Acara Eser, Meryem (2019), "Divriği Kale Kazısı Sırlı Seramiklerinden Kuş ve Balık Figürlü Örnekler", *SDÜ Fen-Edebiyat Fakültesi Sosyal Bilimler Dergisi*, 48, 41-60.

_____ (2020), "Divriği Kale Kazısı Sırlı Seramik Buluntuları: İlk Sonuçlar ve Yerel Üretim İzleri", *Hacettepe Üniversitesi Edebiyat Fakültesi Dergisi*, 37/1, 136-153.

Altun, Ara (2007), "İznik Kazıları Işığında Osmanlı'nın Çini ve Seramikleri", *Anadolu'da Türk Devri Çini ve Seramik Sanatı* (Ed. G. Öney ve Z. Çobanlı), İstanbul: Kültür Turizm Bakanlığı Yayınları, 308-325.

Arda, Göknül (2010), "Eski Ahlat Şehri Kazısı 2006-2007 Yıllarına Ait Sırsız Seramik Tipolojisi", *XIII, Ortaçağ ve Türk Dönemi Kazıları ve Sanat Tarihi Araştırmaları Sempozyumu, Bildiriler 14-16 Ekim 2009*, (Eds. K. Pektaş, S. Cirtil, S. Özgün Cirtil, G. Kurtuluş Öztaşkın, H. Özdemir, E. Aktuğ, R. Uykur), İstanbul: Ege Yayınları, 41-48.

²⁵ Karamağaralı, 2007: 134-153; Arda, 2010: 41-48.

²⁶ Gök Gürhan, 2007: 156-169.

²⁷ Bilici, 2002: 139-154; 2005: 329-349.

²⁸ Naza-Dönmez, 2009: 453-462.

²⁹ Karamağaralı ve Yazar, 2007: 122-131.

³⁰ Şen, 2021: 623-647.

³¹ Eser vd., 2018: 345-354; Acara Eser, 2019: 41-60; 2020: 136-153.

³² Denknalbant Çobanoğlu vd., 2016: 138-159.

³³ Özdeniz ve Şimşir 2020: 59-76.

³⁴ Aytaç, 2017: 191-210.

³⁵ Çeken, 2007b: 243-261; Özkul Fındık, 2008.

³⁶ Top, 2016: 592-609.

³⁷ Öztaşkın, 2010: 525-535.

³⁸ Baş, 2017: 63-78.

³⁹ Çeken, 2007a: 110-119.

⁴⁰ Mercangöz, 2010: 433-452.

⁴¹ Gök Gürhan, 2009: 291-305.

⁴² Tülek, 2009: 639-646.

⁴³ Bulut, 2007: 172-197.

⁴⁴ Yardımçı, 2015; Aytakin, 2018.

⁴⁵ Karasu ve Özkul Fındık, 2019: 103-130; Doğer ve Armağan, 2020: 71-101.

⁴⁶ Altun, 2007: 308-325; Özkul Fındık, 2007: 132-241; Öney, 2007: 364-375.

Aytaç, İsmail (2017), "Harput İç Kalesi Kazısı 2014 Yılı Arkeolojik Buluntuları", *Turkish Studies*, 12/1, 191-210.

Aytekin, Osman (2018), *Taşların Hikâyesi 2007-2016 Şavşat Kalesi Kazı Çalışmaları*, Ankara: Gazi Kitabevi.

Baş, Ali (2017), "2015 Yılı Keykubadiye Sarayı Kazısı", 38. Kazı Sonuçları Toplantısı, 2, (23-27 Mayıs 2016), Edirne: Kültür ve Turizm Bakanlığı Yayınları, 63-78.

Baykara, Tuncer (1984), "Türkiye Selçukluları Devrinde Niksar", *I. Araştırma Sonuçları Toplantısı*, (23- 26 Mayıs 1983), Ankara: Kültür ve Turizm Bakanlığı Yayınları, 189-194.

_____ (1988), *Anadolu'nun Tarihi Coğrafyasına Giriş I Anadolu'nun İdari Taksimatı*, Ankara: Türk Kültürünü Araştırma Enstitüsü Yayınları.

Bilici, Sema (2002), "Alanya-Selçuklu Sarayı Seramikleri", *Uluslararası Sanat Tarihi Sempozyumu. Prof. Dr. G. Öney'e Armağan* (10-13 Ekim 2001), İzmir: Ege Üniversitesi Yayınları, 139-154.

_____ (2005), "Alanya-Tersane ve Kızıl Kule Çevresinden Bir Grup Sırlı Seramik", *Adalya*, VIII, 329-349.

Bostan, M. Hanefi (2000), "XV. Asrın Ortalarında Niksar Şehrinin Sosyal ve İktisadi Hayatı", *Türk Kültürü İncelemeleri Dergisi*, 1, 187-208;

_____ (2007), "Niksar", *Türkiye Diyanet Vakfı İslam Ansiklopedisi*, 33, 199-122.

Bulut, Lale (2007), "Samsat Kazısı Buluntuları", *Anadolu'da Türk Devri Çini ve Seramik Sanatı* (Ed. G. Öney, Z. Çobanlı), İstanbul: Kültür Turizm Bakanlığı Yayınları, 172-197.

Çeken, Muharrem (2007a), "Kubatbat Sarayı Kazısı Selçuklu Seramikleri", *Anadolu'da Türk Devri Çini ve Seramik Sanatı* (Ed. G. Öney, Z. Çobanlı), İstanbul: Kültür Turizm Bakanlığı Yayınları, 110-119.

_____ (2007b), "Hasankeyf Kazısı Seramik Fırınları, Atölyeleri ve Seramikleri", *Anadolu'da Türk Devri Çini ve Seramik Sanatı* (Ed. G. Öney ve Z. Çobanlı), İstanbul: Kültür ve Turizm Bakanlığı Yayınları, 243-261.

Demir, Mustafa (2008), "Danişmendli Emâreti'nin Kurucuları", *Sakarya Üniversitesi Fen Edebiyat Dergisi*, 10/1, 141-149.

Denkhalbant Çobanoğlu, Ayşe-Konyar, H. Banu-Çobanoğlu, Ahmet Vefa (2017), "Eski Van Şehri Kazı Alanında Bulunan Keramikler ve Çiniler", *XX. Uluslararası Ortaçağ ve Türk Dönemi Kazıları ve Sanat Tarihi Araştırmaları Sempozyumu*, 1, (2-05 Kasım 2016), 138-159.

Doğer, Lale ve Armağan, Muhsine Eda (2020), "Amorium Yukarı Şehir İç Sur Alanı Kazısından Geç Ortaçağ Sırlı Seramikler Üzerine İlk Gözlemler", *Art-Sanat*, 14, 71-100.

Eser, Erdal-Görür, Muhammet-Acara Eser, Meryem (2018), "Divriği Kalesi: 2016", *39. Kazı Sonuçları Toplantısı 3. Cilt* (22-26 Mayıs 2017, Bursa), Ankara: Kültür ve Turizm Bakanlığı Yayınları, 345-354.

Fındık, Ebru (2013), *Demre-Myra Aziz Nikolaos Kilisesi Kazılarında Bulunan Ortaçağ Sırlı Seramikleri (1989-2009)*, Yayımlanmamış Doktora Tezi, Ankara: Hacettepe Üniversitesi Sosyal Bilimler Enstitüsü.

Gök Gürhan, Sevinç (2007), "Akşehir Kurtarma Kazısı Seramikleri", *Anadolu'da Türk Devri Çini ve Seramik Sanatı*, (Ed. G. Öney-Z. Çobanlı), İstanbul: Kültür Turizm Bakanlığı Yayınları, 156-169.

_____ (2008), "Beylikler Dönemi'ne Ait Sgraffito Teknikli ve Tek Renk Sırlı Kaplar (Manisa Gülgün Hatun Hamamı Buluntuları)", *Sanat Tarihi Dergisi*, XVII/2, 59-83.

_____ (2009), “1995-2009 Yılları Arasında Beçin Kazısı’nda Ortaya Çıkarılan Seramiklerin Değerlendirilmesi”, *Sanat Tarihi Dergisi*, XVIII/2, 45-70.

_____ (2010), “Balat İlyas Bey Külliyesi Kazısında Ortaya Çıkan Seramiklerin Değerlendirilmesi (2007-2008)”, *XIII, Ortaçağ ve Türk Dönemi Kazıları ve Sanat Tarihi Araştırmaları Sempozyumu, Bildiriler 14-16 Ekim 2009*, (Eds. K. Pektaş, S. Cirtil, S. Özgün Cirtil, G. Kurtuluş Öztaşkın, H. Özdemir, E. Aktuğ, R. Uykur), İstanbul: Ege Yayınları, 291-305.

Karamağaralı, Nakış (2007), “Ahlat Sırlı Seramikleri”, *Anadolu’da Türk Devri Çini ve Seramik Sanatı*, (Ed.G. Öney-Z. Çobanlı), İstanbul: T.C. Kültür ve Turizm Bakanlığı Yayınları, 133-153.

Karamağaralı, Beyhan ve Yazar, Turgay (2007), “Ani Kazısı Buluntuları”, *Anadolu’da Türk Devri Çini ve Seramik Sanatı*, (Ed. G. Öney-Z. Çobanlı), İstanbul: Kültür Turizm Bakanlığı Yayınları, 122-131.

Karasu, Y. Emre (2020), *Komana Anadolu Selçuklu Çağı Seramikleri*, Yayınlanmamış Doktora Tezi, Ankara: Hacı Bayram Veli Üniversitesi Sosyal Bilimler Enstitüsü.

_____ (2021), “Komana Örneği Üzerinden Anadolu Selçuklu Dönemi Kırım Seramik Ticareti ve Usta Göç Hareketliliği”, *Karadeniz Araştırmaları*, XVIII/71, 717-733.

Karasu, Y. Emre-Şen, Korkmaz (2021), “Bitlis Kalesi Depolama Alanı Seramik Buluntuları”, *EKEV Akademi Dergisi*, 86, 623-647.

Karasu, Y.Emre ve Özkul Fındık, Nurşen (2019), “Figured Ceramics Found at Komana (Tokat) Excavations”, *Komana Small Finds*, (Ed. D.B. Erciyas-M. Acara Eser), İstanbul: Ege Yayınları, 103-130.

Mayor, Adrienne (2013), *Mithradates*, (çev. Gürkan Ergin), Ankara: Türkiye İş Bankası Yayınları.

Mercangöz, Zeynep ve İnanan, Filiz (2010), “Kuşadası-Kadıkalesi/Anaiya Kazısı 2009 Yılı Çalışmaları”, *XIII, Ortaçağ ve Türk Dönemi Kazıları ve Sanat Tarihi Araştırmaları Sempozyumu, Bildiriler 14-16 Ekim 2009*, (Eds. K. Pektaş, S. Cirtil, S. Özgün Cirtil, G. Kurtuluş Öztaşkın, H. Özdemir, E. Aktuğ, R. Uykur), İstanbul: Ege Yayınları, 433-452.

Naza-Dönmez, E. Emine (2010), “Amasya-Harşena Kalesi ve Kızlar Sarayı Kazısı İlk Sonuçları”, *XIII, Ortaçağ ve Türk Dönemi Kazıları ve Sanat Tarihi Araştırmaları Sempozyumu, Bildiriler 14-16 Ekim 2009*, (Eds. K. Pektaş, S. Cirtil, S. Özgün Cirtil, G. Kurtuluş Öztaşkın, H. Özdemir, E. Aktuğ, R. Uykur), İstanbul: Ege Yayınları, 453-462.

Ökse, Tuba (1999), *Önasya Arkeolojisi Seramik Terimleri*, İstanbul: Arkeoloji ve Sanat Yayınları.

_____ (2002), *Arkeolojik Çalışmalarda Seramik Değerlendirme Yöntemleri*, İstanbul: Arkeoloji ve Sanat Yayınları.

Öney, Gönül (2007), “Çanakkale Seramikleri”, *Anadolu’da Türk Devri Çini ve Seramik Sanatı* (Ed. G. Öney, Z. Çobanlı), İstanbul: Kültür Turizm Bakanlığı Yayınları, 364-375.

Özaydın, Abdulkerim (1993), “Danişmendliler”, *Diyanet Vakfı İslam Ansiklopedisi*, 8, 469-473.

Özcan, Koray (2005), “Ortaçağda Anadolu’nun İdarî Coğrafyasına Bakış Anadolu’da Selçuklu İdarî Birimleri”, *Coğrafi Bilimler Dergisi*, 3/1, 2005, s. 81.

Özdeniz, Hasan Hüseyin ve Şimşir, Zekeriya (2020), “Gevale Kalesi Kazılarında Ortaya Çıkarılan Seramiklerde Kap Formları”, *Selçuklu Medeniyeti Araştırmaları Dergisi (SEMA)*, 5, 59-76.

Özkul Fındık, Nurşen (2001), *İznik Roma Tiyatrosu Kazı Buluntuları (1980-1995) Arasındaki Osmanlı Seramikleri*, Ankara: T.C. Kültür Bakanlığı Yayınları.

_____ (2008), *Hasankeyf Seramikleri (2004-2006)*, Ankara: Çardaş Yayıncılık.

_____ (2014), *İznik Sırlı Seramikleri. Roma Tiyatrosu Kazısı (1980-1995)*, Ankara: Bilgin Kültür Sanat Yayınları.

_____ (2007), “Beylikler ve Osmanlı Devri Seramik Sanatı”, *Anadolu’da Türk Devri Çini ve Seramik Sanatı* (Ed. G. Öney, Z. Çobanlı), İstanbul: Kültür Turizm Bakanlığı Yayınları, 132-241;

Özsait, Mehmet (1982), “Anadolu’da Helenistik Dönem”, *Anadolu Uygarlıkları Ansiklopedisi*, 2, İstanbul: Görsel Yayınları, 287-296.

Öztaşkın, Muradiye (2010), “Eskişehir Karacahisar Kalesi Ortaçağ Seramiklerinden Bir Grup Yeşil ve Erguvan Lekeli Seramikler”, *XIII, Ortaçağ ve Türk Dönemi Kazıları ve Sanat Tarihi Araştırmaları Sempozyumu, Bildiriler 14-16 Ekim 2009*, (Eds. K. Pektaş, S. Cirtil, S. Özgün Cirtil, G. Kurtuluş Öztaşkın, H. Özdemir, E. Aktuğ, R. Uykur), İstanbul: Ege Yayınları, 525-535.

Polat, Turgay (2016), “Milet İşi Seramiklerde Form Tipolojisi Üzerine Bir Deneme”, *Sanat Tarihi Dergisi*, XXV/2, Ekim/October, 213-247.

Sevin, Veli (1982), “Anadolu’da Pers Egemenliği”, *Anadolu Uygarlıkları Ansiklopedisi*, 2, İstanbul: Görsel Yayınları, 268-270.

Tatlı, Elif ve Aytaç, İsmail (2018), “Malatya Battalgazi Evi Kazısı Sgraffito Teknikli Bir Grup Seramiğin Değerlendirilmesi”, *Social Sciences (NWSASOS)*, 13/1, 1-27.

Top, Mehmet (2016), “Hoşap Kalesi Kazısı 2015 Yılı Kazı ve Restorasyon Çalışması”, *XX. Uluslararası Ortaçağ Türk Dönemi Kazıları ve Sanat Tarihi Araştırmaları Sempozyumu (02-05 Kasım 2016)*, Cilt 2, (Ed. Ela Taş), 592-609.

Tunçel, Gül (2014), “Anadolu’dan Kürevî-Konik Kap Örnekleri”, *Turkish Studies*, 9/10, 1039-1062.

Tülek, Füsün (2010), “Osmaniye Ortaçağ Seramikleri Ön Değerlendirmesi”, *XIII, Ortaçağ ve Türk Dönemi Kazıları ve Sanat Tarihi Araştırmaları Sempozyumu, Bildiriler 14-16 Ekim 2009*, (Eds. K. Pektaş, S. Cirtil, S. Özgün Cirtil, G. Kurtuluş Öztaşkın, H. Özdemir, E. Aktuğ, R. Uykur), İstanbul: Ege Yayınları, 639-646.

Yardımcı, Melih (2015), *Şavşat Kalesi Kazısı Sırlı ve Sırsız Seramik Buluntularının Değerlendirilmesi*, Yayımlanmamış Yüksek Lisans Tezi Van: Yüzüncü Yıl Üniversitesi Sosyal Bilimler Enstitüsü.

Yiğitpaşa, Davut (2016), *Doğu Anadolu Geç Demir Çağ Kültürü*, Ankara: Gece Kitaplığı.

Katalog:⁴⁷

1. TABAKLAR

1.1. Geniş Ağızlı ve Yuvarlak Gövdeli Tabaklar

1.1.1. Basit ağız kenarlılar

1- **Tür:** Tabak, **Çizim No:** 2, **Buluntu Yeri:** NK21 LV-a1, **Teknik:** Sırlı seramik, **Hamur Rengi:** 5YR 7/8 Reddish Yellow, **Astar Rengi:** 5YR 8/1 White, **Sır Rengi:** Gley1 8/5G Light Greenish Gray (Mavi), **Katkı:** İnce kum, kireç, organik katkı, **Pişme:** İyi.

⁴⁷ Kum içindeki tanelerin 1 mm. çapından daha küçük olduğu durumlarda ‘İnce kum katkı’; 2 mm. ise ‘orta kum katkı’; 2 mm’den daha büyük ise ‘kaba kum katkı’ kullanılmıştır. Özü tamamen siyah ya da kurşuni renkteyse ‘kötü pişirilmiş’; iç ve dış çeper hamurunun renginde, öz siyah renkteyse ‘orta pişirilmiş’; öz tümüyle hamurunun rengindeyse ve kesitte bir renk değişimi yoksa ‘iyi pişirilmiş’, terimleri kullanılmıştır. Renkler için Munsell Soil Color Charts (Gretag Macbeth 2000) kataloğundan yararlanılmıştır.

2- **Tür:** Tabak, **Çizim No:** 7, **Buluntu Yeri:** NK21 KIV-d1, **Teknik:** Sırlı seramik, **Hamur Rengi:** 5YR 8/1 White, **Astar Rengi:** Hamur renginde astarlı, **Sır Rengi:** Gley1 8/5G Light Greenish Gray (Mavi), **Katkı:** İnce kum, kireç, organik katkı, **Pişme:** İyi, **Bezeme:** Geniş oyma bezeme.

3- **Tür:** Tabak, **Çizim No:** 4, **Buluntu Yeri:** NK21 LV-b1, **Teknik:** Sırlı seramik, **Hamur Rengi:** 5YR 6/8 Yellowish Red, **Astar Rengi:** 5YR 8/3 Pink, **Sır Rengi:** 2.5YR 8/4 Pink, **Katkı:** İnce kum, kireç, organik katkı, **Pişme:** İyi.

4- **Tür:** Tabak, **Çizim No:** 11, **Buluntu Yeri:** NK21 LV-b1, **Teknik:** Sırlı seramik, **Hamur Rengi:** 2.5YR 6/6 Light Red, **Astar Rengi:** 5Y 8/1 White, **Sır Rengi:** İç şeffaf dış yeşil Gley1 6/6 Light Greenish Gray), **Katkı:** İnce kum, kireç, organik katkı, **Pişme:** İyi, **Bezeme:** Çizi bezek.

1.1.2. Dışa kalınlaştırılmış ağız kenarlılar

1- **Tür:** Tabak, **Çizim No:** 1, **Buluntu Yeri:** NK21 LV-a1, **Teknik:** Sırlı seramik, **Hamur Rengi:** 2.5YR 7/8 Light Red, **Astar Rengi:** 2.5YR 8/1 White, **Sır Rengi:** Gley1 8/5GY Light Greenish Gray, **Katkı:** İnce kum, kireç, organik katkı, **Pişme:** İyi.

2- **Tür:** Tabak, **Çizim No:** 6, **Buluntu Yeri:** NK21 LIV-d1, **Teknik:** Sırlı seramik, **Hamur Rengi:** 5YR 6/6 Reddish Yellow, **Astar Rengi:** 2.5YR 8/1 White, **Sır Rengi:** Gley1 8/5GY Light Greenish Gray, 5Y 8/4 Pale Yellow, **Katkı:** İnce kum, kireç, organik katkı, **Pişme:** İyi, **Bezeme:** Ağız kısmının altında paralel iki şerit Gley2 3/10G Very Dark Greenish Gray.

1.1.3. Dışa çekik ağız kenarlılar

1- **Tür:** Tabak, **Çizim No:** 3, **Buluntu Yeri:** NK21 KV-a5, **Teknik:** Sırlı seramik, **Hamur Rengi:** 5YR 7/8 Yellowish Red, **Astar Rengi:** 5YR 8/1 White, **Sır Rengi:** Gley1 5/5G Grayish Green, 2.5Y 8/4 Pale Yellow, **Katkı:** İnce kum, kireç, organik katkı, **Pişme:** İyi, **Bezeme:** Çizi bezek, 10R 2.5/1 Reddish Black.

2- **Tür:** Tabak, **Çizim No:** 5, **Buluntu Yeri:** NK21 KV-B5, **Teknik:** Sırlı seramik, **Hamur Rengi:** 2.5YR 7/8 Light Red, **Astar Rengi:** 5YR 8/1 White, **Sır Rengi:** Dış Gley1 8/5GY Light Greenish Grey, İç 2.5Y 7/8 Yellow, Gley2 2.5/10G Greenish Black, **Katkı:** İnce kum, kireç, organik katkı, **Pişme:** İyi, **Bezeme:** slip tekniği.

3- **Türü:** Tabak, **Çizim No:** 9, **Buluntu Yeri:** NK21 LV-a1, **Teknik:** Sırlı seramik, **Hamur Rengi:** 5YR 6/6 Reddish Yellow, **Astar Rengi:** 5Y 8/2 Pale Yellow, **Sır Rengi:** Gley1 5/5G Grayish Green, 5Y 7/8 Yellow, şeffaf sır, **Katkı:** İnce kum, kireç, organik katkı, **Pişme:** İyi, **Bezeme:** Çizi bezek, bitkisel motif.

4- **Tür:** Tabak, **Çizim No:** 12, **Buluntu Yeri:** NK21 KV-a1, **Teknik:** Sırlı seramik, **Hamur Rengi:** 5YR 6/7 Reddish Yellow, **Astar Rengi:** Gley2 8/10G Light Greenish Gray, **Sır Rengi:** Gley1 8/5GY Light Greenish Gray, 2.5Y 8/3 Pale Yellow, 5Y 7/6 Yellow, **Katkı:** İnce kum, kireç, organik katkı, **Pişme:** İyi, **Bezeme:** Çizi bezek.

5- **Tür:** Tabak, **Çizim No:** 13, **Buluntu Yeri:** NK21 LV-a1, **Teknik:** Sırlı seramik, **Hamur Rengi:** 2.5YR 7/8 Light Red, **Astar Rengi:** 5YR 8/1 White, **Sır Rengi:** Dış Gley1 8/5GY Light Greenish Gray, İç 2.5Y 8/4 PaleYellow, **Katkı:** İnce kum, kireç, organik katkı, **Pişme:** İyi, **Bezeme:** Çizi bezek.

1.1.4. Dışa çekik ve düz ağız kenarlılar

1- **Tür:** Tabak, **Çizim No:** 14, **Buluntu Yeri:** NK21 LV-a1, **Teknik:** Sırlı seramik, **Hamur Rengi:** 2.5YR 6/6 Light Red, **Astar Rengi:** 5Y 8/1 White, **Sır Rengi:** Dışta Gley1 7/5GY Light Greenish Gray, içte 2.5Y 8/3 Pale Yellow, Gley1 5/5G Grayish Green, **Katkı:** İnce kum, kireç, organik katkı, **Pişme:** İyi, **Bezeme:** Ağız kısmının altında paralel üç şerit, çizi bezek.

2. KASELER

2.1. Basit Ağız Kenarlılar

1- **Tür:** Kase, **Çizim No:** 1, **Buluntu Yeri:** NK21 KV-d5, **Teknik:** Sırsız seramik, **Hamur Rengi:** 5YR 7/8 Reddish Yellow, **Astar Rengi:** Hamurunun renginde astarlı, **Katkı:** İnce kum, kireç, mika, organik katkı, **Pişme:** İyi.

2- **Tür:** Kase, **Çizim No:** 2, **Buluntu Yeri:** NK21 KIV-a5, **Teknik:** Sırlı seramik, **Hamur Rengi:** 5YR 8/1 White, **Astar Rengi:** Hamurunun renginde astarlı, **Sır Rengi:** şeffaf sır, Gley1 8/5G Light Greenish Gray (Mavi), **Katkı:** İnce kum, kireç, **Pişme:** İyi, **Bezeme:** içte ağız kısmının altında paralel iki şerit.

3- **Türü:** Kase, **Çizim No:** 3, **Buluntu Yeri:** NK21 KV-a1, **Teknik:** Sırlı seramik, **Hamur Rengi:** 5YR 6/6 Reddish Yellow, **Astar Rengi:** 5Y 8/1 White, **Sır Rengi:** Gley1 7/5GY Light Greenish Gray, dökülmeler mevcut, **Katkı:** İnce kum, kireç, organik katkı, **Pişme:** İyi.

4- **Türü:** Kase, **Çizim No:** 4, **Buluntu Yeri:** NK21 LIV-e1, **Hamur Rengi:** 5YR 6/6 Reddish Yellow, **Astar Rengi:** -, **Katkı:** İnce kum, kireç, taşçık, organik katkı, **Pişme:** Orta.

2.2. Dışa Kalınlaştırılmış Ağız Kenarlılar

1- **Tür:** Kase, **Çizim No:** 1, **Buluntu Yeri:** NK21 KV-a5, **Hamur Rengi:** 2.5YR 8/1 White, **Astar Rengi:** 5YR 8/4 Pink, **Katkı:** İnce kum, kireç, **Pişme:** İyi.

2- **Türü:** Kase, **Çizim No:** 2, **Buluntu Yeri:** NK21 LIV-d1, **Hamur Rengi:** 10YR 5/6 Yellowish Brown, **Astar Rengi:** -, **Sır Rengi:** -, **Katkı:** İnce kum, kireç, organik katkı, taşçık, **Pişme:** İyi.

3. ÇANAKLAR

3.1. Geniş Ağızlı ve Yuvarlak Gövdeli Çanaklar

3.1.1. Basit Ağız Kenarlılar

1- **Türü:** Çanak, **Çizim No:** 1, **Buluntu Yeri:** NK21 LIV-d1, **Teknik:** Sırlı seramik, **Hamur Rengi:** 10R 6/6 Light Red, **Astar Rengi:** 5Y 8/1 White, **Sır Rengi:** Gley1 7/10GY Light Greenish Gray, **Katkı:** İnce kum, **Pişme:** İyi.

2- **Türü:** Çanak, **Çizim No:** 2, **Buluntu Yeri:** NK17 LV-a1, **Teknik:** Sırlı seramik, **Hamur Rengi:** 7.5YR 5/6 Strong Brown, **Astar Rengi:** 7.5YR 8/3 Pink, **Sır Rengi:** 5Y 6/6 Olive Yellow, **Katkı:** İnce kum, kireç, organik katkı, **Pişme:** İyi, **Bezeme:** Çizi bezek.

3- **Türü:** Çanak, **Çizim No:** 3, **Buluntu Yeri:** NK21 KV-b1, **Teknik:** Sırlı Seramik, **Hamur Rengi:** 5YR 5/6 Yellowish Red, **Astar Rengi:** 5Y 8/2 Pale Yellow, **Sır Rengi:** İçte Gley1 8/5G Light Greenish Gray (Mavi), **Katkı:** İnce kum, kireç, organik katkı, **Pişme:** İyi.

4- **Türü:** Çanak, **Çizim No:** 4, **Buluntu Yeri:** NK21 LV-a1, **Teknik:** Sırlı Seramik, **Hamur Rengi:** 10R 7/8 Light Red, **Astar Rengi:** 5Y 8/1 White, **Sır Rengi:** Gley1 7/10GY Light Greenish Gray, **Katkı:** İnce kum, kireç, **Pişme:** İyi.

5- **Türü:** Çanak, **Çizim No:** 5, **Buluntu Yeri:** NK21 KIV-e5, **Teknik:** Sırlı seramik, **Hamur Rengi:** 7.5YR 7/6 Reddish Yellow, **Astar Rengi:** Hamurunun renginde astarlı, ağız kenarı kırımı astarlı, **Katkı:** İnce kum, kireç, mika, organik katkı, **Pişme:** İyi.

6- **Türü:** Çanak, **Çizim No:** 6, **Buluntu Yeri:** NK21 KIV-d1, **Teknik:** Sırlı seramik, **Hamur Rengi:** 5YR 7/6 Reddish Yellow, **Astar Rengi:** 5Y 8/1 White, **Sır Rengi:** Gley1 7/10GY Light Greenish Gray, **Katkı:** İnce kum, kireç, organik katkı, **Pişme:** İyi.

7- **Türü:** Çanak, **Çizim No:** 7, **Buluntu Yeri:** NK21 KIV-d1, **Teknik:** Sırlı seramik, **Hamur Rengi:** 5YR 7/6 Reddish Yellow, **Astar Rengi:** 5Y 8/1 White, **Sır Rengi:** Gley1 7/10GY Light Greenish Gray, **Katkı:** İnce kum, kireç, organik katkı, **Pişme:** İyi.

8- **Türü:** Çanak, **Çizim No:** 8, **Buluntu Yeri:** NK21 KV-a1, **Teknik:** Sırlı Seramik, **Hamur Rengi:** 5YR 6/6 Reddish Yellow, **Astar Rengi:** 5Y 8/1 White, **Sır Rengi:** Gley1 8/5G Light Greenish Gray, Gley1 5/5G Grayish Green, şeffaf sır, **Katkı:** İnce kum, kireç, organik katkı, **Pişme:** İyi, **Bezeme:** Çizi bezek.

9- **Türü:** Çanak, **Çizim No:** 9, **Buluntu Yeri:** NK21 LIV-d1, **Teknik:** Sırsız seramik, **Hamur Rengi:** 5YR 6/4 Light Reddish Brown, **Astar Rengi:** 10R 8/1 White, astar solmuş, **Sır Rengi:** Sır dökülmüş, **Katkı:** İnce kum, kireç, organik katkı, **Pişme:** İyi.

10- **Türü:** Çanak, **Çizim No:** 10, **Buluntu Yeri:** NK21 KV-b1, **Teknik:** Sırlı Seramik, **Hamur Rengi:** 5YR 5/6 Yellowish Red, **Astar Rengi:** 5Y 8/2 Pale Yellow, **Sır Rengi:** İçte Gley1 8/5G Light Greenish Gray (Mavi), **Katkı:** İnce kum, kireç, organik katkı, **Pişme:** İyi, **Bezeme:** Paralel yiv bezeme.

3.1.2. İçe Kalınlaştırılmış Ağız Kenarlılar

1- **Türü:** Çanak, **Çizim No:** 1, **Buluntu Yeri:** NK21 LV-a1, **Teknik:** Sırlı seramik, **Hamur Rengi:** 2.5YR 7/8 Light Red, **Astar Rengi:** 5YR 8/1 White, **Sır Rengi:** 2.5YR 6/6 Olive Yellow, **Katkı:** İnce kum, kireç, organik katkı, **Pişme:** İyi.

2- **Türü:** Çanak, **Çizim No:** 2, **Buluntu Yeri:** NK21 LV-a1, **Teknik:** Sırsız seramik, **Hamur Rengi:** 10R 6/4 Pale Red, **Astar Rengi:** 10R 5/6 Red, **Sır Rengi:** -, **Katkı:** İnce kum, kireç, taşçık, organik katkı, **Pişme:** İyi.

3- **Türü:** Çanak, **Çizim No:** 3, **Buluntu Yeri:** NK21 KV-d5, **Teknik:** Sırsız seramik, **Hamur Rengi:** 2.5YR 7/8 Light Red, **Astar Rengi:** Dış hamur rendinde astarlı, iç kırmızı astarlı, **Sır Rengi:** -, **Katkı:** İnce kum, kireç, mika, organik katkı, **Pişme:** İyi.

4- **Türü:** Çanak, **Çizim No:** 4, **Buluntu Yeri:** NK21 LV-a1, **Teknik:** Sırsız seramik, **Hamur Rengi:** 5YR 5/4 Reddish Brown, **Astar Rengi:** 10YR 4/6 Light Yellowish Brown, **Sır Rengi:** -, **Katkı:** İnce kum, organik katkı, kireç, taşçık, **Pişme:** İyi.

5- **Türü:** Çanak, **Çizim No:** 5, **Buluntu Yeri:** NK17 LV-a1, **Teknik:** Sırsız seramik, **Hamur Rengi:** 10YR 5/8 Yellowish Brown, **Astar Rengi:** 7.5YR 4/6 Strong Brown, **Sır Rengi:** -, **Katkı:** İnce kum, kireç, **Pişme:** İyi.

3.1.3. Dışa Kalınlaştırılmış Ağız Kenarlılar

1- **Türü:** Çömlek, **Çizim No:** 1, **Buluntu Yeri:** NK21 LIV-d1, **Teknik:** Sırsız seramik, **Hamur Rengi:** 5YR 6/8 Reddish Yellow, **Astar Rengi:** -, **Sır Rengi:** -, **Katkı:** İnce kum, kireç, mika, organik katkı, **Pişme:** Orta.

2- **Türü:** Çanak **Çizim No:** 2, **Buluntu Yeri:** NK21 LIV-d1, **Teknik:** Sırsız seramik, **Hamur Rengi:** 5YR 7/6 Reddish Yellow, **Astar Rengi:** -, **Sır Rengi:** -, **Katkı:** İnce kum, kireç, organik katkı, **Pişme:** Orta.

3- **Türü:** Çanak, **Çizim No:** 3, **Buluntu Yeri:** NK21 KIV-d1, **Teknik:** Sırsız seramik, **Hamur Rengi:** 5YR 7/8 Pink, **Astar Rengi:** Hamur renginde astarlı, **Sır Rengi:** -, **Katkı:** İnce kum, kireç, organik katkı, **Pişme:** Orta.

4- **Türü:** Çanak **Çizim No:** 4, **Buluntu Yeri:** NK21 KIV-d1, **Teknik:** Sırsız Seramik, **Hamur Rengi:** 10R 7/8 Light Red, **Astar Rengi:** Hamur renginde astarlı, **Sır Rengi:** -, **Katkı:** İnce kum, kireç, **Pişme:** İyi.

5- **Türü:** Çanak, **Çizim No:** 5, **Buluntu Yeri:** NK21 KIV-d1, **Teknik:** Sırsız seramik, **Hamur Rengi:** 2.5Y 6/6 Light Red, **Astar Rengi:** -, **Sır Rengi:** -, **Katkı:** İnce kum, kireç, taşçık, organik katkı, **Pişme:** Orta.

6- **Türü:** Çanak, **Çizim No:** 6, **Buluntu Yeri:** NK21 KIV-d1, **Teknik:** Sırsız seramik, **Hamur Rengi:** 10R 7/8 Light Red, **Astar Rengi:** Hamur renginde astarlı, **Sır Rengi:** -, **Katkı:** İnce kum, kireç, organik katkı, **Pişme:** İyi.

7- **Türü:** Çanak, **Çizim No:** 7, **Buluntu Yeri:** NK21 KIV-d1, **Teknik:** Sırsız seramik, **Hamur Rengi:** 2.5YR 6/6 Light Red, **Astar Rengi:** Hamur renginde astar, **Sır Rengi:** -, **Katkı:** İnce kum, kireç, organik katkı, **Pişme:** Orta.

3.1.4. Dışa Çekik Ağız Kenarlılar

1- **Türü:** Çanak, **Çizim No:** 1, **Buluntu Yeri:** NK21 KV-a1, **Teknik:** Sırlı seramik, **Hamur Rengi:** 2.5YR 6/3 Light Reddish Brown, **Astar Rengi:** 5Y 8/1 White, **Sır Rengi:** Gley1 6/5G Pale Green, **Katkı:** İnce kum, kireç, organik katkı, **Pişme:** İyi.

2- **Türü:** Çanak, **Çizim No:** 2, **Buluntu Yeri:** NK21 KV-a1, **Teknik:** Sırlı seramik, **Hamur Rengi:** 2.5YR 6/6 Light Red, **Astar Rengi:** 5Y 8/1 White, **Sır Rengi:** İçte Gley1 8/5G Light Greenish Gray (Mavi), dışta 10R 4/2 Weak Red, **Katkı:** İnce kum, kireç, **Pişme:** İyi, **Bezeme:** Astar boya bezeme 5Y 8/3 Pale Yellow.

3- **Türü:** Çanak, **Çizim No:** 3, **Buluntu Yeri:** NK21 LV-b1, **Teknik:** Sırlı seramik, **Hamur Rengi:** 10R 6/6 Light Red, **Astar Rengi:** Gley2 8/5PB Light Bluish Gray, **Sır Rengi:** Gley1 8/5G Light Greenish Gray (mavi), **Katkı:** İnce kum, organik katkı, **Pişme:** İyi.

4- **Türü:** Çanak, **Çizim No:** 4, **Buluntu Yeri:** NK21 KV-a1, **Teknik:** Sırlı seramik, **Hamur Rengi:** 5YR 6/6 Reddish Yellow, **Astar Rengi:** 5Y 8/1 White, **Sır Rengi:** Gley1 5/10GY Greenish Gray, dökülmeler mevcut, **Katkı:** İnce kum, kireç, organik katkı, **Pişme:** İyi.

5- **Türü:** Çanak, **Çizim No:** 5, **Buluntu Yeri:** NK21 KV-e1, **Teknik:** Sırlı seramik, **Hamur Rengi:** 2.5YR 6/6 Light Red, **Astar Rengi:** 5Y 8/1 White, **Sır Rengi:** 5Y 6/6 Olive Yellow, **Katkı:** İnce kum, kireç, organik katkı, **Pişme:** İyi.

6- **Türü:** Çanak, **Çizim No:** 6, **Buluntu Yeri:** NK21 KV-e1, **Teknik:** Sırlı seramik, **Hamur Rengi:** 5YR 7/6 Reddish Yellow, **Astar Rengi:** 5Y 8/1 White, **Sır Rengi:** Şeffaf sır, **Katkı:** İnce kum, kireç, organik katkı, **Pişme:** İyi, **Bezeme:** Ağız kısmının altında paralel iki şerit mevcut.

7- **Türü:** Çanak, **Çizim No:** 7, **Buluntu Yeri:** NK21 KV-a1, **Teknik:** Sırlı seramik, **Hamur Rengi:** 5YR 6/6 Reddish Yellow, **Astar Rengi:** 5Y 8/1 White, **Sır Rengi:** Gley1 6/10GY Greenish Gray, dökülmeler mevcut, **Katkı:** İnce kum, kireç, taşçık, organik katkı, **Pişme:** İyi.

8- **Türü:** Çanak, **Çizim No:** 8, **Buluntu Yeri:** NK21 KIV-e1, **Teknik:** Sırlı seramik, **Hamur Rengi:** 10R 6/6 Light Red, **Astar Rengi:** 5Y 8/1 White, **Sır Rengi:** Gley1 7/5GY Light Greenish Gray, **Katkı:** İnce kum, kireç, taşçık, **Pişme:** İyi.

3.2. Açık Ağızlı ve Keskin Omurgalı Çanaklar

3.2.1. Basit Ağız Kenarlı ve Keskin Omurgalı

1- **Türü:** Çanak, **Çizim No:** 1, **Buluntu Yeri:** NK21 LIV-e1, **Teknik:** Sırlı seramik, **Hamur Rengi:** 5YR 6/4 Light Reddish Brown, **Astar Rengi:** 7.5YR 8/2 Pinkish White, **Sır Rengi:** İç şeffaf sır, Dış 5Y 6/6 Olive Yellow, **Katkı:** İnce kum, kireç, taşçık, organik katkı, **Pişme:** İyi, **Bezeme:** Çizi bezek.

2- **Türü:** Çanak, **Çizim No:** 2, **Buluntu Yeri:** NK21 LV-a1, **Teknik:** Sırlı seramik, **Hamur Rengi:** 5YR 7/8 Reddish Yellow, **Astar Rengi:** 5YR 8/1 White, **Sır Rengi:** Dışta Gley1 5/5G Grayish Green, 5Y 8/4 Pale Yellow, İçte Şeffaf Sır, **Katkı:** İnce kum, kireç, organik katkı, **Pişme:** İyi, **Bezeme:** İçte ağız kısmının altında paralel iki şerit, kazıma tekniği.

3.2.2. Sivri Basit Ağız Kenarlılar

1- **Türü:** Çanak, **Bulutnu Yeri:** NK21 LIV-d1, **Çizim No:** 1, **Teknik:** Sırlı seramik, **Hamur Rengi:** 5YR 6/6 Reddish Yellow, **Astar Rengi:** 5Y 8/1 White, **Sır Rengi:** Gley1 8/5G Light Greenish Gray (Mavi), **Katkı:** İnce kum, kireç, organik katkı, **Pişme:** İyi.

2- **Türü:** Çanak, **Çizim No:** 2, **Bulutnu Yeri:** NK21 KV-a1, **Teknik:** Sırlı seramik, **Hamur Rengi:** Hamur rengi kötü pişmeden dolayı anlaşılammamaktadır, **Astar Rengi:** 5Y8/2 Pale Yellow, **Sır Rengi:** Gley1 8/5GY Light Greenish Gray, 2.5Y 8/3 Pale Yellow, 5Y 7/6 Yellow, **Katkı:** İnce kum, kireç, **Pişme:** Kötü, **Bezeme:** Çizi bezek.

3- **Türü:** Çanak, **Çizim No:** 3, **Bulutnu Yeri:** NK21 KV-a1, **Teknik:** Sırlı seramik, **Hamur Rengi:** 5YR 6/6 Reddish Yellow, **Astar Rengi:** 5Y 8/1 White, **Sır Rengi:** Dışta Gley1 7/10GY Light Greenish Gray, içte Gley1 8/5GY Light Greenish Gray, Gley1 7/10GY Light Greenish Gray, şeffaf astar, **Katkı:** İnce kum, kireç, organik katkı, **Pişme:** İyi, **Bezeme:** Çizi bezek.

4- **Türü:** Çanak, **Çizim No:** 4, **Bulutnu Yeri:** NK21 KV-a1, **Teknik:** Sırlı seramik, **Hamur Rengi:** 5YR 7/6 Reddish Yellow, **Astar Rengi:** 5Y 8/1 White, **Sır Rengi:** Ağız kısmında 5YR 3/1 Very Dark Gray, dışta 5Y 8/2 Pale Yellow, Gley1 7/10GY Light Greenish Gray, içte Gley1 6/10GY Greenish Gray, **Katkı:** İnce kum, kireç, organik katkı, **Pişme:** İyi, **Bezeme:** Çizi bezek.

3.3. Küresel Gövdeli Çanaklar/Derin Kase:

1- **Türü:** Kase, **Çizim No:** 1, **Bulutnu Yeri:** NK21 LV-a1, **Teknik:** Sırlı seramik, **Hamur Rengi:** 10YR 7/4 Very Pale Brown, **Astar Rengi:** Grey 2 8/5BG Light Greenish Gray, **Sır Rengi:** 5Y 6/6 Olive Yellow, **Katkı:** İnce kum, organik katkı, **Pişme:** İyi.

2- **Tür:** Kase **Çizim No:** 2, **Bulutnu Yeri:** NK21 KIV-e5, **Teknik:** Sırlı seramik, **Hamur Rengi:** 5YR 7/8 Reddish Yellow, **Astar Rengi:** 5YR 8/2 Pinkish White, **Sır Rengi:** Gley1 8/5GY Light Greenish Gray, **Katkı:** İnce kum, kireç, organik katkı, **Pişme:** İyi.

3- **Türü:** Kase, **Çizim No:** 3, **Bulutnu Yeri:** NK21 LIV-a1, **Teknik:** Sırsız seramik, **Hamur Rengi:** 10YR 5/6 Yellowish Brown, **Astar Rengi:** -, **Sır Rengi:** -, **Katkı:** İnce kum, kireç, taşçık, organik katkı, **Pişme:** İyi.

4. KÜREVİ-KONİK GÖVDELİ KAP

1- **Türü:** Kürevî-Konik Gövdeli Kap, **Çizim No:** 1, **Bulutnu Yeri:** NK21 LIV-d1, **Teknik:** Sırsız seramik, **Hamur Rengi:** 5YR 5/6 Yellowish Red, yer yer grileşmeler mevcut, **Astar Rengi:** -, **Sır Rengi:** -, **Katkı:** İnce kum, kireç, taşçık, organik katkı, **Pişme:** İyi.

5. ÇÖMLEKLER

5.1. Boyunsuz Çömlekler

1- **Türü:** Çömlek, **Çizim No:** 1, **Bulutnu Yeri:** NK21 KV-a1, **Teknik:** Sırlı seramik, **Hamur Rengi:** 5YR 6/7 Reddish Yellow, **Astar Rengi:** Gley2 8/10G Light Greenish Gray, **Sır Rengi:** Gley1 8/5GY Light Greenish Gray, **Katkı:** İnce kum, kireç, organik katkı, **Pişme:** İyi.

2- **Tür:** Çömlek, **Çizim No:** 2, **Bulutnu Yeri:** NK21 LIV-d1, **Teknik:** Sırsız seramik, **Hamur Rengi:** Hamur rengi kötü pişmeden dolayı anlaşılammamaktadır, **Astar Rengi:** -, **Sır Rengi:** -, **Katkı:** İnce kum, kireç, organik katkı, **Pişme:** Kötü.

3- **Tür:** Çömlek, **Çizim No:** 3, **Bulutnu Yeri:** NK21 LV-a1, **Teknik:** Sırsız seramik, **Hamur Rengi:** 5YR 6/6 Reddish Yellow, **Astar Rengi:** Hamur renginde astarlı, **Sır Rengi:** -, **Katkı:** İnce kum, kireç, taşçık, organik katkı, **Pişme:** Orta.

5.2. Kısa Boyunlu Çömlekler

1- **Türü:** Çömlek (Kulplu), **Çizim No:** 1, **Bulutnu Yeri:** NK21 LV-b1, **Teknik:** Sırsız seramik, **Hamur Rengi:** 2.5YR 7/1 Light Reddish Gray, **Astar Rengi:** Hamur ile aynı renk astar, **Sır Rengi:** -, **Katkı:** Kireç, mika, organik katkı, **Pişme:** İyi.

2- **Tür:** Çömlek, **Çizim No:** 2, **Buluntu Yeri:** NK21 KV-a5, **Teknik:** Sırsız seramik, **Hamur Rengi:** 2.5YR 7/8 Light Red, **Astar Rengi:** Hamur renginde astarlı, **Sır Rengi:** -, **Katkı:** İnce kum, kireç, mika, organik katkı, **Pişme:** Orta.

3- **Tür:** Çömlek, **Çizim No:** 3, **Buluntu Yeri:** NK21 LV-a1, **Teknik:** Sırsız seramik, **Hamur Rengi:** 5YR 6/6 Reddish Yellow, **Astar Rengi:** Hamur renginde astarlı, **Sır Rengi:** -, **Katkı:** İnce kum, kireç, mika, organik katkı, **Pişme:** İyi.

4- **Tür:** Çömlek, **Çizim No:** 4, **Buluntu Yeri:** NK21 LV-a1, **Teknik:** Sırsız seramik, **Hamur Rengi:** 5YR 6/6 Reddish Yellow, **Astar Rengi:** Hamur renginde astarlı, **Sır Rengi:** -, **Katkı:** İnce kum, kireç, mika, organik katkı, **Pişme:** İyi.

5- **Tür:** Çömlek, **Çizim No:** 5, **Buluntu Yeri:** NK21 KIV-d5, **Teknik:** Sırsız seramik, **Hamur Rengi:** 2.5YR 6/6 Light Red, **Astar Rengi:** Hamur renginde astarlı, **Sır Rengi:** -, **Katkı:** İnce kum, kireç, mika organik katkı, **Pişme:** Orta.

5.3. Uzun Boyunlu Çömlekler

5.3.1. Basit Ağız Kenarlı

1- **Türü:** Çömlek, **Çizim No:** 1, **Buluntu Yeri:** NK17 LV-a1, **Teknik:** Sırsız seramik, **Hamur Rengi:** 5YR 6/6 Reddish Yellow, **Astar Rengi:** -, **Sır Rengi:** -, **Katkı:** İnce kum, kireç, organik katkı, **Pişme:** İyi.

2- **Türü:** Çömlek, **Çizim No:** 2, **Buluntu Yeri:** NK17 LV-a1, **Teknik:** Sırsız seramik, **Hamur Rengi:** 10YR 6/4 Light Yellowish Brown, **Astar Rengi:** -, **Sır Rengi:** -, **Katkı:** İnce kum, kireç, organik katkı, taşçık, **Pişme:** İyi.

3- **Türü:** Çömlek, **Çizim No:** 3, **Buluntu Yeri:** NK21 KIV-e1, **Teknik:** Sırlı seramik, **Hamur Rengi:** 2.5YR 6/6 Light Red, **Astar Rengi:** 2.5Y 8/2 Pale Yellow, **Sır Rengi:** Gley1 8/5GY Light Greenish Gray, **Katkı:** İnce kum, kireç, taşçık, organik katkı, **Pişme:** İyi, **Bezeme:** Oluklu bezeme, dalgalı motif.

4- **Türü:** Çömlek, **Çizim No:** 4, **Buluntu Yeri:** NK21 LV-b1, **Teknik:** Sırsız Seramik, **Hamur Rengi:** 10R 8/3 Pink, **Astar Rengi:** Hamurunun renginde astar, **Katkı:** İnce kum, kireç, mika, **Pişme:** İyi.

5- **Tür:** Çömlek, **Çizim No:** 5, **Buluntu Yeri:** NK21 KV-d5, **Teknik:** Sırsız seramik, **Hamur Rengi:** 2.5YR 6/6 Light Red, **Astar Rengi:** Hamurunun renginde astarlı, **Sır Rengi:** -, **Katkı:** İnce kum, kireç, mika, organik katkı, **Pişme:** Orta, **Bezeme:** Gövdede paralel şeritler.

5.3.2. Dışa Kalınlaştırılmış Ağız Kenarlı

1- **Türü:** Çömlek, **Çizim No:** 6, **Buluntu Yeri:** NK21 KV-a1, **Teknik:** Sırsız seramik, **Hamur Rengi:** 10R 6/6 Light Red, **Astar Rengi:** Hamur renginde astarlı, **Sır Rengi:** -, **Katkı:** İnce kum, kireç, organik katkı, **Pişme:** İyi, **Bezeme:** Çentik bezeme.

2- **Türü:** Çömlek, **Çizim No:** 7, **Buluntu Yeri:** NK21 KV-a1, **Teknik:** Sırsız seramik, **Hamur Rengi:** 10R 6/6 Light Red, **Astar Rengi:** Hamur renginde astarlı, **Sır Rengi:** -, **Katkı:** İnce kum, kireç, organik katkı, **Pişme:** İyi, **Bezeme:** Çentik bezeme.

6. TESTİ

1- **Türü:** Testi, **Çizim No:** 1, **Buluntu Yeri:** NK21 KIV-d1, **Teknik:** Sırsız seramik, **Hamur Rengi:** 2.5YR 6/6 Light Reddish Brown, **Astar Rengi:** Hamur renginde astarlı, **Sır Rengi:** -, **Katkı:** İnce kum, kireç, organik katkı, **Pişme:** İyi.

2- **Türü:** Testi, **Çizim No:** 2, **Buluntu Yeri:** NK21 KIV-d1, **Teknik:** Sırsız seramik, **Hamur Rengi:** 2.5YR 7/4 Light Reddish Brown, **Astar Rengi:** -, **Sır Rengi:** -, **Katkı:** İnce kum, kireç, organik katkı, **Pişme:** Orta.

3- **Tür:** Testi **Çizim No:** 3, **Buluntu Yeri:** NK21 LV-b1, **Teknik:** Sırsız seramik, **Hamur Rengi:** 7.5YR 8/6 Reddish Yellow, **Astar Rengi:** Hamurunun renginde astarlı, **Sır Rengi:** -, **Katkı:** İnce kum, kireç, organik katkı, **Pişme:** İyi.

4- **Tür:** Testi, **Çizim No:** 4, **Buluntu Yeri:** NK21 KV-b5, **Teknik:** Sırlı seramik, **Hamur Rengi:** 2.5YR 7/8 Light Red, **Astar Rengi:** 5YR 8/1 White, **Sır Rengi:** Gley1 8/5GY Light Greenish Grey, **Katkı:** İnce kum, kireç, organik katkı, **Pişme:** İyi.

5- **Tür:** Testi, **Çizim No:** 5, **Buluntu Yeri:** NK21 KV-a5, **Teknik:** Sırsız seramik, **Hamur Rengi:** 2.5YR 7/8 Light Red, **Astar Rengi:** Hamurunun renginde astarlı, **Sır Rengi:** -, **Katkı:** İnce kum, kireç, mika, organik katkı, **Pişme:** İyi.

6- **Tür:** Testi, **Çizim No:** 6, **Buluntu Yeri:** NK21 KV-a5, **Teknik:** Sırsız seramik, **Hamur Rengi:** 5YR 7/8 Yellowish Red, **Astar Rengi:** Hamur renginde astarlı, **Sır Rengi:** -, **Katkı:** İnce kum, kireç, organik katkı, **Pişme:** İyi.

7- **Tür:** Testi, **Çizim No:** 7, **Buluntu Yeri:** NK21 KIV-e5, **Teknik:** Sırsız seramik, **Hamur Rengi:** 5YR 7/6 Reddish Yellow, **Astar Rengi:** Hamurunun renginde astarlı, **Sır Rengi:** -, **Katkı:** İnce kum, kireç, mika, organik katkı, **Pişme:** Orta.

8- **Tür:** Testi, **Çizim No:** 8, **Buluntu Yeri:** NK21 KIV-d5, **Teknik:** Sırsız seramik, **Hamur Rengi:** 5YR 7/8 Reddish Yellow, **Astar Rengi:** Hamurunun renginde astarlı, **Sır Rengi:** -, **Katkı:** İnce kum, kireç, organik katkı, **Pişme:** İyi, **Bezeme:** Gövdede paralel altı şerit.

3. KAPAKLAR VE DİPLER

3.1. KAPAKLAR

1- **Buluntu Tipi:** Kapak, **Tür:** Çömlek, **Çizim No:** 1, **Buluntu Yeri:** NK21 LIV-d1, **Teknik:** Sırlı seramik, **Hamur Rengi:** 2.5YR 7/8 Light Red, **Astar Rengi:** 5YR 8/1 White, **Sır Rengi:** Gley1 8/5GY Light Greenish Gray, **Katkı:** İnce kum, kireç, organik katkı, **Pişme:** İyi, **Bezeme:** Oluk.

2- **Buluntu Tipi:** Kapak, **Tür:** Çanak, **Çizim No:** 2, **Buluntu Yeri:** NK21 KIV-a5, **Teknik:** Sırlı seramik, **Hamur Rengi:** 5YR 8/1 White, **Astar Rengi:** Hamurunun renginde astarlı, **Sır Rengi:** şeffaf sır, Gley1 8/5G Light Greenish Gray (Mavi), **Katkı:** İnce kum, kireç, organik katkı, **Pişme:** İyi, **Bezeme:** İçte ağız kısmının altında paralel iki şerit

3- **Buluntu Tipi:** Kapak, **Türü:** Kase, **Çizim No:** 3, **Buluntu Yeri:** NK21 KV-a5, **Hamur Rengi:** 2.5YR 7/8 Light Red, **Astar Rengi:** Hamurunun renginde astarlı, **Katkı:** İnce kum, kireç, organik katkı **Pişme:** Orta.

4- **Buluntu Tipi:** Kapak, **Türü:** Çanak, **Çizim No:** 4, **Buluntu Yeri:** NK21 LV-a1, **Teknik:** Sırlı seramik, **Hamur Rengi:** 5YR 7/8 Reddish Yellow, **Astar Rengi:** 5YR 8/2 Pinkish White, **Sır Rengi:** Gley1 8/5GY Light Greenish Gray, **Katkı:** İnce kum, kireç, organik katkı, **Pişme:** İyi.

3.2. DİPLER

3.2.1. Düz Dipler

1- **Buluntu Tipi:** Dip, **Çizim No:** 2, **Buluntu Yeri:** NK21 LV-a1, **Teknik:** Sırsız seramik, **Hamur Rengi:** 5YR 7/6 Reddish Yellow, **Astar Rengi:** Hamurunun renginde astar, **Sır Rengi:** -, **Katkı:** İnce kum, organik katkı, **Pişme:** İyi.

2- **Buluntu Tipi:** Dip, **Çizim No:** 4, **Buluntu Yeri:** NK21 KIV-e1, **Teknik:** Sırsız seramik, **Hamur Rengi:** 5YR 7/4 Pink, **Astar Rengi:** Hamurunun renginde astarlı, **Sır Rengi:** -, **Katkı:** İnce kum, kireç, taşçık, organik katkı, **Pişme:** İyi.

3- **Buluntu Tipi:** Dip, **Çizim No:** 1, **Buluntu Yeri:** NK21 LV-a1, **Teknik:** Sırsız seramik, **Hamur Rengi:** 7.5YR 6/8 Reddish Yellow, **Astar Rengi:** Dışı hamurun renginde, içi 7.5YR 7/3 Pink astarlı, **Sır Rengi:** -, **Katkı:** İnce kum, kireç, taşçık, organik katkı, **Pişme:** İyi.

4- **Buluntu Tipi:** Dip, **Çizim No:** 4, **Buluntu Yeri:** NK21 LIV-d1, **Teknik:** Sırsız seramik, **Hamur Rengi:** 5YR 7/6 Reddish Yellow, **Astar Rengi:** Hamur renginde astarlı, **Sır Rengi:** -, **Katkı:** İnce kum, kireç, **Pişme:** İyi.

3.2.2. Kaideli Dipler

1- **Buluntu Tipi:** Dip, **Çizim No:** 1, **Buluntu Yeri:** NK21 LIV-d1, **Teknik:** Sırlı seramik, **Hamur Rengi:** 5YR 7/8 Reddish Yellow, **Astar Rengi:** 2.5YR 8/1 White, **Sır Rengi:** Gley1 8/5GY Light Greenish Gray, **Katkı:** İnce kum, kireç, organik katkı, **Pişme:** İyi.

2- **Buluntu Tipi:** Dip, **Çizim No:** 2, **Buluntu Yeri:** NK21 KV-e1, **Teknik:** Sırlı seramik, **Hamur Rengi:** 5YR 6/6 Reddish Yellow, **Astar Rengi:** 5Y 8/1 White, **Sır Rengi:** 5Y 6/4 Pale Olive, **Katkı:** İnce kum, kireç, taşçık, organik katkı, **Pişme:** İyi.

3- **Buluntu Tipi:** Dip, **Çizim No:** 3, **Buluntu Yeri:** NK21 LIV-d1, **Teknik:** Sırlı seramik, **Hamur Rengi:** 5YR 6/6 Reddish Yellow, **Astar Rengi:** 5YR 8/3 Pink, **Sır Rengi:** Şeffaf, siyah sır, **Katkı:** İnce kum, kireç, organik katkı, **Pişme:** İyi, **Bezeme:** Mühr-ü Süleyman Gley1 4/10GY Dark Greenish Gray, çizi bezek.

4- **Buluntu Tipi:** Dip, **Çizim No:** 4, **Buluntu Yeri:** NK17 LV-a1, **Teknik:** Sırlı seramik, **Hamur Rengi:** 5YR 6/6 Reddish Yellow, **Astar Rengi:** 7.5YR 8/1 White, **Sır Rengi:** 5Y 5/4 Olive, **Katkı:** İnce kum, kireç, organik katkı, **Pişme:** İyi, **Bezeme:** Kase içinde üç ayak izleri mevcut.

Araştırmacıların Katkı Oranı Beyanı: Yazarlar makaleye eşit oranda katkı sağlamış olduklarını beyan eder.

Çıkar Çatışması Beyanı: Bu çalışmada herhangi bir potansiyel çıkar çatışması bulunmamaktadır.



Akgül, Hülya Çalışkan – Kılıç, Sinan – Demirel, Serkan – Yılmaz, Erkan, “Trabzon İli Yüzeý Araş-
tırması 2021 Yılı Ön Sonuçları”, *Karadeniz Araştırmaları Enstitüsü Dergisi*, 8/14, ss.57-74.
DOI: 10.31765/karen.1071040

Bu makale etik kurul izni ve/veya yasal/özel
izin alınmasını gerektirmemektedir.
*This article doesn't require ethical committee
permission and/or legal/special permission.*

* Araştırma Makalesi / Research Article

** Dr. Öğr. Üyesi, Karadeniz Teknik
Üniversitesi, Edebiyat Fakültesi,
Arkeoloji Bölümü, Trabzon/TÜRKİYE
 hulyaakgul@ktu.edu.tr

ORCID : 0000-0002-6619-9898

*** Arş. Gör., Van Yüzüncü Yıl
Üniversitesi, Edebiyat Fakültesi,
Arkeoloji Bölümü, Van/TÜRKİYE
 sinankilic@yyu.edu.tr

ORCID : 0000-0003-3424-4081

**** Doç. Dr., Karadeniz Teknik
Üniversitesi, Edebiyat Fakültesi,
Arkeoloji Bölümü, Trabzon/TÜRKİYE
 serkandemirel@ktu.edu.tr

ORCID : 0000-0002-7634-1421

***** Doç. Dr., Ankara Üniversitesi, Dil
ve Tarih-Coğrafya Fakültesi, Coğrafya
Bölümü, Ankara/TÜRKİYE
 erylilmaz@ankara.edu.tr

ORCID : 0000-0002-3821-3648

Anahtar Kelimeler: Doğu Karadeniz
Bölgesi, Trabzon, Yüzeý Araştırması,
Paleolitik Çağ, Demir Çağı, Yontmataş
Buluntular

Keywords: Eastern Black Sea Region,
Trabzon, Survey, Paleolithic, Iron Age,
Lithic Material

Geliş Tarihi / Received Date: 10.02.2022

Kabul Tarihi / Accepted Date: 11.04.2022

TRABZON İLİ YÜZEY ARAŞTIRMASI 2021 YILI ÖN SONUÇLARI*

Hülya ÇALIŞKAN AKGÜL** - Sinan KILIÇ***
Serkan DEMİREL**** - Erkan YILMAZ*****

Öz: Trabzon ilinin Klasik Çağ öncesi, Anadolu Arkeolojisinde şim-
diye kadar yeterince araştırılmamış bir konudur. Trabzon, Karade-
niz kıyılarındaki en önemli yerleşim bölgelerinden biri olmasına
karşın Klasik Çağ öncesine ait somut arkeolojik veri oldukça az tes-
pit edilmiştir. Eski kaynaklarda haklarında birtakım bilgiler veri-
len bölgenin eski halklarının, Klasik Çağ'da Anadolu'nun diğer yer-
lerine göre daha primitif bir yaşam sürdürdükleri, hatta bunun
Roma Çağı için de geçerli olduğu açıktır. Ancak 2018 yılında başla-
yan Trabzon İli Yüzeý Araştırması projesi, bölgenin uzak geçmişini
ortaya çıkarmaya ve bölgenin geçmişine dair görüntüsünü değış-
tirmeye başlamıştır. Araştırmanın üçüncü yılı, ilin batı yarısını
oluşturan Maçka, Akçaabat, Düzköy, Tonya, Beşikdüzü ve Şalpazarı
ilçelerinde gerçekleştirilmiştir. Eylül 2021 tarihinde 20 gün süren
araştırma neticesinde, Paleolitik Çağ'a tarihlendirilen yeni bir ma-
ğara ve yontmataş buluntularının saptanması ile birlikte söz ko-
nusu dönem için bölgenin artan önemi belgelenmiştir. Bunun yanı
sıra ilk defa 2019 yılında saptanan Kalecik Kalesi'nin yeniden ince-
lenmesi ile Doğu Karadeniz Dağları'nın kuzeyinde, Erken Demir
Çağı'nda, kuzeydoğu Anadolu ve Kafkasya ile ilişkili daha çok veri-
nin elde edilmesi sağlanmıştır. Önümüzdeki yıllarda devam edecek
olan araştırmaların Trabzon ve çevre bölgelerin tarihsel süreç içe-
risindeki değerinin anlaşılmasına önemli katkılar sunacağı açıktır.

TRABZON SURVEY PROJECT: PRELIMINARY REPORT OF THE SEASON 2021

Abstract: Pre-classical period of Trabzon region has been under-
valued in Anatolian Archaeology to date. Although Trabzon is one
of the most important settlements on the Black Sea shore, concrete
archaeological material dated to pre-classical period has not been
recorded. This is also the case for the data about the region in an-
cient written sources. The local people who were referred in these
sources had rather primitive life styles when compared to their
contemporaneous populations, in fact, it is obvious that this is the
case for the Roman period. However, Trabzon Survey Project
started in 2018 has begun to change the picture of the region's re-
mote past. The third season of the survey has been run in Maçka,
Akçaabat, Düzköy, Tonya, Beşikdüzü and Şalpazarı which together
compose the west half of the region. In these 20 days long season

in September 2021 detection of a new cave with the lithic assemblage emphasized the increasing importance of this region in Paleolithic period. Additionally, to the north of Eastern Black Sea mountains, with re-evaluation of Kalecik Castle

which was detected in 2019 for the first time, more data has been obtained related to north-east Anatolia and Caucasia in the Early Iron Age. It is evident that continuation of this survey project will contribute to the chronological perspective of the Eastern Black Sea region in Turkey.

Giriş

Trabzon Yüzey Araştırması Projesi başlamadan önce, Karadeniz kıyılarındaki en önemli yerleşim bölgelerinden biri olmasına karşın Klasik Çağ öncesine ait Trabzon'da neredeyse hiç somut arkeolojik veri kaydedilmiş değildir. Bu durum eski kaynaklarda geçen bölgeyle ilgili bilgiler için de geçerlidir. Bu nedenle yürütülen yüzey araştırması ile Trabzon il sınırları içinde özellikle Klasik Çağ öncesine ait buluntu yerlerinin kayıt altına alınması amaçlanmıştır.

Bu yılki çalışmalarda 2018 ile 2019 yıllarında elde edilen sonuçlara katkı sağlayacak yeni arkeolojik alanlar ve maddi veriler elde etmek istenmiş, bu amaçla ilin batı yarısını oluşturan Maçka, Akçaabat, Düzköy, Tonya, Beşikdüzü ve Şalpazarı ilçelerinde çalışılmıştır (Harita 1). Eğimli ve engebeli bir arazi yapısına sahip olan bölge, denize uzanan ve akış hızı yüksek irili ufaklı çok sayıda akarsu ile parçalanmış vadilerden oluşan bir görünüm sergilemektedir. Doğudan batıya doğru Söğütlü (Galanima) Deresi, Fol Deresi ve Akhisar (Ağasar) Deresi iç bölgeleri deniz kıyısına bağlayan en önemli vadileri oluşturmaktadır. Sık orman örtüsüyle kaplı vadi yamaçlarında yer alan kısmi düzlükler yaşam için bölgedeki en uygun alanlardır. Vadilerin üst kotlarında, ortalama bin sekiz yüz metreye ulaşan irtifalarda, orman örtüsünden yoksun yayvan tepe ve plato sahaları bugün yaylacılık faaliyetlerinde kullanılmaktadır. Yüzey araştırması sırasında sahil kesiminden, vadilerin üst kotlarındaki bu sahalara kadar sözü edilen vadiler ayrıntılı olarak incelenmiştir. Bu alanların dışında, 2018 ve 2019 yılı çalışmalarında incelenen Maçka ilçesinde yeni gözlem ve incelemeler yapılmış, Horhor ve Sumaha tepelerinde insansız hava aracı destekli belgeleme işlemleri gerçekleştirilmiştir. Bu yayında 2021 yılı arazi çalışmalarının ve arkeolojik buluntuların ön sonuçları sunulmaktadır.

1. Mağaralar ve Yontmataş Aletler: Paleolitik Çağ'a Ait Bulgular

2019 yılı araştırmaları bölgenin prehistorik dönemlerde sessiz olmadığını ve vadi tabanlarına yakın mağaraların Paleolitik Çağ'da kullanılmış olabileceğini göstermiştir.¹ Bu doğrultuda araştırma sahası içindeki mağaralarda incelemeler yapılmıştır. Yontmataş buluntularının saptandığı mağaralar Düzköy ve Tonya ilçelerinde bulunmaktadır.

1.1. Düzköy İlçesi

Düzköy ilçesi Çayırbağ mevkiinde yer alan ve ilk kez 2019 yılı yüzey araştırmasında saptanan Koskarlı Mağarası'na² 2021 yılı çalışmaları sırasında yeniden gidilmiştir (Harita 1: 13). Paleolitik dönem için önemli bir buluntu yeri olduğu kanıtlanan bu yer, Karadeniz'in güneydoğu kesimi için zengin yontmataş buluntular sunmaktadır.³ Bu yılki çalışmalar sırasında mağaranın bir planı da çizilmiş, ayrıca yeni bazı çakmaktaşı ve obsidyen aletler bulunmuştur.

¹ Çalışkan Akgül, vd., 2019; Çalışkan Akgül, vd., 2019-2020; Çalışkan Akgül, 2020a, 2020b.

² Çalışkan Akgül, vd., 2019-2020: 71-72.

³ Çalışkan Akgül ve Dinçer, 2021.

Düzköy'de hâlihazırda tespit edilen Paleolitik buluntular bölgenin arkeolojik potansiyelini göstermektedir. Bu nedenle vadideki diğer mağaralar ile ilgili yoğun bir çalışma yürütülmesine karar verilmiştir. Düzköy ilçe merkezinin kuzeydoğusunda ve Taşocağı mahallesinin güneybatısında, Söğütlü (Galanima) Deresi'nin açmış olduğu derin vadi içinde irili ufaklı beş adet mağara tespit edilip incelenmiştir. Bölge halkı bu mağaralara Kale Mağaraları demektedir.

Bu mağaralardan ilki vadinin doğu yakasında ve en üst kotta bulunan Kale Mağarası 1'dir (Harita 1: 15). Vadi tabanından yaklaşık 60 m yükseklikte olan mağaranın ağzı batıya bakmaktadır. Bu mağara prehistorik dönemler için potansiyel bir buluntu yeri görünümündedir. Nitekim mağara ağzının güneyindeki toprak dolgu içinde, çakmaktaşıdan bir adet düzeltili Levallois yonga ele geçmiştir. Aynı yerde Doğu Roma ve Osmanlı dönemlerine ait çanak çömlek parçaları da bulunmuştur (Resim 3).



Resim 3. Kale Mağarası I batıdan görünüm. Mağarada saptanan çakmaktaşı buluntu ve seramik parçaları

Kale Mağarası 1'in yaklaşık 30 m güneyinde ve aynı kaya bloğu üzerinde ikinci bir mağara girişi daha vardır. Kale Mağarası 2 olarak adlandırdığımız bu mağara (Harita 1: 16), vadi tabanından yaklaşık 60 m yüksekliktedir. Mağara ağzı batıya bakmaktadır. İçinde herhangi bir maddi kalıntı tespit edilememiştir.

Kale Mağarası 2'nin 30 m kadar kuzeydoğusunda Kale Mağarası 3 yer almaktadır (Harita 1: 17). Vadi tabanından yaklaşık 30 m yüksekte bulunan mağaranın ağzı batıya bakmaktadır. Mağaranın içinde herhangi bir maddi kalıntı tespit edilememiştir.

Kale Mağarası 3'den dere tabanına inildiğinde, Söğütlü (Galanima) Deresi'nin batı kenarında Kale Mağarası 4 yer almaktadır (Harita 1: 18). Bu mağaranın ağzı doğuya bakmaktadır. İçi akarsuyun taşıdığı çakıllarla dolu olduğundan burada herhangi bir maddi kalıntıya rastlanmamıştır.

Aynı alanda incelenen son mağara vadinin batı yakasında ve vadi tabanından yaklaşık 60 m yükseklikte bulunan, yöre halkının Koyun Mağarası olarak da adlandırdığı mağaradır (Harita 1: 21). Ağzı doğuya bakan mağara içinde, çeşitli seviyelerde üç adet göz bulunmaktadır. Zeminde ise yoğun bir toprak dolgu olmasına karşın yüzeyde herhangi bir maddi kalıntı izine rastlanmamıştır.

Çayırbağı Mahallesi'nin güneydoğusunda, Söğütlü (Galanima) Deresi'nin güney yamacında, vadi tabanından yaklaşık 60 m yükseklikte, kayalık alanda Zanoy (Hacıömeroğlu) Mağarası olarak isimlendirdiğimiz bir mağara incelenmiştir (Harita 1: 22). Mağaranın ağzı kuzeye bakmaktadır. Mağara tabanındaki toprak dolguda herhangi bir maddi kalıntı izine rastlanmamıştır. Mağaranın kuzeydoğusunda, mağaraya giden yol üstünde, derenin hemen güney tarafında, zeminde, Doğu Roma Dönemi bezemeli bir seramik parçası bulunmuştur.

2021 yılı çalışmalarında Düzköy'de ziyaret edilen son mağara Huni Kalesi'nin yakınındaki Kalecik Mağarası'dır (Yöre halkı tarafından Huni Kalesinin Mağarası olarak da isimlendirilmektedir. Harita 1: 20). Vadi tabanından yaklaşık 70 m yükseklikte olan bu mağaranın ağzı güneye bakmaktadır. Cevizlik köyünün güneyinde, Söğütlü Deresi'nin bir kolu olan Huni Deresi'nin orta kesiminde, 983 m rakımlı volkanik kaya kütleleri içinde oluşmuştur. Bölge halkı tarafından mağara diye bilinen yer aslında doğu-batı uzantılı bir fay hattı üzerindeki oyuklardır. Yörede bu tür kütleli kaya oluşumları da "kale" diye adlandırılmaktadır. Alanda herhangi bir maddi kalıntı izine rastlanmamıştır.

1.2. Tonya İlçesi

Tonya ilçesi sınırları dâhilinde araştırmalar özellikle Fol Deresi vadisinde yoğunlaşmış ve derenin batı kollarından biri olan Kaledere vadisinde çeşitli mağara oluşumları ile karşılaşmıştır. Burada tespit edilen üç mağaranın hepsi vadinin kuzey yakasında yer almaktadır. İlk incelenen ve Fol Mağarası olarak kaydedilen mağara volkanik yapıli anakaya içinde, stratifikasyon düzlemi üzerinde oluşmuş bir mağaradır (Harita 1: 23). Burada herhangi bir arkeolojik kalıntı tespit edilmemiştir.

Diğer iki mağara biraz daha ilerideki Şirinlikboğazı Tepe adlı büyük bir kaya kütlelerinin altında, vadi tabanına yakın bir konumdadır. Mağara ağızları güneye, yani vadiye açılmaktadır. Deniz seviyesinden 1000 m yüksekte yer alan volkanik yapıli kayalık yer yer tabakalı özellik göstermektedir. Dikey bir çatlak ile ikiye ayrılmış olan kaya kütlelerinin her iki tarafında da birer büyük mağara yer almaktadır (Harita 1: 24-25). Bunlardan batıdakine Kaledere Batı Mağarası, doğudakine ise Kaledere Doğu Mağarası adı verilmiştir (Resim 4). Kaledere Doğu Mağarası, stratifikasyon düzlemi üzerinde gelişmiş kaya tabanlı bir mağaradır. İçinde herhangi bir arkeolojik kalıntıya rastlanmayan bu mağaranın önünde böyle bir potansiyel söz konusudur. Zira kimyasal çözünmeye bağlı olarak mağara tavanının ufalanması ile mağara önünde karasal bir depo oluşmuştur. Bitki yoğunluğu nedeniyle bu yüzeyde de herhangi bir arkeolojik kalıntı görülmemiştir.



Resim 4. Kaledere Batı ve Doğu Mağarasları güneyden görünüm

Daha çok büyük bir kaya sığınağı görünümündeki Kaledere Batı Mağarası'nın tabanında da aynı türde bir karasal depo yer almaktadır. Bu mağarada çakmaktaşı ve obsidyen yontmataş buluntular tespit edilmiştir (Resim 5: a). Mağara önündeki yığının batısında, çakıl alımı sırasında meydana geldiği anlaşılan yüksek bir kesit vardır. İstif özellikleri görülen bu kesitte istifin tüm mağara önünde devam ettiği gözlemlenmiştir.

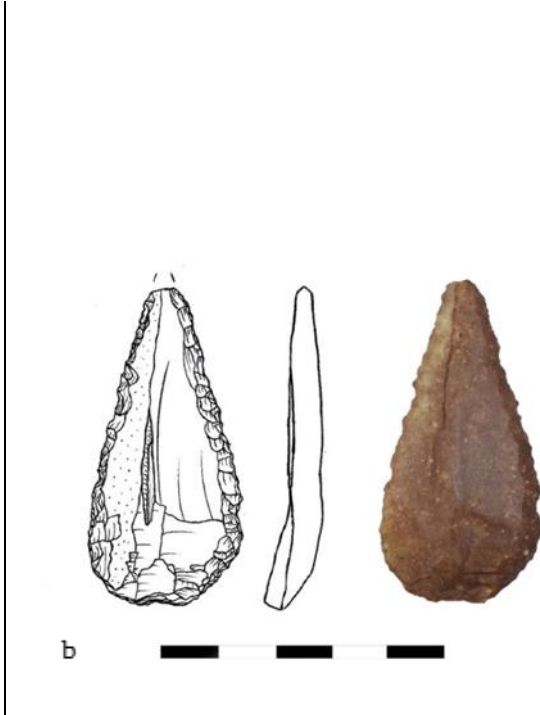

Resim 5. Kaledere Batı Mağarası. a. Çakmaktaşı yontmataş buluntular; b. Çakmaktaşı Mousterian uç (Çizim Arş. Gör. D. Turan)

Vadi tabanından yaklaşık 60 m yükseklikteki Kaledere Batı Mağarası geniş bir teras alanına ve bu terasa açılan üç göze sahiptir. Mağaradaki teras alanı ve gözlerin tabanı kaya duvarlarından dökülen taş parçaları ve gübre ile kaplıdır. En batıda yer alan ve diğerlerinden daha büyük olan A Gözü'nde, girişin hemen sol kenarında, kümelenmiş biçimde çakmaktaşı ve obsidyen buluntular tespit edilmiştir. Benzer buluntular ortadaki B Gözü'nün önündeki geniş teras alanında da ele geçmiştir. Doğudaki C Gözü ise büyük kaya kütesinin ortasındaki çatlağın altında yer alan bir mağara şeklindedir. Burada herhangi bir arkeolojik kalıntıyla karşılaşılmasıdır.

Kaledere Batı Mağarası önündeki geniş terasın yanı sıra batısındaki yüksek kesitte ve kesitin döküntülerinde incelemeler yapılmıştır. Tabandaki anakayaya kadar bu kesitin yüksekliği yaklaşık 11 m'dir. Burası Tonya Belediyesi'nin çakıl aldığı yerlerden biridir. Mağara terasından yaklaşık 8 m aşağıda, kesitin içinde çakmaktaşı ve obsidyen yontmataş aletler ve en önemlisi çakmaktaşıdan bir Mousterian uç (Resim 5: b) ele geçmesi Kaledere Vadisi'ndeki mağaraların bölgedeki eski insan faaliyetlerini anlamak için ne kadar önemli bir yer olduğuna işaret etmektedir.

1.3. Kaledere Batı Mağarası Yontmataş Buluntuları Ön Analizi

Kaledere Batı Mağarası'nın gözleri, öndeki teras alanı ve güncel çakıl alımı nedeniyle oluşmuş batıdaki kesit incelendiğinde 122 adet taşımalık, 16 adet çekirdek ve 83 adet artık parça (2,5 cm'den küçük parçalar) olmak üzere toplam 221 adet yontmataş buluntu ele geçmiştir. Ham madde bakımından genel olarak farklı renklerde çakmaktaşı tercih edildiği görülmüştür. Ayrıca 10 adet de obsidyenden yapılmış yontmataş ele geçmiştir. Alet yüzeylerinde genel olarak patina izleri tespit edilmiştir.

Kayda geçen yontmataş buluntular genel olarak yonga ağırlıklı bir teknolojiye sahiptir. Taşımalık grup içerisinde düz yonga, kortikal yonga, düz dilgi, Levallois dilgi, Levallois yonga, çekirdek kenarı ve yonga parçaları ayırt edilmiştir. Taşımalıkların büyük bir çoğunluğunda düzelti mevcuttur. Bu grubun içinde çentikli aletler, kompozit aletler, ön kazıyıcılar, kenar kazıyıcılar ve bir adet de yonga üzerine yapılmış Mousterian uç yer almaktadır (Resim 5).

Kaledere Batı Mağarası buluntuları arasında 16 adet çakmaktaşı çekirdek vardır. Bunların büyük çoğunluğunun taşımılığı köşeli parçalardan oluşmaktadır. Ayrıca bir adet “cobble” çekirdek ile bir adet de Levallois uç çekirdeği tespit edilmiştir. Çekirdeklerde, birbirine dik çıkarımların yapıldığı, genel olarak iki platformlu ve yoğun darbeleme izlerinin olduğu anlaşılmaktadır.

Aralarında Mousterian uç ve Levallois dilginin bulunması Kaledere Batı Mağarası yontmataş buluntularının şimdilik Orta Paleolitik’in sonu ile Üst Paleolitik’in erken evresine tarihlenmesi gerektiğini düşündürmektedir. Ancak buluntular üzerinde detaylı incelemeler devam etmektedir.

1.4. Akçaabat İlçesi

Akçaabat ilçesi Salacık Mahallesi’nin kuzeybatısındaki kumsalda bölge halkı tarafından Hal dangoz (Fatırak) diye adlandırılan bir mağarada incelemeler yapılmıştır (Harita 1: 1). Mağaranın ağzı kuzeydoğuya bakmaktadır. İçi deniz kumu ile dolmuş olan mağarada herhangi bir arkeolojik buluntuya rastlanmamıştır.

1.5. Beşikdüzü İlçesi

Beşikdüzü ilçesi, Korkuthan Mahallesi sınırları içinde daha önce kayda geçmiş olan yontmataş buluntu alanı tüm aramalara karşın tespit edilememiştir (Harita 1: 31). Bu alanın Korkuthan’ın doğusunda, vadi kenarında yirmi yıl kadar önce işletilmeye başlanan taş ocağının olduğu yerde bulunması büyük olasılıktır. Dolayısıyla bölge tarihi için büyük önem taşıyan bu önemli arkeolojik buluntu yeri artık tamamen ortadan kaldırılmış durumdadır. P. M. Dolukhanov’un 1997 yılı Ağustos ayında burada yaptığı gözlemler şöyledir: *Kıydan 6,6 km içeride, deniz seviyesinden 78 m yüksekte, akarsu tabanından ise 20 m yukarıda küçük bir vadi terası ve iki kaya sığınağı vardır. Kaya sığınaklarının girişleri yol inşaatı sırasında kısmen tahrip edilmiş, ortalıkta dikit parçaları görülmüştür. Giriş önündeki küçük düzlük ise kalın bir çakıl tabakası ile kaplıdır. Bu çakıllar arasında ele geçen çakmaktaşıdan yapılmış yontmataş buluntular arasında prizmatik bir çekirdek, üzerinde vurma yumrusu olan bir yonga ve bir mikrolit uç vardır. Ayrıca bir de kemik uç ele geçmiştir.*⁴

1.6. Şalpazarı İlçesi

Şalpazarı ilçesi Doğancı Mahallesi’nin güneyinde, Arpalık mevkiinde yer alan Arpalık Mağarası’nda incelemeler yapılmıştır (Harita 1: 47). Vadi tabanından yaklaşık 170 m yükseklikteki mağaranın ağzı güneybatıya bakmaktadır. İki galeriden oluşan mağaranın hem içinde hem de ön cephesinde toprak dolgu yer almaktadır. Yapılan incelmede yüzeyde herhangi bir arkeolojik buluntuya rastlanmamıştır.

2. Tahkim Edilmiş Alanlar: Erken Dönem Kullanım İzlerine Yönelik Araştırmalar

2018 ve 2019 yılı araştırmaları bölgede geç döneme tarihlenen bazı kale ve gözetleme kulelerinin daha erken dönemlerde de kullanılmış olabileceğini göstermiştir.⁵ Bu doğrultuda bölgedeki bu tür alanlarda erken dönem kullanımına yönelik incelemeler yapılmıştır.

2.1. Maçka İlçesi

İlk kez 2019 yılı arazi çalışmaları sırasında ziyaret edilen Kalecik (Mile) Kalesi, Maçka ilçesi Üçgedik Mahallesi Mile mezrasında bulunmaktadır (Harita 1: 7). Geç dönem mimarisine sahip

⁴ Dolukhanov, 1997: 17; Kılıç, 2017: 340-341.

⁵ Çalışkan Akgül, vd., 2019; Çalışkan Akgül, vd. 2019-2020; Çalışkan Akgül, 2020a, 2020b.

olan kalenin kuzey ve doğu yamaçlarında 2021 yılı çalışmaları kapsamında yeniden incelemeler yapılmış ve kuzey yamaçta 2019 yılı buluntularına⁶ benzer çanak çömlek parçaları ele geçmiştir. Tespit edilen seramik parçalardan biri kazıma bezemeli, diğeri ise baskı bezemelidir (Resim 6). Baskı bezemeli parçadaki iç içe dairelerden oluşan bezeme türü Anadolu'da Erken Demir Çağı'na tarihlenen çanak çömlek buluntuları arasında⁷, Kalecik Kalesi'nde ele geçen parçanın en yakın benzerleri ise Gürcistan'da Nosiri I'de Orta Tunç Çağı tabakalarında,⁸ Udabno I'de ise MÖ 1. binyılın ilk yarısına tarihlenen kalenin çevresindeki hendekte⁹ kayda geçmiştir. Bu tür baskı bezemenin Gürcistan'da Orta Tunç Çağı'ndan itibaren var olduğu, ancak daha çok Geç Tunç Çağı-Erken Demir Çağı tabakalarında aranması gerektiği ileri sürülmektedir.¹⁰ Dolayısıyla Kalecik Kalesi çevresinde saptanan mal grubu ve bezeme tarzı Erken Demir Çağı'nda Kuzeydoğu Anadolu ile Kafkasya arasındaki etkileşimi ortaya koymaktadır.

2019 yılında uygunsuz hava koşulları nedeniyle incelenemeyen Livera Kalesi, 2021 yılında tekrar ziyaret edilmiştir. Kale, Maçka'nın Yazlık Mahallesi'nin (Livera) yaklaşık 500 m kuzeyindeki kayalık alan üzerinde bulunmaktadır. Kaleye, kayalık alanın güneydoğusundaki taşlarla yapılmış basamaklarla çıkılmaktadır. Buradaki kayalık alanın güneyinde büyük bir taş yığını halinde bir yapı kalıntısı yer almaktadır. Bu kalıntının doğu ve batısında, kayalık alanın üst kısmında birer düz alan yer almakta ancak bu alanlarda herhangi bir yapı kalıntısı bulunmamaktadır. Yüzeyde geç döneme ait olduğu anlaşılan bazı amorf seramik parçaları görülmüştür.



Resim 6. Kalecik Kalesi çanak çömlek buluntuları

2.2. Düzköy İlçesi.

Düzköy ilçesi Taşocağı ile Gökçeler mahallelerinin arasındaki sırtın üzerinde yer alan kayalık alana kurulmuş olan ve "Hanaka Kalesi" diye anılan yerin, aslında vadiye hâkim konumdaki

⁶ Çalışkan Akgül, 2020a: 95-97.

⁷ Şenyurt, 2005: Res. 86.1.

⁸ Apakidze, 2009: Res. 15.19.

⁹ İlgezdi Bertram ve Bertram, 2013: Res. 13.2.

¹⁰ J. Apakidze ile özel görüşme.

bir gözetleme kulesi olduğu anlaşılmaktadır (Harita 1: 19). Kuleden günümüze, kayalık alanın batı ucunda, volkanik yapıli anakaya kütleinin üzerine inşa edilmiş, 7 m uzunluğunda ve 3 m yüksekliğinde, kuzeybatı-güneydoğu doğrultusunda uzanan harç dolgulu bir duvar kalmıştır. Duvar, güneydoğu ucundan doğuya doğru kavisli bir şekilde dönmektedir. Kulenin kuzey-kuzeybatı kenarındaki bu harçlı duvarın taş örgüsünde bazı taşlar balıksırtı biçiminde örülmüş, duvarın hemen doğusunda ise içi sonradan doldurulmuş, sarnıç işlevi olabilecek bir kuyu açılmıştır. Diğer yönlerde ve alanın ortasında herhangi bir mimari kalıntıya rastlanmamıştır. Bölgedeki kültür varlıkları arasında yer almadığı saptanan kulenin tescil işlemleri için gerekli başvuru yapılmıştır.

2.3. Akçaabat İlçesi

Akçaabat ilçesine bağlı Kaleönü Mahallesi'nin kuzeyindeki tepe üzerinde "Kaleönü Kalesi" olarak adlandırılan alanda incelemeler yapılmış ve bir yerleşime ait olabilecek bazı mimari kalıntılara rastlanmıştır (Harita 1: 4). Doğu-batı doğrultusunda uzanan bu sırt üzerinde doğal bir düzlük yer almaktadır. Düzlüğün batı ucundan itibaren başlayan moloz taştan yapılmış harçsız duvarlar sırtın kuzey ve güney kenarları boyunca birbirine paralel olarak yaklaşık 100 m kadar devam etmekte, yaklaşık 20 m genişlikte bir alanı çevrelemektedir. Güneydeki duvar, batı ucunda köşe yaparak kuzeye dönmektedir. Ayrıca, aynı güney duvarına bitişik olarak güneydoğu ve güneybatı köşelerinden güneydeki yamaca doğru uzanan iki duvar daha tespit edilmiştir. Sırtın batısında yer aldığı anlaşılan ana girişten başlamak üzere, tepe noktasındaki düzlük alanda çok sayıda Doğu Roma/Osmanlı dönemine ait çatı kiremiti ve çanak çömlek parçaları görülmüştür. Kaleönü Kalesi olarak adlandırılan bu yerin bir kaleden ziyade korunaklı bir yerleşim olma ihtimali bulunmaktadır. Bölgedeki kültür varlıkları arasında yer almadığı saptanan kulenin tescil işlemleri için gerekli başvuru yapılmıştır.

Akçaabat ilçesine bağlı Akpınar Mahallesi'nde "Kale" diye anılan bir başka gözetleme kulesinde daha incelemeler yapılmıştır (Harita 1: 3). Akpınar Kalesi olarak kaydettiğimiz bu yer, mahalenin hemen güneyindeki bir tepe üzerinde yer almaktadır. Tepe üzerinde yapay olarak düzleştirilmiş bir alan bulunmaktadır. Bu alanın çevresinin duvarla çevrili olduğu, takip edilebildiği kadarıyla yapının yuvarlak ya da oval planlı olduğu anlaşılmaktadır. Söz konusu plan 2018 yılında Maçka ilçesinde incelenen ve Geç Roma Dönemi'ne tarihlendirilen Hortokop Kalesi'nin¹¹ planını hatırlatmaktadır. Moloz taştan harçlı olarak inşa edilen yapının çevre duvarları aynı zamanda teras duvarı işlevi görecektir şekilde, dış yüzü içe göre daha yüksektir. Duvar doğrudan doğal kayalık alanın üzerine oturtulmuştur. Doğu cephesi dışındaki duvarlar yüzeyde izlenmiş, güneydoğu cephesindeki duvarın yamaç aşağıya doğru yıkılmış olduğu görülmüştür. Doğu ve kuzeydoğu cephelerinde ise derin bir yarık bulunmaktadır. Bu yarıkların birer taş ocağı olarak yakın zamanlarda kullanıldığına dair izler saptanmıştır. Alanda mimarinin dışında herhangi bir arkeolojik buluntuya rastlanmamıştır.

Akpınar Mahallesi'nin Armutçuk mezrasının kuzeyindeki tepe üzerinde de bir gözetleme kulesi yer almaktadır (Harita 1: 2). Yapıdan günümüze bazı duvar kalıntıları ulaşmış, bu duvarların takip edilen kısımlarının, doğu batı doğrultusunda uzanan kayalık üzerine inşa edilmiş olduğu gözlemlenmiştir. Bu kısımdaki duvar moloz taştan ve harçlı olarak inşa edilmiştir. Güneydoğuda hafif bir kavis yapan duvar, daha sonra doğu cephesinde yamaca doğru yıkılmıştır. Yoğun bitki örtüsü nedeniyle alanda zemin hemen hiç görülememektedir.

2.4. Tonya İlçesi

Tonya ilçesine bağlı İskenderli Mahallesi'nin kuzeydoğusunda, Karayatak Deresi'nin doğusunda, Sivridağ Tepesi'nin batısındaki yamaçta, yörede Palokastro (eski kale, Harita 1: 29) diye

¹¹ Çalışkan Akgül, vd., 2019: 261.

adlandırılan alanda incelemeler yapılmıştır.¹² Burası, yamaç üzerinde bulunan nispeten düzleştirilmiş bir alandır. Yoğun orman ve bitki örtüsü nedeniyle yapıya ilişkin kalıntıların tespiti zordur. Ancak alanın doğu kesiminde bir duvar örgüsü olabilecek kalıntılar tespit edilmiştir.

Ayrıca Tonya ilçesine bağlı Kaleönü Mahallesi'nin güneyindeki ormanlık alandaki kayalık bir yerde inşa edilmiş olan Ali Ağa Kalesi'nde incelemeler yapılmak istenmiş, ancak hava koşulları elvermediğinden ilgili alana ulaşılamamıştır.

2.5. Beşikdüzü İlçesi

Beşikdüzü ilçesinin kuzeybatısındaki limanın kuzeybatı ucunda, buradaki eski doğal limanın ucuna kurulmuş olan küçük bir kıyı kalesi olan Çeşmeönü Kalesi (Harita 1: 30) incelenmiştir.¹³ Bu yapıdan günümüze güneybatı cephesindeki harçlı duvar dışında bir kalıntı ulaşmamıştır. Bu duvarın kalınlığı 1 m kadardır. Geç dönem özellikleri gösteren kalede erken dönem kullanımına dair bir iz rastlanmamıştır.

Beşikdüzü ilçesi Kalegüney Mahallesi'nin batısında yer alan kuzey-güney doğrultusundaki sırt üzerinde Kalegüney Kalesi (Harita 1: 32) olarak adlandırılan bir alanda incelemeler yapılmıştır.¹⁴ Sırtın üzerindeki volkanik yapılu kayalık bir tepede bulunan kale doğu ve batıdaki vadiler ile Görele'den Yoroz Burnu'na kadar uzanan çok geniş bir alanı görebilmektedir. Yaklaşık 100 m uzunluk ve 50 m genişliğe sahip bir kayadan oluşan alanda herhangi bir duvar tespit edilememekle birlikte, kuzey uçta doğal kayalığa insan eliyle açılmış, çapları yaklaşık 30 cm olan oyuklar gözlenmiştir. Bu oyuklara kimi yerlerde at nalı biçiminde açılmış benzer derinliklerde oyuklar da eşlik etmektedir. Oyukların sayısı kayalığın üzerine çıkıldığında daha da artmaktadır. Oyukların bazıları sivri dipli iken bazıları ise bir çanağı andırırçasına daha yuvarlak diplidir. Bu delikler, kale üzerindeki yapılara ait direk yerleri olarak tanımlanabilir. Kaleye çıkışta ve doğu cephede kalenin farklı seviyelerine ulaşmak üzere anakayada merdiven basamakları oyulmuştur. Bu basamakların zaman içinde bir ayak mesafesinden daha küçük boyutta aşınmış olduğu gözlemlenmiştir. Kayalık alanın en üst noktasında, batı cepheye bakan kısımda, kayalığın ortalama 1 m kadar kesilmesi ile oluşturulmuş dikdörtgen bir mekân bulunmaktadır. Mekânın batı cephesi açık iken, güney kısmında hem batıdan hem de doğudan basamaklar oyularak üst kısma ulaşımın sağlandığı anlaşılmaktadır.

Beşikdüzü ilçesi Akçiriş Mahallesi'nin kuzeydoğusunda, Ağasar Vadisi'ne hâkim bir noktada Kuş Kalesi (Harita 1: 33) olarak adlandırılan bir başka kayalık alanda yapılan incelemelerde, Kalegüney'dekine benzer tespitler yapılmıştır.¹⁵ Alan, vadilere doğru çıkıntı yapan volkanik kökenli bir anakaya üzerindedir. Kenarları dik olan kaya çıkıntısının üzerinde küçük bir platform yer almakta, bu platformun üzerinde ise bazı kesik izleri ile birkaç delik görülmektedir. Her ne kadar bitki ve yosunlar taş ve anakayanın üzerini kapatmış olsa da anakaya üzerinde açılmış delikler ve yukarıya doğru çıkan basamaklar ayırt edilmektedir. Delikler genelde 11 cm çapında ve 10 ile 20 cm arasında değişen derinliktedir. Kuş Kalesi'nin kuzeyinde anakaya işlenerek yapılmış, 0,7 m kalınlığında ve 2,4 m uzunluğunda bir duvar uzanmaktadır. Kayalığın kuzey ucunda ayrıca, üst kısmı yaklaşık 4 m genişlikte ve sığ derinlikte oyulmuş bir kaya yer almaktadır. Bu kayanın üst kısmında bir oyuk daha yer almaktadır. Kayanın güneyinde ise doğal kayaya işlenmiş basamaklar yer almaktadır. Kayalık alanın yine kuzey ucunda, yaklaşık 0,5 m kalınlığında kaba işlenmiş taşlardan oluşturulmuş bir duvar döşüğünün varlığı tespit edilmiştir.

Beşikdüzü ilçesi Gürgenli Mahallesi'nin güneybatısındaki sırtın yaklaşık 150 m doğusunda, KİLİSE KIRANI (Harita 1: 38) olarak adlandırılan yerde Kalegüney ve Kuş Kalesi'ndeki gibi kalıntılar tespit edilmiştir. Tüm alan, yamaçta yer alan ve yaklaşık 30 m uzunluğunda doğu-batı doğrultusunda uzanan kayalığın işlenmesi ile oluşturulmuştur. Kayalığın çeşitli yerlerinde 10-20

¹² Kılıç, 2017: 347.

¹³ Kılıç, 2016: 23-29; 2017: 341-344.

¹⁴ Kılıç, 2017: 345.

¹⁵ Kılıç, 2017: 345-346.

cm arasında çapları değişen dar ve geniş ağızlı çukurlar vardır. Kayalığın güney kenarında 1 m'den biraz daha geniş olacak biçimde basamaklar işlenmiştir. Basamakların hemen kuzeyinde 1 m'den daha dar ve aşınmış başka basamaklar vardır. Bu basamakların kuzey kenarında ise bir tarafı basamakların yönünde yaklaşık 1,5 m, diğer kısmı ise batı kenarında 3,5 m olmak üzere kayalığın L biçiminde işlendiği gözlenmiştir. İşlenen kayanın batı yüzeyinde yaklaşık 1,5 metre uzunluk ve 0,3 m derinlikte bir niş oluşturulmuştur. Bu alanın birkaç metre doğusunda, kayalığın işlenmesi ile meydana getirilmiş ancak çoğu toprak altında kaldığından yeterince incelenemeyen bazı kaya işleme izleri tespit edilmiştir. Kilise Kıranı'nda çok sayıda kiremit kalıntısının varlığı dikkat çekmektedir. Alanda pek az geç döneme ait çanak çömlek parçası tespit edilmiştir.

Yumrutepe adı ile belgelenen alan,¹⁶ Beşikdüzü ilçesi, Bozlu Mahallesi'nin güneybatısında, Gödekli Mahallesi'nin güneydoğusunda bulunmaktadır (Harita 1: 35). Batıda Ağasar Deresi, doğuda ise Kurbağalı Dere akmaktadır. Alanın bölgedeki doğalgaz hattı çalışmaları sırasında kazıldığı ve çok sayıda çanak çömlek parçasının çıktığı yöre halkı tarafından bildirilmiştir. Ayrıca, doğalgaz hattı kazısının yapıldığı yerin kuzeyinde, yaklaşık 5 m çapında, havuz niteliğinde bir alanın olduğu, bu alanın "Harman Yeri" olarak adlandırıldığı, ancak burada hiçbir zaman tahıl üretimi ile ilgili bir faaliyetin hatırlanmadığı öğrenilmiştir. Bitkilerle kaplı olmasına karşın yüzey şekillerinden burada bir çukurluk olduğu anlaşılmaktadır. Doğalgaz hattı için kazı yapılan alanda, alçak bir tepe fark edilmektedir. Bu tepenin kesitlerinde çok sayıda seramik parçası ve çeşitli mimari izler görülmektedir. Söz konusu tepe "höyük" gibi bir izlenim edinilmesine neden olmuştur. Seramik parçalarının yanı sıra alanda bol miktarda kiremit renginde taş parçası da dikkat çekmiştir. Volkanik nitelikli bu taşların bazalt olduğu, ancak dış yüzeylerindeki rengin bir çeşit oksitlenme olduğu düşünülmüştür. Alanda saptanan seramik parçalar Geç Roma Dönemi (Resim 7: 7-9) ve Doğu Roma Dönemi'ne (Resim 7: 1-6, 10) tarihlenmiştir. Seramik parçaları günlük kullanıma yönelik depolama kapları ile kapak ve testilere aittir.



Resim 7. Yumrutepe çanak çömlek buluntular. 1-6, 10: Doğu Roma Dönemi; 7-9: Geç Roma Dönemi

¹⁶ Haritalarda deniz seviyesinden 889 m yükseklikte Yumrudağ Tepesi diye kaydedilmiştir.

2.6. Şalpazarı İlçesi

Şalpazarı ilçesine bağlı Kalecik Mahallesi'nin doğusunda, doğu batı doğrultusunda uzanan bir yamaç üzerinde yer alan Ağasar Kalesi'nde incelemeler yapılmıştır (Harita 1: 48). Kale, kuzey-batı güneydoğu doğrultusunda uzanan yaklaşık 40 m'lik kayalık alan üzerine inşa edilmiştir. Moloz taştan harçlı olarak inşa edilmiş duvarların bir bölümü günümüze kalabilmiştir. Alanda erken döneme dair bir kalıntı tespit edilememiş ve bir Geç Ortaçağ Kalesi olduğu düşünülmüştür. Zira bu kaleden ilk kez 1515 yılına ait vergi kayıtlarında söz edildiği ve Türkmenlerin bölgeye yerleşmelerinden sonra inşa edildiği açıktır.¹⁷

3. Maden Alanları: Bölgenin Madencilik Geçmişine Yönelik Araştırmalar

Türkiye'nin Doğu Karadeniz Bölgesi gibi bu bölgenin bir bölümü olan Trabzon bölgesi de maden yatakları bakımından oldukça zengindir. Kuzey Anadolu Dağları özellikle bakır yatakları bakımından ön plana çıkmaktadır. Ancak, yine detaylı ve sürekli araştırmaların azlığına bağlı olarak maden yataklarının tarih öncesi dönemlerdeki kullanımına dair elde pek fazla bilgi yoktur. Doğu Karadeniz Bölgesi'nde İlk Tunç Çağı'na tarihlenen (MÖ 3. binyıl) bakır üretiminin şimdiye kadar sadece Artvin'in Murgul ilçesinde tespit edildiği belirtilmektedir.¹⁸ Bölge aynı zamanda demir üretim teknolojisi ile karakterize edilen Demir Çağı için de önemli olmalıdır.¹⁹ Bölgede metal üretim organizasyonunun anlaşılabilmesi, bunun arkasındaki sosyo-ekonomik örgütlenme modellerinin belirlenebilmesi ve hammadde ya da bitmiş ürün takas sisteminin tespit edilebilmesi, bölgenin tarih öncesi dönemleri için oldukça önemlidir. Trabzon Yüzey Araştırması'nın amaçlarından biri de madencilik faaliyetleri bakımından büyük bir potansiyele sahip görünen bölgede cüruf alanlarının ve bu alanlarla ilişkili arkeolojik buluntuların saptanmasıdır. Bu bağlamda 2021 yılı arazi çalışmaları sırasında incelenen iki cüruf alanı Tonya ilçesinde yer almaktadır.

Tonya ilçesine bağlı Kalınçam Mahallesi yakınlarındaki Yunuslu'da, Fol Deresi'nin doğu kenarında, yeni açılan terasların yukarı kesiminde sarı renkli ve yoğun sülfür kokulu cüruf alanı tespit edilmiştir (Harita 1: 26). MTA'nın raporlarına göre bu alanda birincil cevher minerallerinin galenit ve sfalerit olduğu bunun yanı sıra az miktarda prit ve kalkopirit de bulunduğu rapor edilmiştir. Ayrıca cüruflar arasında obsidyen benzeri camsı parçalar da görülmüştür. Bu obsidyen benzeri parçalar, maden ergitme yerlerinde görülen artıklar olarak değerlendirilmiştir. Cüruf kalıntılarının yanı sıra alanda kil dolguların varlığı da gözlenmiştir. Yine MTA raporlarında alanda kaolenleşme ve karbonatlaşma olduğu da belirtilmektedir. Alandan hem cüruf hem de kil örnekleri alınmıştır. Buradaki maden sahasının eski dönemlerde işletildiği ve sonrasında maden alanından çıkan toprakla kapatıldığı anlaşılmaktadır. Alandaki incelemeler sırasında sadece bir adet seramik parçası tespit edilmiştir.

Fol Vadisi içindeki Kalınçam Mahallesi'nin batısında uzanan sırtlar üzerinde madencilik faaliyetleri bilinmektedir. Buradaki, Erikbeli Yaylası, Topuktepe mevki yakınlarında turkuvaz renkli patinalı (bakır pası) bakır cüruflar tespit edilmiştir (Harita 1: 28). Dağ yolu buradan, eski olan ve günümüzde halen işletilmeye devam eden Ken Madenleri'ne gitmektedir. Ancak hava koşulları elvermediğinden bu bölgeye ulaşılamamıştır.

4. Kil Örnekleri: Bölgedeki Seramiklerin Hammadde Kaynaklarını Bulmaya Yönelik Araştırmalar

Yüzey araştırması projesi kapsamında ele alınan bir diğer konu, arazide tespit edilen çanak çömlek malzemenin makroskopik ve kimyasal analizlerini içermektedir. Trabzon bölgesinin yüzey görünürlüğü bitki örtüsü nedeniyle oldukça azdır. Bu nedenle yüzeyde az sayıda seramik buluntu ele geçmektedir. 2018 yılından itibaren yapılan çalışmalarda saptanan seramik parçalarının çoğunluğunu Geç Roma, Doğu Roma ve Osmanlı dönemlerine tarihlenebilir nitelikteki

¹⁷ Kılıç, 2017: 344-345.

¹⁸ Wagner, vd., 1989.

¹⁹ McConchie, 2004: 43; Tylecote, 1981: 138.

örnekler oluşturmaktadır. Ancak tüm arazi ve iklim zorluklarına karşın sürdürülen araştırmalar sayesinde, Trabzon ilinin gerisindeki Doğu Karadeniz Dağları'nın kuzey yamaçlarında ilk defa Erken Demir Çağı'na tarihlenen seramik parçaları tespit edilmiştir.²⁰ Arazi çalışmalarında ayrıca, seramik parçalarının bulunduğu alanlara yakın konumdaki akarsu yatakları ile diğer su kaynaklarından homojen dağılımlı kil örnekleri toplanmaktadır. Seramik örnekler ile orijinal kil örneklerin analiz sonuçlarının değerlendirilip yorumlanmasıyla bölgedeki MÖ 1. binyıl seramik üretiminin yerel olup olmadığı açıklanmaya çalışılacaktır. Bu amaç doğrultusunda 2021 yılı arazi çalışmalarında Maçka, Akçaabat ve Beşikdüzü ilçelerinde kil örnekleri toplanmış durumdadır (Harita 1: 5-6, 8-9, 11, 49).

5. 2021 Yılı Arazi Çalışmalarında İncelenen Diğer Alanlar

5.1. Beşikdüzü İlçesi

Beşikdüzü ilçesi, Bayırköy Mahallesi'nin batısında, Beşikdağı Teleferik Tesisleri'nin 300 m kadar kuzeydoğusundaki yamaçta, yerel halkın Kapılıkaya Mağarası olarak adlandırdığı bir şapel (Harita 1: 34) bulunmaktadır.²¹ Yoldan yaklaşık 10 m kadar yükseklikteki şapelin girişi güneye bakmaktadır. Giriş kısmında kapı üstünde kayalık tavan yarım daire biçiminde işlenerek doğal bir saçak yapılmıştır. Kapının sağ ve sol kenarları da yan cepheler boyunca eğimli bir biçimde işlenmiş ve kilisenin girişi kaya yüzeyinde belirgin hale getirilmiştir. Giriş kayalık yüzeyin dikey bir dikdörtgen biçimde işlenmesi ile oluşturulmuştur. Şapel doğu-batı doğrultusunda dikdörtgen planlı, beşik tonoz şeklinde işlenmiş tavanlı tek bir nef ve at nalı biçimli bir apsise sahiptir. Nefi bir çerçeve gibi çevirecek biçimde yapının zemini orta bölüme göre yükseltilmiştir. Zeminde defineci çukurları ve hafriyat birikintisi bulunmaktadır. Şapel nefinin güneydoğu üst köşesinde, güneybatı ve kuzeybatı alt köşelerinde fresk izleri görülebilmektedir. Apsisin sol tarafından kayalık yüzeye açılmış yarım daire biçimli tek bir niş bulunmaktadır. Apsisin doğu ucunda kare biçimde oyulmuş bir pencere açıklığı vardır.

Beşikdağı'nın 500 m kadar kuzeybatısındaki bir yamaçta seramik parçalarının olduğuna dair bir duyum üzerine alanda incelemeler yapılmış, alanda az sayıda amorf seramik parçası tespit edilmiştir (Harita 1: 36).²²

Gürgenli Mahallesi'nin kuzeyindeki bir yamaçta Fırın Kıranı olarak adlandırılan bir mevkide, yol kenarındaki bir anakaya parçasının işlenmesi sonucu oluşturulmuş ve olasılıkla bölgede şarap ve/veya şıra yapımında kullanılmış bir kaya işliğinde incelemeler yapılmıştır (Harita 1: 37).

Beşikdüzü ilçesi, Oğuz Mahallesi'nin Gıran Mevkii'nde, kuzey-güney doğrultulu sırtın doğu yamacının altında, yan yana konumlanmış, volkanik yapılı anakayaya oyulmuş sarnıç kalıntıları (kaya küpleri) tespit edilmiştir (Harita 1: 40). Basit ağız kenarlı ve küresel gövdeli bu oluşumlar zaman içinde aşındığından gövde kesitleri olduğu gibi görülebilmektedir. Kaya küplerinin ağız çevresine kazınmış olan oluklar küp içine yağmur suyu dökülmesini önlemek için yapıldığı anlaşılmaktadır. Yamaç eğimine uygun biçimde yan yana sıralanan kaya küplerinin önünde oyulan tekneler bir kanal ile birbirine bağlanmaktadır. Bölge halkı tarafından bu kaya küplerinin eskiden şarap yapımı için kullanıldığı ifade edilmekte, sağlam olanların dibinde üzüm çekirdekleri bulunduğu söylenmektedir.

5.2. Vakfıkebir İlçesi

Vakfıkebir ilçesine bağlı Çamlık Mahallesi'nin batısındaki kayalık yamaçta bulunan ve Petro-mida adı verilen kaya kilisesinde incelemeler yapılmak istenmiş ancak kiliseye giden yolların zamanla kapanmış olması nedeniyle alana ulaşılamamıştır.

²⁰ Çalışkan Akgül, vd., 2020; Çalışkan Akgül, 2020a.

²¹ Sümerkan ve Okman, 1999: 198-199; Kılıç, 2017: 346-347.

²² Kılıç, 2017: 346.

5.3. Şalpazarı İlçesi²³

Şalpazarı ilçesine bağlı Dereköy Mahallesi'nin güneyinde, bir evin bahçesinde doğal kayalığın oyulmasıyla oluşturulmuş yapay bir mağara görünümündeki bir kaya odasında incelemeler yapılmıştır (Harita 1: 42). Ev sahibinin verdiği bilgiye göre 60-70 yıl kadar önce giriş kısmı taş bir kapak ile örtülü olan bu kaya odası içinden iki çuval dolusu insan kemiği çıkarılmıştır. Bu anlatıya göre bir mezar odası olduğu anlaşılan kaya odasının girişi tam bir daire biçiminde oyulmuştur. İç mekân arka duvara doğru uzayan dikdörtgen bir görünüme sahiptir. Arka ve yan duvarlar zemine doğru eğimli oyulmuştur. Duvarlarda kayanın, ucu sivri bir aletle kazıldığını gösteren işçilik izleri görülmektedir.

Dereköy Mahallesi'nin güneybatısında, Buruklu mevkiindeki kaya sığınağı benzeri bir yerde, volkanik anakaya içine oyulmuş bir başka mekân daha incelenmiştir (Harita 1: 43; Resim 8). Buradaki kaya odası, kayalık üstte ileri doğru çıkıntı yaptığından, yukarıdan akan suyun tahribatından korumaktadır. Mekânın girişi doğuya bakmaktadır. Giriş ile ana mekân arasındaki kapı açıklığı, giriş benzeri kabartılar sayesinde ayırt edilebilmektedir. Ancak giriş en iyi kapı açıklığının sol alt ve sağ üst kısımlarında takip edilebilmektedir; geri kalan kısımları tahrip edilmiştir. Enine yerleştirilmiş dikdörtgen formlu ön giriş 1,2 x 3 m, gerideki ana mekân ise 2,1 x 2,75 m boyutlarındadır. Girişin sağ ve sol yan yüzlerine zeminden tavana kadar oyularak derinlik verilmiştir. Duvarlarda kayanın sivri uçlu bir aletle kazıldığını gösteren izler görülmektedir. Duvarlarda herhangi bir mimari eleman yoktur. Ana mekânda yan duvarlar 2,1 m yüksekliktedir. Hafif eğimli bir beşik çatı görünümündeki tavanın yüksekliği mekânın ortasında 2,5 metreye ulaşmaktadır. Arka duvarın üst kısmından başlayıp ana mekân ile girişi ayıran giriş benzeri çıkıntıya kadar devam eden bu tavan biçimi iç mekânda üçgen bir alınlık meydana getirmektedir. Ön girişin tabanı ile ana mekânın tabanı aynı yüksekliktedir. Çevrede yapılan detaylı incelemeye karşın buradaki odanın işlevi ve ne zaman yapıldığı konusunda herhangi bir bilgi elde edilememiştir.

Şalpazarı ilçe merkezinin kuzeybatısındaki yamaçta Kireç Mahallesi sınırları içerisinde bir evin bahçesinde, Dereköy'deki mezar odasını andıran iki adet kaya oyuğu daha tespit edilmiştir (Harita 1: 44). Aralarında yaklaşık 3 m mesafe olan kaya odalarının ağız kısımları kısmen toprakla dolmuştur. Bu nedenle yapısı tam olarak anlaşılabilen girişlerin üst kısmının yarım daire biçiminde olduğu görülmüştür. Oda içleri toprak dolu olduğundan detaylı inceleme yapılamamıştır.

Doğancı Mahallesi'nin güneyinde Arpalık olarak adlandırılan mevkiinde kayalık zemine açılmış iki kaya küpü bulunmaktadır (Harita 1: 45-46). Birbirinden yaklaşık 1 m uzaklıkta olan kaya küplerinin ağız çapları 0,5 m, içleri ise küreseldir. Ağız çevresinin yakın geçmişte betonla çevrildiği görülmüştür. Bu alanın yaklaşık 80 m kadar güneydoğusunda benzer bir kaya küpü daha vardır.

²³ Şalpazarı ilçesinde incelenen yerleri yüzey araştırması ekibine gösteren Fen öğretmeni Yücel Koç'a teşekkür ederiz.



Resim 8. Şalpazarı Dereköy Mahallesi Kaya Mezarı, doğudan görünüm

Sonuç

Trabzon 2021 yılı arazi çalışmalarında, Maçka ile Beşikdüzü arasındaki bölgede 49 adet buluntu yeri incelenmiştir. Saptanan yontmataş ve çanak çömlek buluntu gruplarının ön incelemeleri sonucunda çalışma sahasında Paleolitik Çağ, Erken Demir Çağı, Roma Çağı ile Doğu Roma dönemi ve Osmanlı dönemlerine tarihlenen çeşitli arkeolojik buluntular ve mimari kalıntılar tespit edilmiştir.

Düzköy (Koskarlı Mağarası ve Kale I Mağarası) ve Tonya (Kaledere Batı Mağarası) ilçelerinde saptanan yontmataş buluntu grupları bölge prehistoryası için zengin bir repertuar sunmakta ve bölgeden elde edilen ilk veriler olması sebebiyle de büyük bir önem taşımaktadır. Her iki mağara farklı ilçelerde konumlanmış olsa da aslında birbirine oldukça yakın iki vadide yer almaktadır. Güneyden kuzeye akan akarsuların oyduğu bu vadiler aynı zamanda iç bölgeleri sahile bağlamaktadır. Trabzon'da 2018 yılından itibaren yapılan araştırmalarda çok sayıda mağara ve kaya sığınağı belgelenmiş, ancak yontmataş buluntu ele geçen mağaraların pek fazla olmadığı saptanmıştır. Bu tür buluntular veren mağaralar coğrafi bakımdan ortak özellikler göstermektedir. Kayda geçen her üç mağara da deniz seviyesinden yaklaşık 1000 m yükseklikte, önünden geçen derelerden ise yaklaşık 20-60 m yüksekte, ulaşımının kolay olduğu alanlarda konumlanmaktadır. Buluntular üzerindeki incelemeler devam etmekle birlikte, Kaledere Batı Mağarası'nda ele geçen Mousterian ucun tipolojik açıdan en yakın benzerleri Kafkasya Orta Paleolitik sonları ile Üst Paleolitik başlarına tarihlendirilen litik buluntular içinde tespit edilebilmektedir.²⁴

2019 yılında saptadığımız Kalecik (Mile) Kalesi'nin 2021 yılı arazi çalışmalarında yeniden ziyaret edilmesi, Erken Demir Çağı'na tarihlenen seramik buluntu sayısının artmasını sağlamıştır. Yeni seramik buluntular Trabzon bölgesinin Erken Demir Çağı'nda kuzeydoğu Anadolu ve

²⁴ Golovanova ve Doronichev, 2003; 2020.

Kafkasya ile bağlantısı olduğunu ortaya koymaktadır. Bu durum, Paleolitik Çağ'da saptanan Kafkasya bağlantısının binlerce yıl sonra da devam ettiğini kanıtlamaktadır.

2021 yılında Trabzon'un batı sınırındaki Şalpazarı ilçesinde kaya mezarları tespit edilmiştir. Anakayanın işlenmesi ile yapılan bu mezarlar mimari plan bakımından iki farklı türde karşımıza çıkmaktadır. Birinci grup dairesel tek bir oda ve kubbe tavanlı bir yapıya sahipken, diğeri ön giriş, kapı açıklığı ve ana odadan oluşan, beşik çatılı bir yapıya sahiptir. İçlerinde herhangi bir buluntunun ele geçmemesi, tarihlenmeyi zorlaştırmaktadır. Mimari özellikler bakımından farklılıkların kronolojik farklılığı yansıtabileceği durumu da göz önünde bulundurulmaktadır. Anadolu'da tek ya da çok odalı kaya mezar geleneği MÖ 1. binyıldan itibaren görülmektedir. Ancak Doğu Anadolu Bölgesi kaya mezar geleneği içindeki tek odalı kaya mezarların Hellenistik - Roma dönemine tarihlenmesi gerektiği önerilmektedir.²⁵ Örneğin Gümüşhane'de saptanan tek odalı kaya mezarlar Roma Dönemi'ne tarihlendirilmiştir.²⁶

Çalışma bölgesinde incelenen kalelerin tarihlenmesinde çoğunlukla Roma, Doğu Roma ve Osmanlı dönemleri ön plana çıkmaktadır. Araştırmalarımızda saptadığımız en önemli olgu, Akçaabat ilçesinde Kaleönü Kalesi (Doğu Roma ve Osmanlı), Beşikdüzü ilçesinde Yumrutepe (Geç Roma ve Doğu Roma) ve Maçka ilçesinde ise Kalecik Kalesi'nde (Erken Demir Çağı, Roma ve Doğu Roma) saptandığı gibi, yerleşme alanlarının uzun süre kullanılmasıdır. Özellikle Roma ve Doğu Roma dönemlerinde, yerleşme sistemi bakımından ortak ölçütlerin göz önünde bulundurulduğu anlaşılmaktadır. Trabzon ilinde, sadece tarih öncesi dönemler bakımından değil, Hellenistik, Roma ve Doğu Roma/Osmanlı dönemleri bakımından da yeni araştırmalara ihtiyaç duyulduğu açıktır. Roma yol sistemi ile ilgili veriler bölgede çok sınırlı bir alandan gelmekte²⁷ ve buralarda yol ağının günümüzde olduğu gibi vadi boyunca devam ettiği anlaşılmaktadır. Söz konusu dönemlerle ilişkilendirilen pek çok kale ve gözetleme kulesi de bu vadilerden rahat ulaşılabilir ve vadileri kontrol edebilecek hâkim noktalara inşa edilmişlerdir. Bu ölçütlerin dışında farklı özelliklere sahip yerler, ilk kez 2018 yılı çalışmaları sırasında kaydedilen Horhor ve Sumaha'dır.²⁸ Her iki yer de 2021 yılında yeniden ziyaret edilmiş ve insansız hava aracı ile belgelenmiştir. Söz konusu iki alan Maçka ilçesinde genelde Roma ve Doğu Roma dönemi kalelerinin bulunduğu alanlardan daha yüksekte yer almakta (1500 m ve üzeri) ve Sumaha ile Horhor'u birbirine bağlayan yol ise sırt üzerinden devam etmektedir.

Tüm bu veriler ışığında Trabzon'daki arkeolojik yüzey araştırması önümüzdeki yıllarda da devam edecektir.

Teşekkür

2021 yılı Eylül ayında gerçekleştirilen Trabzon ili yüzey araştırmasının üçüncü sezonu, Kültür ve Turizm Bakanlığı, Kültür Varlıkları ve Müzeler Genel Müdürlüğü'nün izni (YA016101(2018)) ve Karadeniz Teknik Üniversitesi ve aynı üniversitenin BAP birimi (Proje kodu: SAT-2020-8417), Trabzon Büyükşehir Belediyesi, Düzköy Kaymakamlığı, Trabzon Mimarlar Odası ve Artvin Çoruh Üniversitesi'nin maddi destekleri ile gerçekleştirilmiştir. Geç dönem çanak çömlek buluntuların tanımlanmasında sayın Dr. Gülseren Kan Şahin'e ve yontmataş buluntuların incelenmesinde sayın Arş. Gör. Didem Turan'a verdikleri destek ve yardımlar için çok teşekkür ederiz. Oldukça zorlu bir arazide özverili çalışmalarından dolayı 2021 yılı TYAP ekip üyelerinin her birine teşekkürü bir borç biliriz. Son olarak öneri ve tavsiyeleri ile bu yazıya katkı sağlayan anonim hakemlere teşekkür ederiz.

²⁵ Köroğlu 2008: 32.

²⁶ Çiğdem 2005; Çiğdem ve Öztürk 2006.

²⁷ Miller, 1916: 681; French, 2016.

²⁸ Çalışkan Akgül, vd., 2019-2020.

KAYNAKÇA

- Apakidze, Joni (2009), *Die Spätbronze- und Früheisenzeit in West- und Zentralkaukasien: Chronologische Studien zur Kolchis-Kultur 1600-700 v.Chr.* Rahden/Westfalen: Verlag Marie Leidorf.
- Bordes, François (1961), *Typologie du Paléolithique Ancien et moyen*. CNRS, Paris.
- Çalışkan Akgül, Hülya – Kılıç, Sinan – Demirel, Serkan (2019), “Trabzon İli Protohistorik Dönem (Kalkolitik ve Tunç Çağları) Yüzey Araştırması 2018 Yılı Ön Sonuçları”, *37. Araştırma Sonuçları Toplantısı*, 2, 17-21 Haziran 2019 Diyarbakır, 253-276.
- Çalışkan Akgül, Hülya – Kılıç, Sinan – Demirel, Serkan – Yılmaz, Erkan (2019-2020), “Trabzon İli Protohistorik Dönem Yüzey Araştırması-2019”, *Türk Eskiçağ Enstitüsü Haberler*, 45, 67-73.
- Çalışkan Akgül, Hülya (2020a), “Doğu Karadeniz Dağlarında Erken Demir Çağı Varlığına İlişkin Yeni Buluntular”, *Anadolu Araştırmaları*, 23, 91-111.
- Çalışkan Akgül, Hülya (2020b), “Sis İçinde Tarih: Trabzon Yüzey Araştırması”, *Aktüel Arkeoloji Dergisi*, 73, 70-81.
- Çalışkan Akgül, Hülya ve Dinçer, Berkay (2021), “Koskarlı Cave: The First Late Pleistocene/Early Holocene Site in the Eastern Black Sea Region of Turkey”, *Archaeological Research in Asia*, 27. <https://doi.org/10.1016/j.ara.2021.100306>.
- Çiğdem, Süleyman (2005), “Gümüşhane/Şiran-Kadıçayırı Kaya Mezarı”, *Atatürk Üniversitesi Sosyal Bilimler Dergisi*, 5/35, 97-104.
- Çiğdem, Süleyman ve Öztürk, Nurettin (2006), “Gümüşhane/Şiran-Araköy Kaya Mezarı Kompleksi”, *Arkeoloji ve Sanat Dergisi*, 121, 31-38.
- Dolukhanov, Pavel M. (1997), “Prehistoric Rock-Shelters in Northeastern Turkey”, *Anatolian Studies*, 13, 17.
- French, David H. (2016), *Roman Roads & Milestones of Asia Minor: Vol. 4 The Roads. Fasc. 4.1 Notes On The Itineraria*, British Institute at Ankara Electronic Monograph 10.
- Golovanova, Liubov V. ve Doronichev, Vladimir B. (2003), “The Middle Paleolithic of the Caucasus”, *Journal of World Prehistory*, 17/1, 71-140.
- _____ (2020), *Environment, Culture and Subsistence of Humans in the Caucasus between 40,000 and 10,000 Years Ago*, Newcastle upon Tyne: Cambridge Scholars Publishing.
- İlgezdi Bertram, Gülçin ve Bertram, Jan K. (2013), “Udabno – Eine erste Zusammenfassung der Ausgrabungs- und Prospektionsergebnisse nach Abschluss der Feldarbeiten”, *Austausch und Kulturkontakt im Südkaukasus und seinen angrenzenden Regionen in der Spätbronze-/Früheisenzeit* (ed. Mehnert, A., G. Mehnert, S. Reinhold), Langenweissbach: Beier&Beran, 87-121.
- Inizan, Marie Louise - Reduron Ballinger, Michele - Roche, Helene - Tixier, Jacques (1999), *Technology and Terminology of Knapped Stone*, Nanterre: CREP.
- Kılıç, Sinan (2016), “Livipolis’den Şarlı’ya Beşikdüzü’nün Tarihi Coğrafyası”, *Karadeniz İncelemeleri Dergisi*, 20, 9-44.
- _____ (2017), “Ağasar Vadisi ve Çevresindeki Arkeolojik Kalıntılar”, *Şalpaazararı Tarih-Kültür-İnsan*, (Ed. Veysel Usta), Trabzon: Serander Yayınları, 335-360.
- Köroğlu, Kemalettin (2008), “Urartu Kaya Mezar Geleneği ve Doğu Anadolu’daki Tek Odalı Kaya Mezarlarının Kökeni”, *Arkeoloji ve Sanat Dergisi*, 127, 21-38.

Mconchie, Matasha (2004), *Archaeology at the North-East Anatolian Frontier, V: Iron Technology and Iron-Making Communities of the First Millenium BC*. Ancient Near Eastern Studies, Supplement 13, Louvain: Peeters.

Miller, Konrad (1916), *Itineraria Romana: Römische Reisewege an der Hand der Tabula Peutingeriana*, Verlegt Von Strecker Und Schröder In Stuttgart.

Sümerkan, M. Reşat ve Okman, İ. (1999), *Kültür Varlıklarıyla Trabzon*, 1, Trabzon: Trabzon Valiliği Yayını.

Şenyurt, S. Yücel (2005), *Büyükardıç. Doğu Anadolu'da Bir Erken Demir Çağı Tepe Yerleşkesi*, Ankara: Gazi Üniversitesi Yayını.

Tylecote, R. F. (1981), "Iron Sands from the Black Sea", *Anatolian Studies*, 31, 137-139.

Wagner, Günther - Öztunalı, Önder - Eibner, Clemens (1989), "Early Copper in Anatolia: Archaeometallurgical Field Evidence", *Old World Archaeometallurg, Der Anschnitt Beiheft*, 7, Bochum Deutsches Bergbau-Museums, 299-306.

Araştırmacıların Katkı Oranı Beyanı: Yazarlar makaleye eşit oranda katkı sağlamış olduklarını beyan eder.

Çıkar Çatışması Beyanı: Bu çalışmada herhangi bir potansiyel çıkar çatışması bulunmamaktadır.



Özcan, Tuğrul, “Rusya’nın Maveraya-yı Kafkasya’da Demografik Yapıyı Ermeniler Lehine Değiştirme Çabaları ve Sonuçları (1725-1853)”, *Karadeniz Araştırmaları Enstitüsü Dergisi*, 8/14, ss.75-92.
DOI: 10.31765/karen.1053146

Bu makale etik kurul izni ve/veya yasal/özel izin alınmasını gerektirmemektedir.

This article doesn't require ethical committee permission and/or legal/special permission.

RUSYA’NIN MAVERA-YI KAFKASYA’DA DEMOGRAFİK YAPIYI ERMENİLER LEHİNE DEĞİŞTİRME ÇABALARI ve SONUÇLARI (1725-1853)*

Tuğrul ÖZCAN**

* Araştırma Makalesi / Research Article

** Doç. Dr.,
Ordu Üniversitesi, Fen Edebiyat
Fakültesi, Tarih Bölümü, Ordu/TÜRKİYE
✉ tugrulozcan55@hotmail.com
ORCID : 0000-0003-3526-6813

Anahtar Kelimeler: Maveraya-yı Kafkasya,
Ermeniler, Rusya, Ermeni Göçü.

Keywords: Trans-Caucasus, Armenians,
Russia, Armenian Migration.

Öz: Maveraya-yı Kafkasya, XVIII. yüzyıldan itibaren Rusya’nın genel politikası dahilinde önemli bir yere sahipti. Buranın otokton halklarından biri olan Ermeniler, yaşadıkları coğrafya açısından söz konusu politika gereğince Rusya’nın yakın takibindeydiler. Bölgede hakimiyet tesis etmek kadar, Ermenilerin hamiliğini üstlenmenin de prestij açısından önemli olduğu bu coğrafya, Rusya’nın genel politikası sebebiyle devletlerarası birçok anlaşmazlığın kaynağı olmuştur. XIX. yüzyılın başlarından itibaren Rusya’nın, Maveraya-yı Kafkasya’da kendisine bağlı büyük bir Ermeni vilayeti tesisine çalışması, ister istemez diğerleriyle birlikte Osmanlı Devleti’ni de fazlasıyla rahatsız etmiştir. XIX. yüzyılda yapılan Osmanlı-Rus, İran-Rus savaşlarından sonra çevrede bulunan Ermenilerin Maveraya-yı Kafkasya’da belirli bir noktada toplanması ve bazı Hıristiyan unsurların da buraya getirilmesi ile bölgedeki insan varlığına bağlı dengeler, Osmanlı Devleti’nin aleyhinde bir seyir almıştır. Bu ise bölgede söz sahibi olan Osmanlı, Rusya ve İran gibi devletleri askerî, siyasi ve diplomatik açılardan karşı karşıya getirmiştir.

RUSSIA’S EFFORTS TO CHANGE THE DEMOGRAPHIC STRUCTURE OF THE CAUCASUS IN FAVOR OF ARMENIANS AND THE RESULTS OF THESE EFFORTS (1725-1853)

Abstract: The Caucasus had an important place within the general policy of Russia since the 18th century. Because of the policy which it followed; Russia interrogated Armenians who was one of the autocton peoples of the Caucasus due to the geography they live in. This geography, in which it is important to undertake the Armenian patronage of the region as well as to dominate the region, was the subject of many interstate disputes due to the policy followed by Russia. From the beginning of the 19th century, Russia, which worked in a large Armenian province in the Caucasus, disturbed greatly the Ottoman Empire with its others. The fact that the Armenians in the region were gathered at a point determined in the Caucasus and some Christians were brought here deteriorated the balances of the human element in the region against the Ottoman State. This situation confronted the Ottoman Empire, Russia and Iran in many respects.

Geliş Tarihi / Received Date: 04.01.2022

Kabul Tarihi / Accepted Date: 11.04.2022

Giriş

XVII. yüzyıldan itibaren Rusya, takip ettiği sıcak denizlere inme politikasını üç esas üzerine tesis etmiştir: Bunlardan ilki Balkanlardan İstanbul ve boğazlar bölgesine inerek burada hâkimiyet tesis etmek; ikincisi Maveraya-yı Kafkasya üzerinden Anadolu kıyılarına ulaşmak ve sonuncusu da İran üzerinden Hint Okyanusu'na giden yolu açmaktır.¹ Bu politikanın kilit noktalarından biri olması sebebiyle Maveraya-yı Kafkasya; askerî, siyasi ve stratejik konumu açısından Rusya'nın özellikle hâkim olmak istediği bir coğrafyaydı.² Çünkü Maveraya-yı Kafkasya, Avrupa ile Orta Asya arasında bir koridor vazifesi gördüğü gibi Rusya, Osmanlı ve İran gibi devletlerin arasında bir kavşak noktasındaydı. Aynı zamanda bu bölge, Batıdan Orta Asya'ya giriş yapılabilecek tek mevki idi. Bunun bilincinde olan Rusya, Maveraya-yı Kafkasya'yı İran ve Osmanlı Devleti'ne karşı askerî bir üs veya ileri harekât noktası olarak kullanılabileceğinin farkındaydı. Bu farkındalık, ilerleyen dönemlerde Maveraya-yı Kafkasya'nın hâkimiyeti konusunda Rusya'yı Osmanlı Devleti ve İran ile karşı karşıya getirmiştir.³

Rusya, 1700'lü yıllarda nüfusunun büyük kısmı Müslüman Türklerin oluşturduğu Kırım'ı işgal ederek Kafkasya'nın yolunu ordusuna açmak istedi ve daha sonra da buradan güneye inmenin yollarını aradı. Rusya, söz konusu bölgede kalıcı bir varlık sağlamanın yolu olarak da aynı Kırım'da yaptığı gibi Türkleri, Maveraya-yı Kafkasya'dan çıkartmayı ve bunların yerine oraya Hıristiyanları yerleştirmeyi gördü. Bu yüzden Rusya, Kafkas topluluklarıyla bir dizi dostluk ve ticaret anlaşmaları yaptı ve özellikle Gürcüler ve Ermenilerle daha fazla yakınlaşma sağladı. Nitekim fetihlerinin nispeten daha ilk dönemlerinden itibaren Gürcüler ile Ermeniler Ruslar tarafından doğal müttefik olarak görüldüler.⁴

Maveraya-yı Kafkasya'nın Ortodoks Hıristiyan halklarından biri olan Gürcüler, İran ya da Osmanlı Devleti'nin, üzerlerinde egemenlik kurmasından oldukça rahatsızlık duymaktaydılar. Bu yüzden Gürcüler, ilk anda Ortodoksluk üzerinden dinî yakınlık duydukları Ruslarla müttefiklik yaptılar ve bir süre sonra da onlara tabi oldular. Aslında durum, Gürcülerin Ruslarla olan dinî ve kültürel yakınlıklarından ziyade coğrafi şartlarla da ilgiliydi. Nitekim Savaşçı kabilelerin bulunduğu bu coğrafyada Ruslarla işbirliği yapmaları Gürcülerin kendilerini daha güvende hissetmelerini sağlayabilirdi.⁵

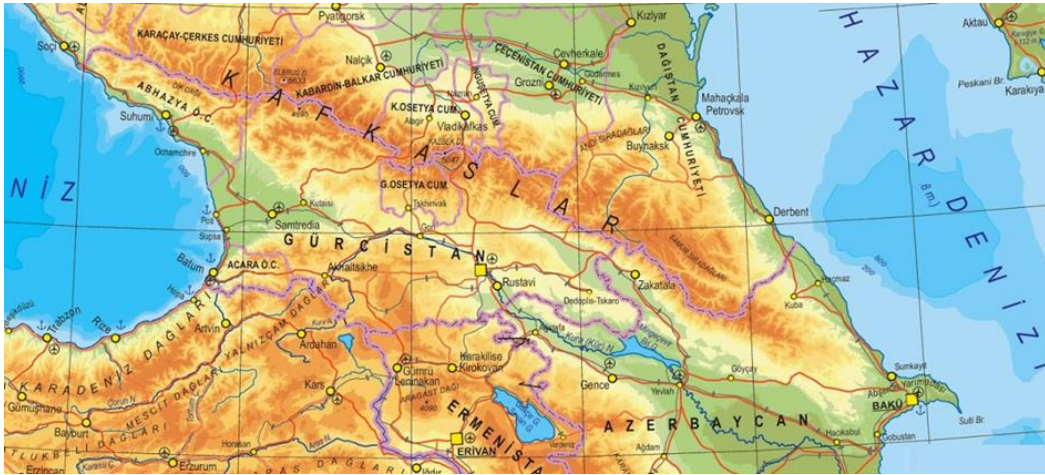

Harita: Farklı Etnik Köken ve Dine Mensup Birçok Topluluğun Yaşadığı Maveraya-yı Kafkasya Coğrafyası

¹ *Maveraya-yı Kafkas* olarak ifade coğrafya, bölgedeki sıradağların güney tarafıdır; İltter, 1995: 13.

² Kevorkyan, 1983: 115.

³ Kevorkyan, 1993: 115.

⁴ Türklerin Rus topraklarının dışına sürgün edilmesine dayalı bu yaklaşım hem barış hem de savaş dönemlerinde devam ettirilmiştir. Bu yaklaşımın doğal sonucu olarak XIX. yüzyıl boyunca 2 milyondan fazla Müslüman yurdundan sürülmüş ve birçoğu da öldürülmüştür. Bu bölgeden kaçabilenler kendileri için güvenli bir yer olarak gördükleri Osmanlı Devleti'nin topraklarına sığınmışlardır: Saray, 1985: 127; Baykara, 1975: 71; Atkin, 1978: 144.

⁵ Toksoy, 2007: 23.

Ermeniler, Gürcülerin aksine Kafkasya ile Anadolu'nun doğusunun hemen her yanında dağınık bir vaziyette Müslümanlarla bir arada bulunuyorlardı. 1800'lü yılların başlarına kadar Ermeniler, söz konusu coğrafyaların hiçbirinde çoğunluğu oluşturamamışlardı. Tüm bunlar Ermenileri, kendilerine verilen bazı vaatler ve destekler karşılığında Rusya'ya yakınlaştırıyordu. Ruslar da Ermenilerin bu durumuna kayıtsız kalmıyordu.⁶ Bazı yabancı tarihçiler, Rusya'nın Maveraya-yı Kafkasya ile ilgilenmesinin temel sebeplerinden birinin Ermeniler olduğunu ileri sürerler. Örneğin James Ellswort De Kay, bunda Batı dünyasında Ermenilerin, *doğudaki Hristiyanların en saygın bölümü* olarak görülmesinin büyük etkisi olduğunu düşünmekteydi. Batılı devletler açısından Ermenilere sahip çıkmak, Hristiyanlığa hizmet açısından bir itibar meselesi olarak da değerlendirilmekteydi.⁷

Kafkasya politikasını uygulayabilmek için orada kendileriyle işbirliği yapacak bir unsura ihtiyacı olan Rusya, rahatlıkla kontrol edilebileceğini düşündüğü ve dinî açıdan da kendine yakın gördüğü Ermenilerle temas kurdu. Zaman içerisinde Rusya, Maveraya-yı Kafkasya'dakilerle birlikte Anadolu'daki Ermenilerle de yakından ilgilenmeye başladı. Ancak XIX. yüzyıla kadar Ermenilerin Doğu Anadolu'da yaşayan kısmı, Osmanlı tabiiyetinde olmaktan oldukça memnundular. Hatta Osmanlı ülkesinde millet statüsünde bulunan ve sadakatlerinden şüphe duyulmayan Ermeniler, devlet nezdinde ayrıcalıklı bir topluluk olarak görülmektedirler.⁸

1. Rusların Ermenilerle Teması ve Ararat Krallığı Projesi

Rus Çarı I. Petro (1672-1725) döneminde başlayan Rus-Ermeni ilişkileri, kısa zamanda gelişerek XVIII. yüzyılın ilk çeyreğinde bir ittifaka dönüştü.⁹ I. Petro, Osmanlı Devleti ile İran'a karşı yapılan savaşlarda Ermenilerle birlikte hareket etti.¹⁰ 1722'de Rus ordularının İran'ın kuzeyine yönelik giriştiği kapsamlı bir işgal harekâtı dolayısıyla Ermeniler, büyük bir heyecana kapıldılar. Osmanlı Devleti'nin diplomatik ve askerî baskıları sonucunda bölgeden çekilmeye mecbur kalmalarına rağmen Ruslar, müttefiki olarak gördükleri Ermenileri ihmal etmediler. I. Petro, Ermenileri; Kafkasya'da düşmandan elde edilen topraklara yerleşmeye davet ettiği gibi kendilerine dinî ve dünyevi her türlü imtiyazı sunmaya hazır olduğunu da bildirdi.¹¹

General M. A. Matyuşkin'in Temmuz 1723'te Bakü'yü ele geçirmesinin ardından Rusya'dan Maveraya-yı Kafkasya'ya yoğun bir göç başladı. I. Petro'nun ölümünden sonra tahta çıkan Anna Inanovna (1730-1740) salgın hastalıklar sebebiyle Terek boyundaki Rus ordularına geri çekilme emri verdi. Buna rağmen Rus ordusu, tamamen Maveraya-yı Kafkasya'dan ayrılmadı ve biraz daha kuzeye çekilerek bölgenin kontrolünü sağlayabilecek bir noktaya konuşlandı.¹²

XVIII. yüzyılın ikinci yarısından itibaren Rusların kademeli olarak Kafkasya yönünde ilerleyişinin devlet politikasına dönüşmesi, II. Katerina döneminde (1762-1796) gerçekleşti.¹³ Bu dönemde bölgenin tamamen ele geçirilmesi için birçok plan devreye sokuldu. Aynı zamanda da I. Petro'nun vasiyetiyle Hazar Denizi'ndeki Rus donanması takyiyeye edildi. Kafkasya'ya yönelik planlarını hayata geçirmek amacıyla II. Katerina, General Gudoviç aracılığıyla Kafkas hanlarını kendi tarafına çekmeye çalıştığı gibi Rusya'nın himayesinde bir Ermeni krallığı kurulması yönünde Ermenileri de cesaretlendirdi.¹⁴

⁶ McCarthy, 1995: 29.

⁷ De Kay, 2009: 227.

⁸ 1821'den itibaren Ermeniler, Anadolu'da Rumların yerini almaya başlamışlar ve Osmanlı Devleti'nde ayrıcalıklı bir konuma ulaşmışlardır; Karpat, 2010: 140.

⁹ Sumner, 1965: 79.

¹⁰ Sonyel, 2007: 2.

¹¹ Beydilli, 1998: 368; Sonyel, 2007: 21.

¹² Sarıahmetoğlu, 2006: 1-3.

¹³ Atkin, 1980: 22.

¹⁴ Sarıahmetoğlu, 2006: 1-3.

1768-1774 Osmanlı-Rus savaşında Rus orduları başkumandanı Prens Potemkim'in tutumundan cesaretlenen ve aslen bir Ermeni piskoposu olan Argutiyan, Osmanlı toprakları ile İran arasındaki bölgede *Ararat* adıyla bir krallık kurulması yönünde proje hazırladı ve bunu II. Katerina'ya sundu. Söz konusu proje, II. Katerina tarafından uygun görüldüyse de onun döneminde hayata geçirilemedi. Ancak bu gelişmelerden sonra bir kısım Ermeni, Rus ordusuna yazılmaya başladı ve Rus ordusunun Maveraya-yı Kafkasya'ya girmesiyle Ermeni din adamlarının bölgedeki faaliyetleri arttı.¹⁵ Amerikan tarihçi Muriel Ann Atkin bu sebeple Ermenileri bağımsızlık umuduna fazlasıyla kendilerini kaptırarak Rusların emperyalist hırslarına hizmet eden bir araç olarak görmüş ve dolayısıyla da onları kendisini kaybetmiş karakterler olarak nitelendirmiştir.¹⁶

2. Maveraya-yı Kafkasya'nın Hâkimiyetine Yönelik Mücadeleler

2.1. Rusya-İran Mücadelesi

1783'de Gürcistan'ı himayesine alan Rusya, İran sınırları içerisinde bulunan Ermenilere yönelik faaliyetlerine hız vermiştir. Gürcüler ve Ermeniler ile daha önce yapılan antlaşmaları yenileyen Ruslar, onlara Osmanlı Devleti'ne karşı himaye konusunda bir vaatte bulundu. Aynı zamanda Ruslar, bölgedeki Müslüman topluluklarına gönderdiği hediyelerle onları yanına çekmeye çalıştılar. Rusya'nın bölge üzerinde artan faaliyetleri sebebiyle Ermenilerden sonra bir kısım hanlık da Rusya'ya meyletmeye başladı. Bu durum, Rusya ile İran'ı karşı karşıya getirdi. İran ordusu Rusları, Maveraya-yı Kafkasya'dan bir süreliğine uzaklaştırmayı başardı. Tam bu sırada ileri gelenleri vasıtasıyla bazı Ermenilerin ve gayrimüslim toplulukların Rusları Maveraya-yı Kafkasya'ya gelmeleri için davet etmelerine Rus generalleri kayıtsız kalmadılar ve dikkatlerini yeniden o tarafa çevirdiler. Nitekim 1796'da II. Katerina'nın emriyle bunlar ordularıyla birlikte tekrar bu bölgeye yöneldiler.¹⁷

2 Mayıs 1796'da Derbent'in düşmesi üzerine Kuzey Kafkasya'da Ruslara karşı tutunamayacaklarını anlayan bazı Müslüman hanlar ister istemez onlara iltihak ettiler. Bu durum Kafkasya'nın diğer yerlerinde bulunan Müslümanların Ruslara karşı direncinin kırılmasına yol açtı. Diğer taraftan Ermeni Piskoposu Argutiyan'ın, General Valerian Zubov'dan habersiz Karabağ meliklerine giderek Rus ordusunun bölgeye gelmesindeki asıl amacın Ermenileri, Müslümanların zulmünden kurtarmak olduğunu söylemesi hanlar arasında gerginlik yarattı. Tüm bu gelişmelerden sonra 1799 kışında Petersburg'ta, Ermenilerin Maveraya-yı Kafkasya'da bağımsızlıklarının sağlanması yönünde bir toplantı düzenlendi. Bu toplantıya Ermeniler adına Argutiyan ile Hovannes Lazaryan katıldılar. Toplantıda Ermeniler için iki okul açılması ve bu okullarda eğitilecek gençlerle bölgede bir Ermeni krallığının kurulmasına karar verildi.¹⁸ Aynı zamanda bölgedeki eski hanların, beylerin ve ağaların çocukları da bölgede Ruslarca tesis edilen askerî okullara alınacaklardı. Bunların ileri düzeyde Rusça bilen ve Avrupalı tarzda yetişmiş olanlarına, Rus yetkililer tarafından askerî ve sivil memuriyetler verilecekti.¹⁹

II. Katerine döneminde Rusya'nın kendilerine gösterdiği yakınlık sebebiyle Ermeniler, Maveraya-yı Kafkasya'nın Ruslarca işgaline yardım ettiler. Hatta Gence'nin Rusya'ya bağlanmasından sonra buradaki Ermeniler, General Zubov'dan Erivan Hanlığı üzerine hücum etmesini istediler. Bu isteği yerine getiren Zubov, Erivan Hanı'na kendisine tabi olması için derhal bir mektup gönderdiyse de 1799'da II. Katerina'nın aniden ölümü üzerine geri çekildi. Ondan sonra tahta

¹⁵ Akçura, 1985: 21; Sonyel, 2007: 22; Başbakanlık Devlet Arşivleri Genel Müdürlüğü, 1995: 11.

¹⁶ Atkin, 1980: 242.

¹⁷ Saray, 1996: 20; Sarıahmetoğlu, 2006: 3.

¹⁸ Sarıahmetoğlu, 2006: 5; Toksoy, 2007: 24.

¹⁹ Bakü hanları soyundan bir hanzade olan Abbaskulu Ağa Bakühanov da bu okullarda yetişen Müslüman Kafkasyalılardan biriydi. Bakühanov, 1826-1828 Rus-İran ve 1828-1829 Rus-Osmanlı savaşlarında ve barış görüşmelerinde General Paskeyeviç'in maiyetinde özel mütercim olarak yer almıştı. Hristiyanlığı kabul ettikten sonra Aleksandr Kazım Bey olarak bilinen Mirza Kazım Bey de Omsk şehrindeki Asya Mektebi'ne tayin edilmiş, sonraki yıllarda ise Kazan ve Petersburg Üniversitelerinde Avrupalı tarzda Kafkasyalı ilk Müslüman akademisyen olarak görev almıştı. İsmail Bey, ise Kutkaşanlı Rus Harp Okulu'nda tahsilini tamamlamış; Rus ordusunda çeşitli rütbelerde görev aldıktan sonra Topçu Generali rütbesiyle onure edilmişti; Açıkaya, 2010: 409.

geçen I. Pavel, suikasta uğrayarak hayatını kaybetti. Kuzey ve Orta Kafkasya'da Rus nüfuzunun sağlanması konusu, II. Katerina gibi I. Aleksandr'ın (1802-1825) da öncelikli gündemindeydi.

I. Aleksandr, *Üçkilise Ermeni Manastırları Katogigosluğu*'na kendi istediği bir papazın atanması maksadıyla İstanbul'daki Rus Büyükelçisi vasıtasıyla Reisiülküttab nezdinde Osmanlı hükümeti ile diplomatik temasa geçti. Ermeniler tarafından bu manastıra katogigos adayı gösterilen İstanbul Ermeni Patriği, Rusya'nın Maveraya-yı Kafkasya'daki ileriye dönük politikaları açısından münasip bir isim değildi.²⁰ I. Aleksandr, Maveraya-yı Kafkasya orduları başkumandanlığına getirilen ve aslen bir Gürcü asilzadesi olan Tsitsianov'dan Hazar Denizi'nde yalnızca Rus bayrağının dalgalanmasını sağlamasını istemekteydi.²¹ Ermenilerden de destek alan Tsitsianov, ilk Derbent'in alınması için hazırlıklar yaptıysa da I. Aleksandr buna yanaşmadı. Bu yüzden önceliği Car-Balaken'e verdi.²² Gelişmeleri yakından takip eden Osmanlı hükümeti Sohum Muhafızı Gülşen Ahmed Paşa'nın vasıtasıyla bölgenin durumu ve Rus ilerleyişi hakkında sık sık bilgi almaktaydı.²³

1805'te I. Aleksandr'a gönderdiği bir raporunda Rusya'nın Kafkas Ordusu Kumandanı Tsitsianov Karabağ'ın Anadolu, İran ve Azerbaycan'ın kapısı olduğunu belirterek Aras-Kura nehirleri arasındaki bölgenin öncelikli olarak ele geçirilmesinin önemine dikkat çekti. Bunun üzerine Rus ordusu, söz konusu yerlerin alınmasıyla oluşturduğu hattın sonra 1804-1806 yılları arasında Bakü, Nahcivan, Karabağ ve Revan hanlıklarının topraklarına yöneldi.²⁴ Bu arada Anapa'dan Batum'a kadar olan Karadeniz iskelelerini kontrolü altına alan Rus ordusu, Abhaz kabilelerini etkisiz hale getirmeyi de başardı. Hıristiyan unsurların herhangi bir direnişi ile karşılaşmayan Rus ordusu kumandanı, bölgedeki Müslüman ahalinin kendilerine karşı mukavemet göstermemesi yönünde bölgenin kanaat önderlerinden biri olan Necib Efendi'den yardım istedi.²⁵

Özellikle Bakü'nün ele geçirilmesi, Rusya'nın askerî planları açısından oldukça önemliydi. 8 Şubat 1806'da Tsitsianov ve yanındaki adamı, bir müzakere esnasında Bakü Hanı'nın adamları tarafından öldürüldü. Bunun üzerine Rus askerleri, gemilerine binerek Bakü'den uzaklaştılar. Maveraya-yı Kafkas hanlıkları, bu olaydan sonra kaybolan heyecanlarını tekrar kazandılar ve oluşan kargaşa ortamını fırsat bilerek Rusya'dan ayrılıp bağımsızlıklarını yeniden elde etmenin yollarını aradılar. Ancak Rusya, 1812'de Karabağ Hanlığı da dahil olmak üzere Azerbaycan hanlıklarını yeniden kendisine bağlamayı başardı.²⁶

Napolyon sorununu hallettikten sonra yeniden Maveraya-yı Kafkasya'ya dönerek muhtemel bir İran saldırısına karşı Ermenileri ve Gürcüleri himaye edeceğine dair söz veren ve de bu sözünü yerine getirmek üzere beklediği fırsatı yakalayan Rusya, 1813'de yapılan İran-Rus savaşında Ermenilerin yardımları sayesinde Tebriz'e kadar ilerlemeyi başardı.²⁷ Savaşta alınan mağlubiyet üzerine İran, 12 Ekim 1813'de Karabağ'ın Gülistan şehrinde Rusya ile bir barış anlaşması imzaladı. *Gülistan* adıyla kayda geçen bu anlaşmayla daha önce işgal edilen Azerbaycan hanlıkları Rusya'ya bırakıldı. İran da Doğu Gürcistan ve Dağıstan'daki haklarının tamamından vazgeçti. Ancak Revan ve Nahcivan hanlıkları İran'ın himayesi altında kaldılar. Bu antlaşma ile aslında İran, Rusların Maveraya-yı Kafkasya'daki hâkimiyetini tanımış oldu.²⁸

²⁰ BOA, HAT, 237, 13182, 29/Z/1214 (24 Mayıs 1800); BOA, HAT, 237, 13182, 12/R/1214 (13 Eylül 1799).

²¹ Sarıahmetoğlu, 2006: 6.

²² Umudlu, 2004: 35.

²³ BOA, *Cevdet Hariciye [C.HR.]*, 84, 4193, 5/Ca/1219 (12 Ağustos 1804).

²⁴ Gvosdev, 2000: 101-102; Saray, 1966: 22-24.

²⁵ BOA, HAT, 102, 4044, 29/C/1220 (24 Eylül 1805).

²⁶ Sarıahmetoğlu, 2006: 9-10.

²⁷ Saray, 2003: 27.

²⁸ Aslan, 2001: 1018; Beşiroğlu, 2001: 456.

Kafkasya Rus Orduları Başkumandanlığı'na tayin edilen Aleksandr Yermolov, 1814'te olağanüstü yetkilerle donatılmış şekilde İran'a gitti. Yermolov, aslen bir Ermeni olan ve hem Azerbaycan'da hem de İran'da yaşayan Ermenilerle iyi ilişkileri bulunan General Medetov'un da yardımıyla bölgeyi Müslümanlardan temizlemek istedi. Medetov'un bu topluluklarla olan iyi ilişkileri sayesinde kurduğu istihbarat ağı, Rus ordusunun bölgedeki ilerleyişini sağlayan önemli bir faktördü. Ancak *Dekabrist (Ayrılıkçılar) İsyanı*'nın²⁹ iştirakçileriyle bağlantısı olduğu gerekçesiyle görevden alınan Yermolov'un yerine Paskyeviç'in getirilmesi onun çabalarını sonuçsuz bıraktı.³⁰

I. Aleksandr'ın ölümü üzerine Rus tahtına I. Nikola (1825-1855) geçmiştir. Kaçar hanedanından Abbas Mirza, 1826'da Çar I. Aleksandr'ın ölüm haberini alır almaz Ruslarla yeniden mücadeleye girişti; Mayıs 1826'da Lenkeran, Şamahı ve Nuka'yı ele geçirerek Rus kuvvetlerini Şuşa'da kuşatma altına aldı ve böylece Kuzey Azerbaycan'a girmeyi başardı. Bu gelişmeler sırasında Taliş Han'ın da isyan etmesi üzerine Ruslar, Maveraya Kafkasya'da çok zor durumda kaldılar.³¹ Ermeniler, Rusların zora düştüğünü görünce bu mücadelelerde Rus ordusuna yardım ettiler.

1827'de General Paskyeviç komutasında Rus ordusunun bölgede ilerlemeye başlaması üzerine Eçmiyazin Katolikosu Nerses, Ermenilere, Ruslarla birlikte savaşmaları yönünde telkinde bulundu. Hatta kendisi etraftan topladığı askerle gönüllü Ermeni alayları teşkiline çalıştı. Ermenilerin yardımları sayesinde toparlanan Rus ordusu 1827'de Tebriz, Marağa, Urmiye ve Erdebil'i işgal etti ve İran'ı yenmeyi başardı. Bunun üzerine Revan, Ermeniler tarafından Rus komutanı General Paskyeviç'e teslim edildi. Nitekim 8 Şubat 1828'de Rusya-İran arasında *Türkmençay Antlaşması* imzalandı.³² 1813'te imzalanan Gülistan Antlaşması'nın bir devamı ve tamamlayıcısı durumunda olan bu antlaşma, Rusya'nın İran'ı uğrattığı bir hezimetin sonucuydu. Bu antlaşmaya göre, Maveraya Kafkasya'daki Müslüman unsurların siyasi varlıkları Rusların müdahalesi sonucu tasfiye edildi.³³ Türkmençay Antlaşması'na göre Ruslar, Kuzey Azerbaycan'ı, Kür ve Aras nehirleri arasındaki bölgeyi, Revan ve Nahçıvan dâhil Mugan Ovası'nın büyük bir kısmını ele geçirmiş oldular. Bölgenin ele geçirilmesinde Ruslara yaptıkları yardımlara ve gösterdikleri yakınlığa istinaden Ermeniler, I. Nikola tarafından İran'dan ele geçirilen topraklara iskân edilmek üzere bölgedeki Rus topraklarına yerleşmeye davet edildiler.³⁴

2.2. Rusya-Osmanlı Mücadelesi

Rusların Ermenilere olan ilgileri, 1828-1829 Osmanlı-Rus Savaşı boyunca da devam etti. Bu savaş, Osmanlı tabiiyetinde bulunan bir kısım Ermeni'nin, Ruslar tarafından Maveraya Kafkasya'da belirlenen bazı bölgelere göçürülmeleri ve buralara yerleştirilmeleri açısından önemlidir.³⁵ Savaşın başlamasının ardından bölgeye doğru ilerleyen Rus ordusunun tecrübeli komutanları, bu bölgede kendileriyle işbirliği yapabilecek ve işgallerin öncüsü olabilecek unsurlar aradılar.³⁶ Onların bu çabaları sayesinde Kars ve Çıldır Ermenilerinin bir kısmı, tabiiyetinde buldukları Osmanlı Devleti'ne ihanet etti ve savaş boyunca Rusya'ya destekledi.³⁷

²⁹ İmparatorluk Rusyası'nda 26 Aralık 1825'te Sankt-Peterburg'daki Senato Meydanı'nda çıkan *Dekabrist (Aralıkçılar) İsyanı* askerî bir ihtilal şeklinde seyir etmiştir. Bazı Rus subaylarının önderliğinde yaklaşık 3.000 asker, I. Nikolay'ın, abisi Konstantin'in yerine tahta geçmesi üzerine isyan etmiştir. Olay Aralık ayında gerçekleştiği bu isyan Aralıkçılar İsyanı olarak da bilinmektedir. Bu İsyan, Çar I. Nikolay tarafından güçlükle bastırılmıştır. İsyanı karışan asi askerler, Sibirya'ya sürülerek cezalandırılmışlardır; Vernadsky, 2009: 243.

³⁰ Sarıahmetoğlu, 2006: 11.

³¹ Hovannisian, 1967: 8.

³² Hovannisian, 1967: 8.

³³ Kurat, 1993: 153; Türkmen, 2004: 18-20.

³⁴ Cabağı, 1967: 48; Hovannisian, 1967: 8.

³⁵ Özcan, 2014: 169-170, 185.

³⁶ BOA, HAT, 42881-A ve 42881-B, 29/Z/1244 (02 Temmuz 1829); BOA, HAT, 42881-C ve 42881-D, 29/Z/1244 (02 Temmuz 1829).

³⁷ Beydilli, 1998: 383-390.

Ermenilerin destek ve yardımlarını almayı başaran Ruslar, Maveraya-yı Kafkasya'da hâkimiyet tesisinde zorlanmadılar. Osmanlı ordusunun kıt'a harekâtı ve mevki durumu hakkında Ermenilerin verdikleri bilgiler sayesinde Ruslar, Maveraya-yı Kafkasya ve Doğu Anadolu'daki birçok mevki ve kaleyi kolayca ele geçirmeyi başardılar. İşgal ettikleri yerlerden elde ettikleri silah ve mühimmatı, ordularına gönüllü olarak katılan Ermenilere dağıtan Ruslar, onların da gücünden istifade etmek istediler.³⁸ Ayrıca işbirliği yapmaları karşılığında, Erivan ve çevresinin idaresini kendilerine verme vaadinde bulunan Rus komutanlar, Ermenilerin cesaret ve şevklerini artırmaya çalıştılar. Bu vaatlere kanan Kars reayasından Keşişoğlu, bölgenin coğrafik yapısı, Osmanlı ordusunun harekât durumu hakkında Rus komutanları için muhbirlik yaptı ve aynı zamanda Müslümanlara ait evlerin yakılıp yıkılması ve bölge ileri gelenlerinin yakalanması için Rus komutanlara yardım etti.³⁹

Ermenilerin yardım ve desteklerini gören Rus ordusu komutanı General Paskyeviç, Acara bölgesini işgale başlar başlamaz Rusya'ya tabiyet etmeleri yönünde Çıldır vilayetine bağlı kazalara birer yazı gönderdi. Rusya'nın Maveraya-yı Kafkas Kumandanı General Yemanövil de Kuban boylarındaki beylere ve kethüdalara Ruslarla işbirliği yapmaları yönünde çağrıda bulundu.⁴⁰ Bu çağrılar vasıtasıyla Rus komutanlar, Müslüman ahaliye kendilerine karşı koymadıkları surece din ve vicdan özgürlüğü tanınacağını; kimsenin namusuna, malına, mülküne dokunulmayacağını, halktan her ne talep edilecekse bedelinin peşinen ödeneceğini bildirdiler.⁴¹ Fakat kendilerine her türlü teminat verilmesine rağmen Ahıska ahalisinin ekserisi, Rusların çağrılarına rağbet etmedi. Bu sebeple Rus komutanlar, 15 Ağustos 1829'da Ahıska üzerine saldırıya geçti. Kadın-çocuk, yaşlı-genç yaklaşık 1.000 Ahıskalı, büyük bir cesaretle bu saldırıya karşılık verdi. Rus askerleri, Müslüman ahalinin direncini zayıflatmak maksadıyla kasabadaki ev, cami, bağ, bahçe, ahır ve saireyi ateşe verdiler; ele geçirdikleri herkesi cinsiyet ve yaş gözetmeksizin kılıçtan geçirdiler.⁴²

Ahmed Lütfi Efendi'nin ifadelerinden anlaşıldığı üzere; Doğu Anadolu'nun işgali esnasında Rus askeriyle işbirliği yapan bir kısım Ermeni'nin "...ehl-i islâma itmedükleri ihânet ve cevr ü ezâ..." kalmamıştır. Ruslarla birlikte savaşa katılan Puşkin, Rusların Erzurum'a girişleri esnasında Ermenilerin sokaklarda sevinç çığlıkları attıklarına, çocukların haçlarla Rus askerlerini selamladıklarına şahit olmuştur.⁴³ Ermenilerin bazıları, General Pankratyev'in ordusuyla birlikte Erzurum'a girdiğini görmeleri üzerine Müslüman ahaliye ve buradaki Osmanlı askerlerine saldırmışlardır. Kasaba mülhakatında bir kısım Ermeni de silahlanarak Müslümanların yaşadığı köy ve mahalleleri basmıştır. Kısa süre sonra Kars ve Erzurum'u da ele geçiren Ruslar, Bayburt'a kadar gelmişlerdir. Buranın Ruslarca işgalini fırsat bilen bir kısım Ermeni ve Rum, Müslümanlara ait birçok ev, dükkân ve ahır yağmalamış; tarla, bağ ve bahçelere zarar vermiştir.⁴⁴

Anadolu'nun içlerine kadar ilerlemeyi başaran Ruslar, kendileri açısından savaşın en önemli aşaması olan Osmanlı topraklarındaki Ermenilerin Maveraya-yı Kafkasya'ya göçürülmesine yönelik planlarını uygulamaya geçtiler. Bunun da etkisiyle Ermeniler, Müslüman ahaliye karşı *ihânet ve gızetlerini* açıkça ortaya koydular. Bu yüzden Rusların Doğu Anadolu'yu tahliyeye başlamaları üzerine, intikam maksadıyla Müslümanların kendilerine saldıracağından çekinen bazı Ermeniler, yerlerini yurtlarını terk etme gibi bir mecburiyet hissettiler. Bu mecburiyetin diğer bir sebebi de Babıalî'nin kendilerine dair takdirinin ne olacağı endişesiydi.⁴⁵ Bu durum,

³⁸ Ahmed Muhtar Paşa, 1928: 54.

³⁹ BOA, HAT, 37241, 13/M/1245 (15 Temmuz 1829); BOA, HAT, 34650-F, 29/Z/1245 (21 Haziran 1830); Özcan, 2014: 169-180-185.

⁴⁰ BOA, HAT, 42477-B, 15/Ra/1244 (25 Eylül 1828); BOA, HAT, 43115-V, 29/Z/1244 (04 Eylül 1829).

⁴¹ BOA, HAT, 42477-H, 29/Z/1244 (02 Temmuz 1829).

⁴² Ahmed Lütfi Efendi, 1999: 371; Özder, 1971: 3-8.

⁴³ Puşkin, 1993: 62.

⁴⁴ BOA, HAT, 42716, 21/M/1245 (23 Temmuz 1829); BOA, HAT, 43153-J, 19/Ş/1245 (13 Şubat 1830).

⁴⁵ BOA, HAT, 43153-J, 19/Ş/1245 (13 Şubat 1830); BOA, HAT, 43722-Ç, 02/Za/1245 (25 Nisan 1830); BOA, HAT, 43332, 09/Ca/1245 (6 Kasım 1829); BOA, HAT, 43022-D, 19/B/1245 (12 Ocak 1830); BOA, HAT, 43962, 25/Ra/1245 (24 Eylül 1829); BOA, HAT, 43022, 03/M/1245 (05 Temmuz 1829); Ahmed Muhtar Paşa, 1928: 232.

bölgeye yönelik nüfus operasyonu için fırsat kollayan Rusya'nın işine gelmekteydi. Nitekim başlatılan bu operasyonun gerek Doğu Anadolu'nun ve gerekse Orta Kafkasya'nın demografik yapısında ve bu yapıyı oluşturan toplulukların birbirine olan oranlarında önemli değişiklikler meydana getireceği aşikardı.⁴⁶

2.3. Osmanlı-İran Mücadelesi

İran ve Anadolu coğrafyasında kurulan devlet veya hanedanlar eski çağlardan günümüze kadar sürekli mücadele içinde olmuşlardır. Bu mücadeleler her ne kadar daha önceki devirlere oranla şiddetli ve kanlı olmasa da XVIII. yüzyılın ikinci yarısının başlarında İran'da hakimiyet kurmuş olan Kerim Han Zend (1759-1779) döneminde de devam ettiği görülür. 4 Eylül 1746'da imzalanan bir anlaşmayla Osmanlı-İran arasında bir barış süreci başladı. Ancak, Kerim Han Zend'in 1774'te Irak'ı işgal etmesiyle bu süreç sekteye uğradı. Bu dönemde I. Abdülhamid (1774-1789) Osmanlı Devleti'nin İran ile barış içinde olmasından yanaydı. Osmanlı-İran hududunda bir süredir devam eden olaylara ve de şah vekili Kerim Han'ın Irak topraklarına girmesine rağmen o, meseleyi diplomatik yollardan halletmenin peşindeydi. Nitekim, Osmanlı hükümeti, İran'a karşı yürüttüğü diplomatik temaslardan ve Irak'ta aldığı tedbirlerden arzu ettiği neticeyi alamadı. Bunun üzerine Osmanlı Devleti, Rus savaşı akabinde içerisinde bulunduğu ağır siyasi ve mali krize rağmen 1776'da İran'a karşı savaş ilan etti. Ancak Osmanlı Devleti'nin İran'a karşı savaş açmasını müteakip Kerim Han'ın 1779'da ölümü üzerine İran'da taht mücadeleleri başladı. Bu sebeple İran ordusu Basra'yı boşalttı. Böylelikle Irak sınırı İran'ın tehdidinden kurtarıldı.⁴⁷

Osmanlı-İran arasında Irak toprakları konusunda çıkan anlaşmazlıklar sebebiyle Maveraya Kafkasya bir süreliğine boş kaldı. Zaten XVIII. yüzyılın sonları ile XIX. yüzyılın başlarında bölge siyasî yönden ele alındığında oldukça karışık bir durumdaydı. Aynı zamanda etnik açıdan bakıldığında bölge son derece girift bir yapıdaydı. Bu giriftlik, bölgedeki siyasi birliğin sağlanmasını olumsuz yönde etkilemekteydi. Bu durumun farkında olan Rusya, bölgeye yönelik politikasını uygulamaya koyarken, ilk önce kendine İran'ı daha sonra da Osmanlı Devleti'ni rakip olarak gördü ve politikasını da bu iki devletin durumuna göre şekillendirmeye gayret gösterdi.⁴⁸

XIX. yüzyılın başlarında Osmanlı Devleti'nin doğu sınırlarındaki valilerin gönderdikleri raporlarda Maveraya Kafkasya'nın siyasi ve sosyal durumuna dair emareler iyi değildi. Çıldır valisi Mehmet Sait Paşa'nın 23 Temmuz 1800 tarihli bir raporunda; Güney Kafkasya'da bulunan hanlıkların birbirleriyle olan çıkar kavgaları ile İran şahının bölgede otorite tesis etmek için harcadığı çabalara yer verilmekteydi. Buna rağmen, hanlıkların zaman zaman bir araya gelerek bölgede kendi otoritelerini kurmak üzere İran Şahlığı'na karşı birleşme arzusunda oldukları da görülmekteydi. Ancak gerek İran gerekse Rusya'nın bölgedeki hakimiyet çabaları bu hanlıkların güçlü bir idare meydana getirmesini engellemiştir.⁴⁹

XIX. yüzyıl başlarında İran'da Kaçar soyundan Feth Ali Şah, hükümdarlık yapmıştır. İran Şahı, oğlu ve veliahtı Abbas Mirza ile birlikte Rusları Maveraya Kafkaslardan atma politikası izlemiştir. Osmanlı ve İran Devletleri, aynı dönemde Rusya ile mücadele halinde bulduklarından bir anlaşma zemini hazırlamak için harekete geçmişlerdir.⁵⁰ Bütün bunlarla birlikte İran, Osmanlı topraklarının doğu sınırında sorun çıkarmaya devam etmiştir. Bağdat Valisi ile Baban sancağı Paşası arasındaki bir anlaşmazlıkta, İran'ın Kirmanşah Valisi Babanlı Paşa'ya yardım

⁴⁶ Özcan, 2014: 158.

⁴⁷ Ateş, 2008: 78-79.

⁴⁸ Allen ve Muratoff, 1966: 5-15.

⁴⁹ BOA, HAT, 161, 6721, 01/Ra/1215 (23 Temmuz 1800).

⁵⁰ Uçarol, 1993: 358.

etmek üzere devletler hukukuna aykırı olarak Osmanlı sınırını geçmesi yeniden huzursuzluklara yol açmıştır.⁵¹

1813'te imzalanan Gülistan Antlaşması ile Kuzey Azerbaycan'da Ruslara büyük ölçüde toprak kaptıran İran'daki Kaçar hanedanı, bu toprak kayıplarını Osmanlılardan toprak alarak telafi etmek istediği için Avrupalıların da kışkırtmaları sonucu Bağdat ve Şehrızor bölgelerine saldırdı. Sınır olaylarının ve saldırıların yoğunlaşması üzerine II. Mahmut, 1820'de İran'a karşı savaş açtı. İran orduları, Doğu Anadolu'daki bazı İran yanlısı aşiretlerin de yardımıyla Doğu Beyazıt ve Bitlis'i aldıktan sonra Erzurum ve Diyarbakır'a doğru iki koldan ilerlediler. 1821-1823 yılları arasında süren bu savaş Osmanlıların aleyhine devam ederken İran ordusunda büyük bir kolera salgını başgösterdi. İran ordusunun ağır kayıplar vermesi üzerine Feth Ali Şah barış istemek zorunda kaldı. Yapılan Erzurum Antlaşması ile İran ele geçirdiği yerleri Osmanlı Devleti'ne geri vererek eski sınırlarına çekildi.⁵² Şehzadeler⁵³, Muhammere⁵⁴ ve Hacılar⁵⁵ meseleleri, sınırlarla ilgili anlaşmazlıklar, konargöçerlerin sebep olduğu gelişmeler XIX. Yüzyılın ilk yarısında Osmanlı Devleti ile İran arasında ilişkileri gerginleştirdi. Tüm bunlar, bölgeye büyük bir ehemmiyet gösteren ve dikkatini buraya veren Rusya'nın çıkarıydı. Zira Osmanlı-İran savaşlarıyla birlikte bölge Rusya açısından daha da kontrol edilebilir hale gelmekteydi.⁵⁶

3. Kaçınılmaz Son: Demografik Değişim ve Sonuçları

Kırım'dan sonra Rusya'nın Maveraya-yı Kafkasya'yı ele geçirmesi ile 1820'li yılların sonlarından itibaren bölgenin demografik yapısında ani değişimler yaşandı. Nitekim bu dönemde yapılan Osmanlı-Rus savaşlarında bölgedeki Ermeniler, Rusya'nın isteği ve teşvikiyle Erivan tarafına göç ettiler. Rusların Ermenileri, bölgede kendi hâkimiyetinde bulunan yerlere yerleştirmek istemesinin birçok sebebi vardı. Her şeyden önce Rusya, İran topraklarından ve Doğu Anadolu'dan göçürdüğü Ermeni nüfusu sayesinde bölgede uzun vadede, iktisadî, askerî ve siyasî çıkar sağlamayı amaçlamaktaydı. Aynı zamanda Rusya, Ermenileri; diplomatik ve siyasî bir denge unsuru olarak hem Osmanlı Devleti'ne hem de İran'a karşı kullanabilme fırsatı yakalayacaktı.⁵⁷

Maveraya-yı Kafkasya'daki demografik değişim, 1820'li yılların sonlarına doğru daha da belirgin bir hal aldı. Buna rağmen demografik yapıyı Hristiyanlar lehine değiştirmeye yönelik çabalara rağmen çoğu yerde müslüman ahalinin nüfusu diğerlerine oranla yine de fazlaydı. Örneğin Karabağ Hanlığı'nın ortadan kaldırılmasından sonra Yermolov, 1823 yılı itibarıyla bölgedeki Müslüman nüfusunun, Ermenilere oranla fazla olduğunu belirtmekteydi. Onun verdiği istatistik bilgilerine göre Karabağ ile Şuşa'nın demografik bazı bilgileri aşağıdaki tabloda belirtildiği üzere:⁵⁸

⁵¹ Uçarol, 2000: 157.

⁵² Soofizadeh, 2017: 442-443.

⁵³ Osmanlı-İran arasında cereyan eden Şehzadeler meselesi konusunda ayrıntılı bilgi için bkn.; Uluerler, 2012: 309-317.

⁵⁴ Muhammere meselesi, buradaki limana giriş-çıkış konusunda Osmanlı Devleti ile İran'ı karşı karşıya getiren ihtilaflar silsilesinden oluşan meseledir. Bu konuda ayrıntılı bilgi için bkz.; Soofizadeh, 2017: 443-446.

⁵⁵ Emirü'l-hac Salih Paşa, Kırımlı ve İranlı hacılardan usulsüz yollarla para toplamıştır. Ancak Salih Paşa, durumun anlaşılmasıyla birlikte görevden alınmış ve topladığı paranın da sahiplerine iadesi sağlanmıştır. Ancak İran, Osmanlı Devleti'nin, tebaasından olan hacılara eziyet ettiğini ileri sürerek ve Salih Paşa'yı örnek göstererek hadise çıkarmayı mutad bir tutum haline getirmiştir. Bu iki devlet arasındaki ilişkilerin bozulmasına yol açmıştır. Bu konuda ayrıntılı bilgi için bkz.; Ahmet Cevdet Paşa, 1309: 7-8.

⁵⁶ Daryae, 2014: 127; Güney, 2005: 54-66.

⁵⁷ Gülsoy, 1993: 27.

⁵⁸ Hayri Çapraz, 2012: 236.

Tablo 1. 1823 Yılı İtibariyle Karabağ Bölgesindeki Ermeni ve Türk Ailelerinin Sayıları

<i>Mevki</i>	<i>Türk Ailesi</i>		<i>Ermeni Ailesi</i>		<i>Toplam Aile</i>
	<i>Sayısı</i>	<i>Yüzdesi</i>	<i>Sayısı</i>	<i>Yüzdesi</i>	<i>Sayısı</i>
Karabağ Bölgesi	15.729	% 78	4.366	% 22	20.095
Şuşa	1.111	% 72,5	421	% 27,5	1.532

Ruslar, Türkmençay Antlaşması ile elde ettiği imkânlarla Kafkasya'ya yönelik iskân politikasını titizlikle uygulama imkânı buldular. Rusya'nın Ermeni ve Gürcü generaller sayesinde bölgedeki otoritesi kısa sürede güçlendi. Nitekim bu antlaşmadan itibaren Maveraya Kafkasya'da, nüfus unsurlarının birbirine oranlarına dair kayda değer bir değişim yaşandı. Sayıları 40.000'i bulan 8.249 Ermeni ailesi, kilisenin de teşvikiyle İran topraklarından çıkarak Rusya'nın hâkimiyetinde bulunan Erivan'a gitti.⁵⁹ 1828 yılı itibarıyla Erivan'ın genel nüfusu 106.900 olup, bunun 81.749'u Müslümanlardan (%77) ve 25.151'i ise ekseriyeti Ermeni olan gayrimüslimlerden (%23) meydana gelmekteydi. Nüfus oranlarına bakıldığında çoğunluk Müslümanlardaydı. Bu yüzden Ruslar, İran ve Osmanlı tabiiyetindeki Ermenilerin gruplar halinde bu bölgeye yerleşmelerini sağlamak için faaliyetlerini hızlandırdılar.⁶⁰ Nitekim Rusya, Ermeni nüfusunun yoğunlukta olduğu bölgede 21 Mart 1828 tarihli emirle Erivan, Nahçıvan Hanlığı ve Ordubad'ın da içinde bulunduğu mücavir alan içerisinde bir Ermeni vilayeti tesis etti.⁶¹ Bu vilayet kurulduğunda buradaki genel nüfusun yaklaşık %74'ünü Müslümanlar oluşturmaktaydı.

Rusya, Maveraya Kafkasya'ya tam olarak yerleşmek için aradığı fırsatı, İran'dan sonra Osmanlı Devleti ile girdiği savaşla birlikte yakalamış oldu. Nitekim Rusya, 1828-1829 Osmanlı-Rus Savaşı'nın başında iki devletin karşı karşıya kalmasına Babıâli'nin sebep olduğunu içeren beyannameler neşrederek uluslararası hukuk açısından Doğu Anadolu ve Rumeli taraflarındaki işgallerini meşrulaştırmak ve aynı zamanda da Osmanlı tabiiyetindeki Ermenilerin güvenliğini kazanmak istedi. Rus generali Paskyeviç, Kars muhafızı Emin Paşa'ya gönderdiği bir mektupta Osmanlı Devleti'nin daha önceden yapılan antlaşmalara uymadığını, tabiiyetindeki halkı Rusya aleyhine kışkırttığını, Rusya'nın da bu sebeplerden dolayı Osmanlı Devleti'ne karşı savaş açtığını ileri sürdü.⁶² Osmanlı Devleti aleyhinde Rusya tarafından yürütülen bu tür faaliyetler karşısında Babıâli de savaşın asıl sebebinin Rus askerlerinin Prut Nehri'ni geçerek Boğdan'ı işgal etmeleri olduğunu ileri sürdü ve yapılan suçlamaları kabul etmedi.⁶³ Bu gelişmeler, Rusya ile Osmanlı Devleti arasında diplomatik bir kaosa dönüştü. Ermenilerin de işe karıştırılmasıyla birlikte iki devlet arasındaki ilişkiler daha da karmaşık bir hal aldı.

Rusya, İran'da yaptıklarına benzer faaliyetleri 1828-1829 Savaşı sırasında Osmanlı topraklarında da yürüttü. Rus hükümeti, bölgedeki generalleri vasıtasıyla Maveraya Kafkasya'da dağılık bir halde yaşayan Ermeni toplulukları ile birlikte Doğu Anadolu'dakileri de belirli yerlerde toplamaya çalıştı. Hatta buna engel olmak isteyen Osmanlı Devleti'ne karşı zaman zaman diplomatik açıdan sert çıkışlar yaptı. Üstelik Rus hükümeti, generalleri vasıtasıyla topraklarına iltihak etmek isteyen Ermenilere karışmamaları yönünde defaten Babıâli'yi çeşitli şekillerde uyardı. Rusya, bu tür faaliyetlerle Osmanlı Devleti'ni baskı altında tutmak isterken aynı zamanda diplomatik yollarla da Batılı devletler nezdinde faaliyetlerini meşrulaştırmanın peşindeydi. Rusya'ya göre gelecekleriyle ilgili kararı Ermenilerin kendileri vermeli ve verilecek karara da Osmanlı Devleti asla müdahil olmamalı ve karşı çıkmamalıydı.⁶⁴

⁵⁹ Kızılkaya, 2007: 305-306.

⁶⁰ Verdiyeva, 2002: 175-179.

⁶¹ Hovannisian, 1967: 8; Allen ve Muratoff, 1967: 42-43.

⁶² BOA, HAT, 443274-K, 27/N/1243 (12 Nisan 1828).

⁶³ BOA, HAT, 43951-E, 12/B/1245 (07 Ocak 1828).

⁶⁴ BOA, HAT, 43722-F, 23/L/1245 (17 Nisan 1830).

1828-1829 yılları arasında Mavera-yı Kafkasya'nın demografik yapısını Ermeniler lehinde değiştirmeye yönelik faaliyetler sonucunda Ruslar, Osmanlı topraklarından Erivan'a 6.946 Ermeni ailesinin göç etmesini sağladılar. Bu ailelerin 2.264'ü Karşlı, 4.315'i de Beyazıtlıydı. 1830 itibarıyla Doğu Anadolu'dan yaklaşık 14.000 Ermeni ailesinin daha Erivan'a gittiği tahmin edilmektedir.⁶⁵ Bunlardan bir kısmı, Rus işgali nedeniyle can ve mal güvenliğinden dolayı Müslümanların boşalttığı köylere yerleştirildiler.⁶⁶ Ahmed Lütfi Efendi ise 1828-1829 Osmanlı-Rus Savaşı döneminde Doğu Anadolu'dan Erivan tarafına göçürülen Ermenilerin 4.230 aileden ibaret olduğuna dikkat çeker. Bunlardan 454'ü mal ve mülklerinin satışlarını tamamlamak, geri kalanlarıysa arazilerini terk etmek suretiyle bölgedeki Rus topraklarına gittiler.⁶⁷ Lynch'a göre Doğu Anadolu'dan bölgeye giden Ermenilerin hane sayısı 10.000 idi.⁶⁸ Ancak Osmanlı arşiv kayıtlarında bu sayı yalnızca 4.730'du. Bu kayıtlara göre, göç eden Ermenilere ait hane sayısı ve bu hanelerin merkezlere göre dağılımları aşağıdaki tabloda şu şekilde belirtilmiştir:⁶⁹

Tablo 2. Erzurum'dan Rusya'ya Göç Eden Ermenilerin Hane Sayıları

Erzurum Eyaletinden Rusya'ya Göçen Ermeniler

Göç Merkezleri	Hane Sayısı	Tahmini Kişi Sayısı*
Erzurum'un merkezi	2.372	11.860
Erzurum'un köyleri	1.139	5.695
Pasin kazası	561	2.805
Hınıs kazası	468	2.340
Tortum kazası	117	585
Tercan kazası	33	165
Bayburt kazası	40	200
TOPLAM	4.730	23.650

Rus hükümeti, Osmanlı Devleti'nin Ermenilere müdahale etmemesi konusunda ısrarlı bir tutum sergilemesine karşı hakimiyeti altındaki ya da işgal ettiği topraklardaki Müslümanlar konusunda farklı düşünceler ve uygulamalar içerisindeydi. Zira Rus işgaline ve hâkimiyetine direniş gösterilen her yerde Müslüman ahali, baskıcı ve ibret olması gereken bir tutumla buldukları yerlerden başka yerlere gitmeye mecbur bırakılmaktaydılar. İşgal ettikleri yerlerde bulunan cami ve İslami motif taşıyan her türlü yapıyı derhal kamulaştıran ya da ortadan kaldırtan Ruslar, Müslümanların hayır ve hasenat işlerinden dinî hizmetlerine, okullarından parasal kaynaklarına kadar her ne varsa hepsine müdahalede bulunmakta ve vakıflarına dahi el koymaktaydılar.⁷⁰ Bu yüzden can, mal ve ırz konusunda Rus tehdidi sebebiyle çoğu Müslüman ailenin işgaller sırasında buldukları bölgeleri terk etmesiyle birlikte geride yalnızca gayrimüslimler kaldı. Ancak bunlar da Kürt aşiretlerinin kendilerine saldıracakları korkusuyla Erivan ve Tiflis taraflarına çekildiler. Çünkü Doğu Anadolu'daki Ermenilerin büyük bir kısmı, tebaası oldukları devlete karşı ihanet eden hainler olarak görülmekteydi. Bahsedilen şartlarda

⁶⁵ Güner, 1997: 127-146.

⁶⁶ Hacı Y. Verdiyeva, "İrevan (Revan) Vilayetindeki Demografik...", s. 179; 1828-1830 döneminde ekseriyeti Protestan olan Ermenilerin Osmanlı topraklarından hareketle Rusya'nın Maveya-yı Kafkasya'daki hâkimiyet alanlarına gitmelerinde, II. Mahmud'un emriyle Katolik soydaşlarının 1828'de İstanbul'dan toplu olarak sürülmeleri muhtemelen etkili olmuştur. Ancak Osmanlı Devleti, 1830'da geri adım atarak Katolik Ermeni cemaatini ve kilisesini resmen tanımıştır. Söz konusu kiliseye bir patrik nasbıyla birlikte kilise inşasının başlaması, Osmanlı Devleti'nin bu konudaki kararlılığını açıkça ortaya koymuştur. Osmanlı Devleti'nin böyle bir karar almasında muhtemelen, Doğu Anadolu ve Maveya-yı Kafkasya konusunda Osmanlı Devleti ile Rusya arasında süren diplomatik, siyasi ve askerî gelişmelerin etkisi olmuştur. Bu konuda ayrıntılı bilgiler için bkz.: Beydilli, 1995: 1-36.

⁶⁷ Ahmed Lütfi Efendi, 1999: 408.

⁶⁸ McCarthy, 1995: 31.

⁶⁹ Demirel, 2005: 268.

⁷⁰ Atkin, 1980: 82, 144, 242.

Pasin, Muş, Hınıs kazaları ve bu kazalara bağlı dağ köylerinden Maveraya-yı Kafkasya tarafına gittiği tespit edilen Ermenilere ait hane sayısı 150 idi. Ancak onların ardından Rus subaylarının etkisiyle 300 hane Ermeni de bölgedeki Rus topraklarına intikal etti.⁷¹

Genel olarak bakıldığında 1827-1829 yılları itibarıyla Osmanlı Devleti'nden yaklaşık 90.000, İran'dan da 40.000 Ermeni, Maveraya-yı Kafkasya'ya göç etmiştir. Çarlık görevlisi N. N. Şavrov, resmî olarak takriben 124.000 Ermeni'nin göç ettiğini, ancak kayıt dışı göçler de dikkate alındığında gayri resmî rakamın 200.000'i bulabileceğini ifade etmekteydi. Rusya, Osmanlı Devleti ve İran'dan, göç ettirdiği Ermeniler sayesinde Erivan ve çevresinde olduğu gibi, Karabağ'da da Ermeni nüfusunu büyük oranda artırdı.⁷² Ancak Kemal Karpat, söz konusu bölgedeki Ermeni varlığı konusunda farklı bir düşünce içerisindedir. Ona göre 1831 nüfus sayımı bile Osmanlı demografik yapısını tam olarak yansıtmıyordu. Çünkü tecrübesiz çoğu memur, bu sayımda uzak köy ve kasabalara gitme zahmetinde dahi bulunmamıştı. Aynı zamanda sayım için öngörülen sürenin kısa olması da çalışmaların sağlıklı yürütülmesini ve sonuçlanmasını engellemişti. Üstelik padişahın cizyeye verdiği önemi bilen sayım memurları gayrimüslimleri, envanterlere olabildiğince doğru kaydederlerken askerlik sebebiyle bazı Müslüman ailelerin çocukları hakkında gerçek dışı beyanda bulunmalarına göz yummuşlardır.⁷³ Bu yüzden abartılı Ermeni nüfusuna karşı eksik kaydedilmiş Müslüman nüfusunun mukayesesinin yapılması doğru değildir. Dönem itibarıyla Osmanlı toprağı olmadığı halde Karabağ'da durum benzer şekildeydi. 1820'li yılların başlarında Karabağ'ın merkezi sayılan Şuşa'daki Ermeni nüfusunun oranı genel nüfusun %27,5'i iken, 1832'de bu oran %44,9'a ulaştı.⁷⁴ Aslında bu değişimin realitesi, tartışmaya açıktır. Çünkü belirli amaçlarla bir araya toplanmak istenen Ermenilerin nüfuslarının gerçeği yansıtmaması mümkündür. Ancak Müslüman unsurların demografik olarak gerçekçi bir beyanda bulunmasını gerektirecek nitelikli bir argümanı mevcut değildi. En azından vergi ya da askerlik gibi sebeplerle Müslümanların aslına uygun beyanda bulunmada çekinmeleri vardı. Bu da ister istemez beyan üzerine tespitine çalışılan Müslüman nüfusunu düşük göstermekteydi.

Karabağ bölgesinin tamamında ise Ermeni nüfusu, bölge nüfusunun %31,6'sına tekabül etmekteydi. Bu değişimin niceliği aşağıdaki tablodan açıkça anlaşılmaktadır:⁷⁵

Tablo 3. 1834-1836 Erivan ve Şuşa'nın Nüfusları

<i>Şehir</i>	<i>Yıl</i>	<i>Cinsiyet</i>	<i>Müslüman-Şii</i>	<i>Ermeni</i>	<i>Toplam</i>
Şuşa	1836	Erkek	3.175	3.133	6.308
		Kadın	3.196	3.222	6.418
		Toplam	6.373	6.355	12.726
Erivan	1834	Erkek	3.205	3.260	6.465
		Kadın	3.285	2.855	6.140
		Toplam	6.490	6.155	12.605

Osmanlı hükümeti, Rus işgali döneminde reaya göçünü engellemek üzere Müslümanlar ile reaya arasında meydana gelen sürtüşmelerin kesinlikle dava konusu yapılmamasını içeren emirnameler çıkarmıştı. Bahsedilen şekildeki davaların barış sürecini baltalayacağını düşünen Babıali, bu emirnamelerle kadınlardan mahkemelerde bu tür davalara bakarak oyalanmalarını

⁷¹ BOA, HAT, 43153-C, 13/L/1245 (7 Nisan 1830); BOA, HAT, 42930-D, 29/Z1245 (21 Haziran 1830).

⁷² Çapraz, 2012: 236.

⁷³ Karpat, 2010: 70.

⁷⁴ Çapraz, 2012: 237.

⁷⁵ Çapraz, 2012: 237.

ve pişmanlık duyarak Osmanlı topraklarındaki eski yerlerine dönmek isteyenlere gereken yardımları yapmalarını istedi.⁷⁶ Ayrıca II. Mahmud'un emri üzerine geri dönenlerin can ve mal güvenliklerini sağlamak ve bu husustaki işlemleri hızlandırmak amacıyla güzergâh üzerindeki kazaların geçit noktalarına dokuz karakol inşa ettirildi. Aynı zamanda tarla, bağ, bahçe, ev ve mahsul gibi hususlarda çıkabilecek anlaşmazlıkları derhal çözebilmek için savaş döneminde tahrip olan kamu binaları tamir edilerek faal duruma getirildi.⁷⁷

Osmanlı tabiiyetinden ayrılmak istemeyerek devlete olan sadakatini gösteren ve bu yüzden tahliye sırasında Ruslarla gitmeyi kabul etmeyen bir kısım Ermeni, herhangi bir sorunla karşılaşmadan mevcut ev, bağ bahçe ve tarlalarıyla birlikte normal yaşamına yeniden başladı. Fakat Ruslarla birlikte giderek ihanetlerini açıkça ortaya koyan çoğu Ermeni ise gittikleri yerlerde Osmanlı topraklarındaki rahat ve huzuru asla bulamadı. Terkedilen topraklarda Babıâli'nin reaya lehinde uygulamalarını duyan bir kısım Ermeni, yeniden Osmanlı topraklarına dönmeyi istedi. Nitekim, bunlardan bazıları diplomatik engellerin ortadan kalkmasıyla birlikte gruplar halinde Osmanlı topraklarındaki eski yerlerine akın akın döndüler.⁷⁸

1828-1829 Savaşı'nda Osmanlı Devleti'ne karşı Maveraya-yı Kafkasya'da yürüttüğü mücadelede Ermeni asıllı subaylardan büyük destek gören Rusya, verdiği direktiflerle onların, kendi ırkdaşlarını Osmanlı Devleti aleyhinde kışkırtmalarını sağladı. Bu subaylar, Rusya'da eğitim gören Ermeni arkadaşları vasıtasıyla kurdukları çetelerle daha sonraki süreçlerde bölgenin Rus tahakkümünde kalması için büyük gayret sarf ettiler.⁷⁹ Tüm bu çabaların sonucunda 1830'da bölgede Osmanlı Devleti ile İran'ın idari ve askerî gücünün tamamen sona ermesinden sonra Rusya, 1840'tan itibaren bölgede bir idari reform dönemi başlattı. Bu reformlar dahilinde Karabağ ve Hazar bölgeleri, Şuşa adıyla birleştirildi ve merkezi Şemahi olan bir vilayet tesis edildi. Ancak 1846'da Şemahi'nin müstakil bir vilayet olarak yeniden yapılandırılması üzerine Karabağ bölgesi, Şuşa'dan ayrılarak bu vilayete bağlandı.⁸⁰

Doğu Anadolu'da yaşayan Ermenilerin büyük bir kısmının Rusya'ya göç etmesi geride kalanların sızlanmasına yol açtı. Erzurum dolaylarındaki Ermeniler, patrikleri vasıtasıyla Babıâli'ye gönderdikleri bir dilekçeyle soydaşlarından pek çoğunun Rus tabiiyetine geçtiğini, fakat bunların hissesine düşen cizyenin haksız olarak kendilerinden tahsil edildiğini ifade ettiler. Bunlar, Babıâli'den yeni bir sayım yapılarak mevcut cizye mükellefleriyle Rusya topraklarına gidenlerin belirlenmesini istediler. Bu istek üzerine 1842'de yapılan sayım sonucunda, Ermenilerin oturdukları pek çok mahalle ve köyün boş olduğu anlaşıldı. Erzurum ve Erzincan merkez kazalarında boş kalan köy ve mahallelere ait veriler Tablo 4'te gösterilmiştir.⁸¹

Tablo 4. Erzurum ve Erzincan Kazalarında Boşalan Köy ve Mahalle Sayıları

<i>Kaza</i> <i>Merkezi</i>	<i>Mahalle</i>		<i>Köy</i>	
	Mevcut	Boş Kalan	Mevcut	Boş Kalan
	Mahalle Sayısı	Mahalle Sayısı	Mahalle Sayısı	Mahalle Sayısı
Erzurum	18	15	52	12
Erzincan	10	4	36	2

⁷⁶ BOA, *Mühimme Defteri [MD, A-{DVNSMHHM}]*, Nr. 247, H. 123, Evasıt-ı Muharrem 1246 (1-11 Temmuz 1830), s. 31; BOA, MD, A-{DVNSMHHM}, Nr. 245, H. 535, Evail-i Receb 1245 (27 Aralık 1829 / 9 Ocak 1830), s. 194.

⁷⁷ BOA, HAT, 43065-F, 01/R/1246 (19 Eylül 1830).

⁷⁸ BOA, HAT, 43065-F, 01/R/1246 (19 Eylül 1830).

⁷⁹ Kocabaşoğlu, 1989: 2-15.

⁸⁰ Çapraz, 2012: 237-238'den naklen.

⁸¹ Küçük, 1982: 867-870.

1830'lu yıllarda Rusya, takip ettiği politika gereğince bölgeyle hiçbir alakası olmayan bazı Hristiyan toplulukları, çeşitli gerekçelerle Maveraya-yı Kafkasya'nın muhtelif yerlerine yerleştirdi. Rusya'nın bölgedeki topraklarını idare eden G. V. Rozen (1831-1837), 1833'teki bir raporda Hristiyanlığı yorumlayışlarındaki farklılıklar sebebiyle *dinî ayrılıkçılar* olarak gördüğü bazı Malakan ve Duhoborların, Karabağ dolaylarına sürgün olarak geldiklerini ifade etmekteydi. Bu raporda söz konusu unsurların diğer gayrimüslimlerin yaşadığı bölgelere yerleştirilmeleri sakıncalı görülmekteydi.⁸² Aynı şekilde 1831'de Polonya'da ortaya çıkan bağımsızlık hareketini kanlı bir surette bastıran Ruslar, buradaki asileri de Maveraya-yı Kafkasya'da demografik bir güç unsuru olarak değerlendirmek istedi. Nitekim Rus Çarı, Polonya'da ayaklanan devrimci Lehleri ve muzır olduklarını düşündüğü bir kısım ahaliyi sürgün etmek suretiyle bölgeye gönderdi. Ancak bunların nasyonal ve liberal yaklaşımları, başta Ermeniler olmak üzere bölgede bir kısım Hristiyan topluluğunu aydınlatan bir unsur oldu.⁸³ Nitekim Kırım Savaşı'nın hazırlık aşamasında Rus hükümeti, bu aydınlanmanın faydasını fazlasıyla gördü. Rus ordusu, bir yandan Karadeniz sahillerine konuşlanırken diğer yandan da bölgedeki şubesi durumunda olan Erivan ve Gümrü dolaylarına yerleşen Ermenilerin her türlü lojistik desteğini almayı başardı.⁸⁴

1828'den 1897'ye kadar Rusya, Karabağ'ın önemli merkezlerinden biri olan Şuşa'daki nüfus oranını Ermeniler lehine değiştirmeyi başardı. Rusların bu çabaları sonucunda bölgedeki Ermeni nüfusunun genele oranı 1822-1826 yıllarında yaklaşık %9,3 iken, bu oran 1916 yılında %32,8'e kadar ulaştı.⁸⁵ Ancak bu durum, kültürel zenginlikleri ortadan kaldıran dengesiz bir değişimden başka bir şey değildi. Mirza Bala Mehmetzade de bu şekilde düşünenlerden biriydi. Ona göre; XIX. yüzyılda Rusların bölgeye yönelik müdahaleleri "*vaktiyle ilim, edebiyat ve sanat erbabı olan Maveraya-yı Kafkas hanlarının saraylarının dağılmasına; ahalinin gerek seviye ve seciye ve gerekse salahiyet ve imkân itibariyle geride kalmasına; onların kültür ve fikir hayatların tamamen sona ermesine*" yol açmıştır.⁸⁶

Yoğun çabalarına rağmen Ruslar, Hristiyanların aksine Maveraya-yı Kafkasya'daki Müslüman ahali üzerinde tam manasıyla hâkimiyet tesis edemediler. Ruslara boyun eğmek istemeyen bir kısım Müslüman kabile reisi, İstanbul başta olmak üzere Anadolu'nun muhtelif yerlerine gitmek üzere Kabâ'il ve Akvâm Muhafızı Ahmed Paşa nezdinde Babıali'ye müracaatta bulundu. Nitekim bu müracaatları değerlendirilmiş olacak ki bir kısım kabile reisi aileleriyle birlikte Osmanlı ülkesine gelmiştir.⁸⁷

Sonuç

Rusya, XIX. yüzyılın ilk çeyreğinde gerek İran'a gerekse Osmanlı Devleti'ne Maveraya-yı Kafkasya'daki askerî ve siyasi üstünlüğünü kabul ettirmeyi başarmıştır. 14 Eylül 1829'da imzalanan Edirne Antlaşması'yla Osmanlı Devleti, Rusya-İran arasında imzalanan Türkmençay Antlaşması ile ilgili hükümleri de kabul etmiş ve böylece bölgedeki Rus hakimiyetini resmen tanımıştır. Bu suretle, Rusya açısından bu bölge; batıda Anadolu üzerinden Akdeniz'e, güneyde İran üzerinden Hint Okyanusu'na ve doğuda ise Hazar Denizi üzerinden Asya'ya ulaşmak için bir koridora dönüştürülmüş oldu. Başka bir ifadeyle Rusya, XIX. yüzyılın başlarından itibaren bölgede belirlediği bir noktada topladığı Ermeni nüfusu sayesinde Erivan ve Nahcivan'ı ekonomik olarak ihya edebilecek düzeyde birçok fırsatı yakaladı ve bunun sonucu olarak uzun vadede İran ve Osmanlı Devleti'ne karşı güçlü bir askerî kordon oluşturmayı da başardı.

⁸² Çapraz, 2012: 237.

⁸³ Baykara, 1975: 71.

⁸⁴ BOA, *Hariciye Mektubî Kalem [HR.MKT.]*, 64, 7, 16/Z/1269 (20 Eylül 1853).

⁸⁵ Çapraz, 2012: 237-239.

⁸⁶ Mehmetzade, 1938: 27.

⁸⁷ BOA, *Ayniyat Defteri [AD]*, No: 616, 9/Ra/1246 (28 Ağustos 1830), s. 38-40; BOA, *AD*, No: 616, 28/Ra/1246 (16 Eylül 1830), s. 50-51.

XIX. yüzyıla kadar söz konusu coğrafyada Türklerin idaresi altında rahat bir yaşam sürdüren Ermeniler, Çarlık hükümetinin yürüttüğü Maveraya-yı Kafkasya coğrafyasını Ruslaştırma politikasını ve *Büyük Ermenistan* vaadiyle kandırıldıklarını fark edemediler ya da etmek istemediler. Aslında ortak çıkarlar Ermenilerin, Rusların asıl niyet ve politikalarını görmezden gelmelerine sebep oldu. Ancak 1801'den itibaren Çarlık Rusyası bölgede bulunan Gürcü prensliklerini ve Azerbaycan hanlıklarını hâkimiyeti altına alarak tüm bölgede siyasî ve askerî hâkimiyet sağladığında bölgede Ermenilerin herhangi bir politik yapılanmasından ve üst kimliğinden söz etmek neredeyse imkânsızdı.

Maveraya-yı Kafkasya'da Osmanlı Devleti, İran ve Rusya arasında oluşan rekabet, bölgeye hâkim güçlerin kendilerine tanımış oldukları imkânlar dahilinde buldukları coğrafyada varlıklarını sürdüren toplulukları derinden etkiledi. XIX. yüzyılın başlarından itibaren Rusların etkisiyle Müslümanlar aleyhine şekillenen bölge demografisi, sonraki dönemlerde siyasî, sosyal ve kültürel açılarından Hristiyan unsurları kalkındırarak bir güce dönüştürüldü. 1828-1829 Osmanlı-Rus Savaşı'nda Çar ordularının işgaliyle birlikte bölgedeki bazı Müslüman topluluklar, Ermenilerin ve bazı Hristiyan toplulukların aksine birçok siyasî, sosyal, kültürel ve ekonomik haklarından mahrum bırakılmaya başladılar. Nitekim bu politikanın sayesinde 1897'ye kadar Ruslar, başta Karabağ, olmak üzere Maveraya-yı Kafkasya'nın birçok yerinde nüfus dengelerini gözle görülür şekilde Ermeniler lehine değiştirmeyi başardılar. Zaten bu değişim sayesinde Ermeniler Ayastefanos ile Berlin Antlaşmalarının ilgili maddeleriyle uluslararası bir hukuki, siyasî VE diplomatik statü kazanmışlardır.

XX. yüzyılın başında Türk-Ermeni anlaşmazlığı, Rusya'nın I. Petro döneminden itibaren izlenmiş olduğu Kafkasya politikasının bir eseri idi. 1905'te iki taraf arasında başlayan gerginlik ve anlaşmazlıklar, bugün dahi devam etmektedir. Aynı şekilde Azerbaycan-Rusya-Ermenistan arasında diplomatik ve askerî bir kaosa dönüşen Karabağ meselesinin de temelleri bahsedilen bu gelişmelerin ürünüdür.

Geçmişin aksine günümüzde Maveraya-yı Kafkasya, Rus Federasyonu'nun güney sınırında kalan bir yer olarak bugün daha farklı konumdadır. Bu bölgeyi birçok Müslüman ülkenin İslamcı grupları, ortak bir din ve kültür davasına dayalı ele geçirilmesi gereken bir cephe olarak görmüşlerdir. Batı ve Doğu Avrupa ülkeleri için bölgenin jeopolitik önemi enerji güzergahlarından kaynaklanır. ABD, hem Bakü-Ceyhan hattından geçen doğu-batı enerji güzergâhı destekliyor hem de Rusya'nın enerji hatlarının güvenliğinin sağlanmasında önemli olduğunu düşünmektedir. ABD gibi bir ülkenin bile Rusya yönünde bu düşünceye sahip olması şüphesiz yaklaşık bir asırlık çalışmanın ürünüdür.⁸⁸

KAYNAKÇA

Arşivler

Türkiye Cumhuriyeti Cumhurbaşkanlığı Devlet Arşivleri Başkanlığı Osmanlı Arşivi

Tetkik Eserler

Açikkaya, Savaş (2010), "Çarlık Rusyası Hâkimiyetindeki Azerbaycan Türklerinde Ulus Bilincinin Gelişmesinin Temel Dinamikleri", *Erciyes Üniversitesi Sosyal Bilimler Enstitüsü Dergisi*, 28, 403-420.

Ahmed Cevdet Paşa (1309), *Târîh-i Cevdet*, Der-sa'âdet: Matbaa-i Osmânî.

Ahmed Lûtfî Efendi (1999), *Vak'anüvis Ahmet Lûtfî Efendi Tarihi*, (Yay. Haz. Ahmet Hezarfen-Yücel Demirel), I-IV, İstanbul: Yapı Kredi Yayınları.

⁸⁸ Toumarkine, 2001: 182.

Ahmed Muhtar Paşa (1928), *Türkiye Devleti'nin En Mühim ve En Meşhûr Esfârından H. 1244-1245 (M. 1828-1829) Türkiye-Rusya Seferi ve Edirne Muâhedeşi*, Ankara: Büyük Erkân-ı Harbiye Reisliği Matbaası.

Akçura, Yusuf (1985), *Osmanlı İmparatorluğunun Dağılma Devri*, Ankara: Türk Tarih Kurumu Yayınları.

Allen, W.E.D. (1966), *Poul Muratoff, 1828-1921 Türk-Kafkas Sınırındaki Harplerin Tarihi*, Ankara: Genel Kurmay Basımevi.

Aslan, Yavuz (2001), "Rus İstilasından Sovyet Ermenistan'ına Erivan (Revan) Vilayetinin Demografik Yapısı (1827-1922)", *Yeni Türkiye (Ermeni Özel Sayısı II)*, 38, 1017-1028.

Atkin, Muriel Ann (1978), *The Khanates of Eastern Caucaus and the Origins of the First Russo-Iranian War*, Doctor of Philosophy, New Haven: The University of Yale.

_____ (1980), *Russia and Iran (1780-1828)*, Minneapolis: The University of Minnesota Press.

Başbakanlık Devlet Arşivleri Genel Müdürlüğü (1995), *Arşiv Belgelerine Göre Kafkaslar'da ve Anadolu'da Ermeni Mezalimi (1906-1918)*, I, Ankara: T.C. Başbakanlık Devlet Arşivleri Genel Müdürlüğü Yayınları.

Baykara, Hüseyin (1975), *Azerbaycan İstiklal Mücadelesi Tarihi*, İstanbul: Azerbaycan Halk Yayınları.

Beşiroğlu, İntikam (2001), "19-20. Yüzyıllarda Ermenistan'daki Azeri Türklerinin Göç Ettirilmesi ve Soykırım Gerçekliği", *Avrasya Dosyası*, (Azerbaycan Özel Sayısı), VII/1, 454-468.

Beydilli, Kemal (1988), "1828-1829 Osmanlı Rus Savaşında Doğu Anadolu'dan Rusya'ya Göçürülen Ermeniler", *Tarih Belgeleri Dergisi*, XIII/17, 365-469.

_____ (1995), *II. Mahmud Devrinde Katolik Ermeni Cemaati ve Kilisesinin Tanınması (1830)*, (Yay. Şinasi Tekin ve Gönül Alpay Tekin), Boston: Harvard Üniversitesi Yakınođu Dilleri ve Medeniyetleri Bölümü.

Cabağı, Vassan Giray (1967), *Kafkas-Rus Mücadelesi*, İstanbul: Baha Matbaası.

Çapraz, Hayri (2012), "19. Yüzyılda Rusya'nın Karabağ Politikası", *Belgi*, 3, 231-240.

Daryae, Touraj (2014), *Oxford Handbook of Iranian History*, New York: Oxford University Press.

De Kay, James Ellswort (2009), *1831-1832 Türkiye'sinden Görünümler*, (çev. Serpil Atamaz Hazar), Ankara: ODTÜ Yayıncılık.

Demirel, Muammer (2005), "1828-1829 Osmanlı-Rus Savaşı'nda Doğu Anadolu'dan Rusya'ya Göçürülen Ermenilerin Geri Dönüşü", *XIV. Türk Tarih Kongresi (9-13 Eylül 2002)*, II/1, Ankara: Türk Tarih Kurumu Yayınları, 263-278.

Gülsoy, Ufuk (1993), *1828-1829 Osmanlı-Rus Savaşı'nda Rumeli'den Rusya'ya Göçürülen Reaya*, İstanbul: Türk Kültürünü Araştırma Enstitüsü.

Güner, İbrahim (1997), "Mavera-yı Kafkaski Kalender Yıllığı'ndaki İğdır'la İlgili Nüfus Verilerine Coğrafi Bir Yaklaşım", *İğdır Tarihi Gerçekler ve Ermeniler Uluslararası Sempozyumu (24-27 Nisan 1995)*, Ankara: İğdır Valiliği Kültür Yayınları, 127-146.

Gvosdev, Nikolas K. (2000), *Imperial Policies and Perspectives Towards Georgia (1760-1819)*, Oxford: St. Antony's College.

Hovannisian, Richard G. (1967), *Armenia on The Road to Independance (1918)*, Los Angeles: University of California Press.

İlter, Erdal (1995), *Türkiye'de Sosyalist Ermeniler ve Silahlanma Faaliyetleri (1890-1923)*, İstanbul: Turan Yayıncılık.

Karpat, Kemal (2010), *Osmanlı Nüfusu (1830-1914)*, İstanbul: Timaş Yayınları.

Kevoorkyan, Dikran (1983), "Uluslararası Terör Karşısında Türk Ermenilerin Düşünceleri", *Türk Tarihinde Ermeniler Sempozyumu*, İzmir: Dokuz Eylül Üniversitesi, 115-119.

Kızılkaya, Oktay (2007), "Revan (Erivan) ve Iğdır Yöresinde Demografik Yapının Ermeniler Lehine Dönüştürülme Süreci (1828-1920)", *Erciyes Üniversitesi Sosyal Bilimler Enstitüsü Dergisi*, 1/22, 299-311.

Kocabaşoğlu, Uygur (1989), *Kendi Belgeleriyle Anadolu'daki Amerikan Misyoner Okulları*, İstanbul: Arba Yayınları.

Kodaman, Bayram (1983), *Şark Meselesi İşığı Altında Sultan II. Abdülhamit'in Doğu Anadolu Politikası*, İstanbul: Orkun Yayınevi.

Kurat, Akdes Nimet (1993), *Rusya Tarihi*, Ankara: Türk Tarih Kurumu Yayınları.

Küçük, Cevdet (1982), "Ermeni Meselesi Karşısında Sultan II. Abdülhamid'in Tutumu ve Anadolu'daki Ermeni Nüfusu", *Türk Kültürü*, 20/239, 864-873.

McCarthy, Justin (1995), *Ölüm ve Sürgün [Osmanlı Müslümanlarına Karşı Yürütülen Ulus Olarak Temizleme İşlemi (1821-1922)]*, (çev. Bilge Umar), İstanbul: İnkılap Yayınevi.

Mehmetzade, Mirza Bala (1938), *Milli Azerbaycan Hareketi*, Berlin: Fırka Divanı Yayınları.

Osmanlı Belgelerinde Ermeniler (1992), XXXVIII, İstanbul: Başbakanlık Osmanlı Arşivi Yayınları.

Özcan, Tuğrul (2014), *Sosyal ve Ekonomik Etkileri Açısından 1828-1829 Osmanlı-Rus Savaşı*, Ankara: Gece Kitaplığı Yayınları.

Özder, M. Adil (1971), *Artvin ve Çevresi (1828-1921 Savaşları)*, Ankara: Ay Matbaası.

Puşkin, Aleksander Sergeyeviç (1993), *Erzurum Yolculuğu*, (çev. Zeki Baştımar), Ankara: Yaba Yayınları.

Saray, Mehmet (1985), "Türk-Sovyet Münasebetleri ve Ermeni Meselesi", *Tarih Boyunca Türklerin Ermeni Toplumuna İlişkileri Sempozyumu (8-12 Ekim 1984)*, Ankara: Atatürk Üniversitesi Yayınları, 125-131.

_____ (1996), *Yeni Türk Cumhuriyetleri Tarihi*, Ankara: Türk Tarih Kurumu Yayınları.

_____ (2003), *Ermenistan ve Türk-Ermeni İlişkileri*, İstanbul: İstanbul Üniversitesi Edebiyat Fakültesi Yayınları.

Sariahmetoğlu, Nesrin (2006), *Azeri-Ermeni İlişkileri (1905-1920)*, Ankara: Türk Tarih Kurumu Yayınları.

Sonyel, Salahi R. (2007), *Türk-Ermeni Çıkılmaz Barışma Ümitleri*, (çev. Hasan Ünal), Londra: Kıbrıs Türk Cemiyeti Yayınları.

Soofizadeh, Abdolvahid (2017), "Kaçar ve Osmanlı Devletleri Arasında Belirsiz Sınır Meseleleri", *Selçuk Üniversitesi Türkiyat Araştırmaları Dergisi*, 42, 437-449.

Sumner, Bernard H. (1965), *Peter the Great and Ottoman Empire*, Hamden: Archon Books.

Toksoy, Nurcan (2007), *Revan'da Son Günler (Türk Yönetiminden Ermeni Yönetimine)*, Ankara: Orion Kitabevi.

Toumarkine, Alexandra (2001), "Geçmişte ve Günümüzde Kuzey Kafkasya'nın Jeopolitik Önemi", *Çerkeslerin Sürgünü (21 Mayıs 1864)*, Ankara: Kafkas Derneği Yayınları, 178-191.

Türkmen, Zekeriya (2004), "XIX. Yüzyıl Başlarında Rusya'nın Güney Kafkasya Politikası (1800'lerin Başından 1828 Türkmençay Antlaşmasına Kadar)", *Manas Üniversitesi Sosyal Bilimler Dergisi*, 10, 10-24.

Uçarol, Rıfat (1993), "Küçük Kaynarca Antlaşması'ndan 1839'a Kadar Osmanlı İmparatorluğu", *Diyanet İslam Ansiklopedisi*, XII, İstanbul: Çağ Yayınları, 179-426.

_____ (2000), *Siyasi Tarih (1789-1999)*, İstanbul: Filiz Kitabevi.

Verdiyeva, Hacı Y. (2002), "İrevan (Revan) Vilayetindeki Demografik Değişiklikler Üzerine", *Türkler*, (Çev. Bilgehan Atsız Gökdağ), XIX, Ankara: Yeni Türkiye Yayınları, 175-180.

Vernadsky, George (2009), *Rusya Tarihi*, (çev. Doğukan Mızrak), İstanbul: Selenge Yayınları.

Vivadi Umudlu (2004), *Şimali Azərbaycanın Çar Rusiyası Tərəfindən İşğalı Və Müstəmləkəçilik Əleyhinə Mübarizə (1801-1828)*, Bakı: Elm Neşriyat.

Yılmazçelik, İbrahim (1987), "XIX. Yüzyılda Anadolu'da Ermenilerin Sosyal ve İktisadi Durumları Hakkında Bazı Belgeler", *Fırat Üniversitesi Sosyal Bilimler Dergisi*, I/1, s. 238-268.



Süme, Mehmet, “Osmanlı Devleti’nde Taşrada Muhtarlık Teşkilatının Kuruluşu: Bolu Örneği”,
Karadeniz Araştırmaları Enstitüsü Dergisi, 8/14, ss.93-108.
DOI: 10.31765/karen.1013876

Bu makale etik kurul izni ve/veya yasal/özel izin alınmasını gerektirmemektedir.

This article doesn't require ethical committee permission and/or legal/special permission.

* Araştırma Makalesi / Research Article

** Doç. Dr.,
Bolu Abant İzzet Baysal Üniversitesi, Fen
Edebiyat Fakültesi, Tarih Bölümü,
Bolu/TÜRKİYE
✉ sume_m@ibu.edu.tr

ORCID : 0000-0002-0450-3372

Anahtar Kelimeler: Bolu, Kastamonu,
Muhtarlık, Kâhya, Kocabaşı.

Keywords: Bolu, Kastamonu, Mukhtar,
Steward, Kocabaşı.

OSMANLI DEVLETİ’NDE TAŞRADA MUHTARLIK TEŞKİLATININ KURULUŞU: BOLU ÖRNEĞİ *

Mehmet SÜME**

Öz: II. Mahmut (1808-1839) iktisadi, askeri, idari, hukuki, eğitim ve sosyal alanlarda bir dizi yenilikler yapmıştır. Bu yeniliklerin birçoğunun en karakteristik özelliği alanlarında ilk olmalarıdır. Bu ilklerden biri de Osmanlı ülkesinde muhtarlık teşkilatının kurulmasıdır. Osmanlı Devleti’nde XIX. yüzyılın ilk yarısına kadar köy mahalle idaresinden imamlar sorumluydu. Muhtarlık teşkilatı ilk kez 1829’da İstanbul’da kuruldu. Bu uygulama taşrada ise ilk kez Kastamonu’da gerçekleştirilmiştir. Kastamonu sancağı mütesellimi Dede Mustafa Ağa İstanbul’daki muhtarlık uygulamasını örnek alarak 1833 yılında taşradaki ilk muhtarlık uygulamasını başlatmıştır. Dede Mustafa Ağa Kastamonu’da yaptığı çalışmaları ve elde ettiği sonuçları bir rapor haline getirerek İstanbul’a sunmuştur. Dönemin padişahı II. Mahmut bu uygulamadan memnun kalmış ülke genelinde muhtarlık teşkilatının ihdas edilmesini istemiştir.

Bolu bu dönemde Kastamonu Eyaletine bağlı bir sancak statüsündeydi. Dolayısıyla Bolu taşrada Kastamonu ile birlikte muhtarlık teşkilatının ilk kurulduğu beldelerden biridir. Bolu sancağında seçilen muhtarların isimleri 19 Haziran 1834 tarihi itibarıyla İstanbul’a bildirilmiştir. Bu çalışmada Bolu’da muhtarlık teşkilatının kuruluşu anlatılarak teşkilatın taşrada kuruluşuna ilişkin bilgiler verilmeye çalışılacaktır. Ayrıca muhtarlık teşkilatının taşrada kuruluşuna ilişkin Anadolu ve Rumeli’deki uygulamalarından, örnekler verilerek konuya ilişkin farklı yaklaşımlar bir karara bağlanmaya çalışılmıştır. Benzer bir husus gayrimüslim mahallelerindeki kocabaşı veya kethüda seçimi için de geçerlidir.

ESTABLISHMENT OF THE ORGANIZATION OF MUKHTAR IN THE PROVINCES IN OTTOMAN EMPIRE: THE EXAMPLE OF BOLU

Abstract: Sultan Mahmut II (1808-1839) innovated in economic, military, governmental, legal, education and social areas. The most characteristic feature of most of these innovations is that they are first in their areas. One of these innovations is the establishment of the organization of mukhtar in the Ottoman Empire. In Ottoman Empire, Imams had been responsible for the administration of the village/neighborhood until the first half of the 19th century. The organization of mukhtar was established for the first time in 1829 in Istanbul. The first practice of this organization in the province was in Kastamonu. Kastamonu Sanjak governor Dede Mustafa Ağa

Geliş Tarihi / Received Date: 23.10.2021

Kabul Tarihi / Accepted Date: 04.04.2022

started the first mukhtar practice in the province in 1833 by following the example of mukhtar practices in Istanbul. Dede Mustafa Aga documented the works and the obtained results in Kastamonu and presented them to the central office in İstanbul. Sultan Mahmut II, the ruler of the period, was satisfied with the works and ordered that the organization of mukhtar shall be established in the provinces.

Bolu was a Sanjak, regarded as a part of Kastamonu province during the Ottoman period. Thus, Bolu was one of the towns in which the organization of mukhtar was established for the

first time along with Kastamonu. The names of mukhtars elected in Bolu Sanjak were reported to Istanbul on June 19, 1834. The purpose of this study is to explain the establishment of the organization of mukhtar in Bolu and give information about the practices throughout this establishment in the province. Also, different approaches relating to the subject were tried to come to a conclusion by giving some examples from the practices of the establishment of the organization of mukhtar in the province in Anatolia and Rumelia. Similar explanations were given for kocabaşı or chamberlain elections in non-Muslim neighborhoods.

Giriş

Osmanlı Devleti'nde XVII. yüzyıldan itibaren devletin kötü gidişatını durdurmak amacıyla literatürümüzde ıslahat olarak adlandırılan bir dizi reformlar yapılmıştır. Bu reformlar kimi zaman ivme kazanmış kimi zaman ise engellenmiştir. Osmanlı reform çabalarının hızlanıp arttığı dönem Tanzimat olarak kabul edilse de bu dönemin alt yapısı II. Mahmut'un yaptığı reformlarla atılmıştır. II. Mahmut iktisadi, askeri, idari, hukuki, eğitim ve sosyal alanlarda bir dizi yenilikler yapmıştır. Yapılan yeniliklerin birçoğunun en karakteristik özelliği alanlarında ilk olmalarıdır. Bu itibarla II. Mahmut dönemi başarılar dönemi olmaktan ziyade pek çok alanda ilkler dönemidir. Osmanlı ülkesinde muhtarlık teşkilatının kurulması da bu ilklerden biridir.¹

Muhtar sözcüğü seçilmiş, seçkin anlamına gelir. Terim olarak ise köy veya mahalle işlerine bakmak üzere halkın seçtiği kimse anlamında kullanılır.² Muhtarlık teşkilatı kurulmadan önce mahalle, köy ve kasabının önde gelen kişilerle esnafın ileri gelenlerini nitelemek için de muhtar tabiri kullanılmıştır.³ Osmanlı Devleti'nde taşra teşkilatının en alt birimi köyler ve mahallelerdi. Köy ve mahalle yönetiminden sorumlu olan muhtarın yüklendiği görev ve sorumluluklar bu iki idari birimi önemli kılmaktadır.⁴ Mahalle ve köylerdeki vergilerin toplanması, asayişin sağlanması, mürur tezkirelerinin verilmesi, nüfus sayımlarında görev alma, askerlik işlerinin yürütülmesi ve halk ile devlet arasındaki ilişkilerin düzenlenmesi muhtarın başlıca görevleriydi.⁵ Osmanlı Devleti'nde muhtarlık teşkilatı ilk olarak 1829'da başkent İstanbul'da kurulmuştur. İstanbul'da muhtarlık teşkilatının kurulması başlıca üç nedene dayandırılmaktadır. Bunlardan birincisi 1826'da Yeniçeri Ocağının lağvedilmesiyle ortaya çıkan asayiş sorunudur. İkincisi taşradaki işsiz kesimlerin iş bulma düşüncesiyle İstanbul'a yönelmesi ve bu hususu kontrol altına almak için düzenlenen mürur tezkerelerinin kontrollerinden sorumlu olan imamların bu konuda yetersiz kalışıdır. Üçüncüsü ise vergilerin layıkıyla toplanamamasıdır.⁶

Muhtarlık teşkilatının taşrada uygulaması merkezi idarenin İstanbul'daki muhtarlık uygulamasını taşraya yayma düşüncesinin bir sonucu değildir. Aksine taşrada meydana gelen bir sorunun çözümünde İstanbul'da kurulan muhtarlık teşkilatının örnek alınmasıdır. Taşrada muhtarlığın kuruluşu, 1833'te Kastamonu'nun Taşköprü Kazasında yaşanan bir hadise sonucu Kas-

¹ Hayta ve Ünal, 2005: 99,113

² Devellioğlu, 1984: 805.

³ Akyıldız, 2006: 51.

⁴ Ergenç, 2012: 78.

⁵ Güneş, 2014: 69-121.

⁶ Ortaylı, 2000: 108.

tamonu Sancağı mütesellimi Mustafa Ağa'nın, kendi inisiyatifi ile olayın çözümünde İstanbul'da kurulan muhtarlık teşkilatını örnek almasıyla gerçekleşmiştir.⁷ Halktan haksız yere yüksek oranda vergi toplayan Taşköprü Kazası ayanı Ömer Ağa bununla yetinmemiş, kendisine karşı koyan ahaliye zulmetmişti. Kastamonu mütesellimi Mustafa Ağanın bu konuda ayan Ömer Ağaya yapmış olduğu uyarılar etkili olmamış, hatta uyarıları dinlemeyen Ömer Ağa isyana kalkışmıştır. Bu gelişmeler üzerine mütesellim Mustafa Ağanın gönderdiği askerler Ömer Ağa ve adamlarının isyanını bastırmıştır. Daha sonra mütesellim Taşköprü'de yeni bir ayan seçimi yoluna gitmemiştir. Halk nezdinde saygınlığı olan tecrübeli, namuslu ve kabiliyetli kimselerden seçtiği iki kişiyi her mahallede İstanbul'u örnek alarak muhtar-ı evvel (birinci muhtar) ve muhtar-ı sani (ikinci muhtar) sıfatıyla muhtar tayin etmiştir. Ayrıca mahalle imamlarını muhtarlara, muhtarları mahalle sakinlerine ve mahalle ileri gelenlerini de birbirine kefil yaparak durumu bir rapor halinde İstanbul'a bildirmiştir.⁸ Bu uygulamadan memnun kalan padişah II. Mahmut taşraya gönderdiği emirlerle İstanbul'da yürütülen muhtarlık uygulamasına uygun olarak her eyalet sancak ve kazada muhtarlık teşkilatının kurulmasını emretmiştir. Padişahın emri gereğince taşrada bulunan yöneticiler muhtarlık teşkilatının tesisi için mahalle ve köylerde muhtarlık nizamını uygulayarak elde ettikleri sonuçları Bâb-1 Âliye bildirmişlerdir. Muhtarlık teşkilatının kurulması yolunda bölgelerindeki çalışmaları tamamlayarak sonuçları Bâb-1 Âliye bildiren beldeleri şu şekilde sıralamak mümkündür. Ankara, Antalya, Aydın Balıkesir, Beyşehir, Bolu, Bozok (Yozgat), Bursa, Canik (Samsun), Edirne, Filibe, Hamid (Isparta), İzmir, Kastamonu, Karahisar-1 Sahib (Afyonkarahisar), Karasi (Balıkesir), Karaman, Konya, Kocaeli, Kütahya, Menteşe (Muğla), Manastır, Niğde, Saruhan (Manisa), Sivas, Tokat, Tırhala, Selanik, Teke (Antalya), Silistre ve Trabzon, sancakları. Adı geçen yerler dikkate alındığında muhtarlık teşkilatının hem Anadolu'da hem de Rumeli'de tesis edildiğini görüyoruz.

Muhtarlık teşkilatı, İstanbul'da asayişin temin kaygılarıyla ihdas edilirken, taşrada II. Mahmut'un ortadan kaldırmaya çalıştığı ayanlığın yerine ikame edilmiştir.⁹ Bolu bu dönemde muhtarlık teşkilatının taşrada ilk kurulduğu yer olan Kastamonu Eyaletine bağlı bir sancak statüsündeydi. Dolayısıyla Bolu muhtarlık teşkilatının ilk kurulduğu beldelerden biridir. Bolu sancağında seçilen muhtarların isimleri 19 Haziran 1834 tarihi itibarıyla İstanbul'a bildirilmiştir.¹⁰

1. Bolu'da Muhtarlık Teşkilatının Kuruluşu

Bolu'da muhtarlık teşkilatının kuruluşuna ilişkin bilgilerimiz öncelikle Cumhurbaşkanlığı Devlet Arşivleri Başkanlığı Osmanlı Arşivi kataloğunda yer alan BOA, ARSK, d. Nr. 1672 künyeli Bâb-1 Asaî Ruûs Kalemi Defteri'ne dayanmaktadır. Ruûs Kalemi, Divan-ı Hümâyûn'un önemli kalemlerinden biri olup, vezir, beylerbeyi, sancakbeyi, timar ve zeâmet sahipleri gibi üst düzey görevler dışındaki bütün hizmetliler ve memurların tayin işlemlerinin yapıldığı ve bunlara dair kayıtların tutulduğu kalemdir. Hazine, evkaf ve gümrükten maaş alan bütün devlet memuriyetleri bu gruba dahildir. Ruûs adı verilen evrak memurların tayin işlemlerini gösterir ve bunlar ruûs kalemindeki, defterlere kayıt edilirdi.¹¹ Taşrada yapılan muhtarlık seçimi sonuçlarının tutulduğu defterlerin ruûs defterine kayıt edilmesi devletin muhtarlık teşkilatına bakış açısını göstermesi ve bu teşkilata yüklediği misyonu yansıtmaya açısından önemlidir. Bir başka deyişle muhtarın mahalle ve köyde devleti temsil yetkisi teşkilatın kuruluşu ile birlikte başlamıştır.

1.1. Bolu Merkez Mahallelerinde Muhtarlık Seçimi

Bolu'da yapılan ilk muhtarlık seçimi kayıtlarını ihtiva eden yukarıda künyesini verdiğimiz defter 24x71.5 cm. ebadındadır. Kayıtlar ikinci sayfadan başlamakta olup toplam 4 sayfadan ibarettir. Defterin başlangıç kısmında;

⁷ Güneş, 2014: 22.

⁸ Çadırcı, 1970: 410; Akyıldız, 2006: 52.

⁹ Güneş, 2014: 24-26.

¹⁰ BOA, ARSK, d. 1672.

¹¹ Osmanlı Arşivi Rehberi, 2010: 77

“Bâis-i defter oldurki, Bâ irâde-i seniyye karargir olan nizam-ı müstahsen üzere taht-ı nizâm rabt olunub Nefs-i Bolu Kazasının havî olduğu mahallât ve nevahî ve divan ve muhtar-ı evvel ve sâni nasbıyla imam ve nuhtarlara ve sagir olan kuraların fakat imamlarının mühürleri izam iktiza idüb isimlerini mübeyyin kube’l-i şer’i den der-bâr inde’l neferade irsal ve takdim kılunan kazâ-i mezbûrun defteridir ki ber- vech-i zikr olunur. Fî 11 Safer sene 1250. Nazır-ı defter Livâ-yı Bolu”

şeklinde bilgiler yer almaktadır.¹² Buna göre bir irade-i seniyye ile gerçekleştirilip karar altına alınan muhtarlık seçimlerinin dayanağı belirtilerek. Muhtar-ı evvel ve sani sıfatlarıyla muhtarların belirlendiği mahalle ve köylerin muhtarları ve imamları, küçük olan köylerin ise hafız ve imamları için gerekli olan mühürlerin gönderilmesi istenmektedir. Daha sonra Bolu merkez, merkeze bağlı nahiye ve köylerde seçilen muhtarların isimleri sıralanmaktadır. Muhtarlık seçim sonuçları Bolu şer’i mahkemesinde kayıt altına alınmıştır. Defterin son sayfasında yer alan, “Hurrîre bî- ma’rifeti’ş- şer’i ve’l- valî, ve’l vüçûh, ve’l- ahâli, es- Seyyid, el-Hâcc Mehmed Raşid, gufire-leh, el-müvellâ hilâfe bî-medîne-i Bolu nemakâhû el-fakir ileyhi azze şanûhû. (Mühür) es-Seyyid Mehmed Raşid”¹³ kaydı Bolu’da yapılan muhtarlık seçim sonuçlarının Bolu valisi, ileri gelenleri ve ahalisinin katılımı ile şer’i mahkemede Bolu naibi Seyyid Mehmed Raşid tarafından kayıt altına alındığını göstermektedir.

Taşrada muhtarların seçimle mi yoksa atamayla mı belirlendiğine dair farklı görüşler bulunmaktadır. Bunlardan birincisinde halkın ileri gelenlerinin oybirliği ile seçildiği yönünde iken¹⁴ ikincisinde ise bu seçimin beldenin ileri gelenleri marifetiyle değil muhtar adaylarının mütesellim tarafından seçildiği yönündedir.¹⁵ Muhtarları belirleme işlemi kaynaklarda “intihab/seçme, seçilme”¹⁶ ve buna bağlı olarak “bi’l- intihab /seçim yoluyla” kavramları kullanılmaktadır. Bolu’da muhtarlık saçımleri ile ilgili olmak kaydıyla intihab usulüne açıklık getiren bir belgede şu hususlara yer verilmektedir.” *Bolu’nun her bir mahallesinin imam ve ahalileri marifetimizle huzûr-ı şer’e celb ve vüçûh-ı memleket ve erbâb-ı sühan hazır oldukları halde mücerrebü’l-etvar ve ehl-i urz güruhundan her bir mahalleye bi’l intihâb evvel ve sani itibarıyla ikişer muhtar ahalinin istidalarıyla vech ile nasb olunub..... Bende el-Hâcc Ahmed Mütesellim-i Livâ-i Bolu*¹⁷ bu bilgiler ışığında Bolu’da bulunan mahalle halkı, mahalle ileri gelenleri ve imamlar, Bolu mütesellimi tarafından şer’i mahkemeye çağrılmış ve bu şahıslar muhtar olarak seçtikleri kişileri dilekçeleri ile belirtmek suretiyle namuslu ve tecrübeli kişiler arasından seçim yoluyla muhtar-ı evvel ve sani sıfatıyla muhtarlarını belirlemişlerdir. Seçim yoluyla belirlenen muhtarlar ise Bolu müteselliminin onayı ile göreve gelmişlerdir. Bu uygulamanın sadece Bolu’ya mahsus olmadığı ülke genelinde bu şekilde hareket edilmesi yönünde karar alındığı ilgili belgenin başında yer alan “Dersaadette karargir olan nizâm-ı müstahsene...” ve “Bolu sancağında dahi usul-ı mezkûra tatbiken...”¹⁸ ibarelerinden anlaşılmaktadır. Bir başka deyişle bu ibarelerle Bolu mütesellimi el- Hâcc Ahmed uyguladığı seçim esaslarının dayanağını açıklamaktadır. Böylece belgedeki bilgiler taşrada muhtarlık seçiminde atama mı yoksa seçim mi geçerlidir tartışmalarına son vermektedir. Bolu’da yapılan ilk muhtarlık seçimlerinde muhtar olarak seçilen kimseler aşağıdaki tabloda gösterilmiştir.

¹² BOA, ARSK, d. 1672.

¹³ BOA, ARSK, d. 1672.

¹⁴ Çadırıcı, 1970: 13.

¹⁵ Akyıldız, 2006: 16,17

¹⁶ Devellioğlu, 1984: 529

¹⁷ BOA. C.DH. 14-699.

¹⁸ BOA. C.DH. 14-699.

Tablo 1. Bolu Merkez Mahalle Muhtarları

Sıra No	Mahalle	Muhtar
1	Cami-i Kebir Mahallesi	Muhtar-1 evvel Seyyid Hafız Hüseyin Muhtar-1 sani Halil
2	Mahalle-i Karamanlı	Muhtar-1 evvel Eciroğlu Seyyid Ahmed Muhtar-1 sani Molla Ali
3	Mahale-i Akmescid	Muhtar-1 evvel Hacı Ahmed Muhtar-1 sani Hafız Mehmed Raşid
4	Mahale-i Debbağlar	Muhtar-1 evvel Dellal Ömer oğlu Abdi Muhtar-1 sani Hafız Mehmed
5	Mahale-i Karaçayır	Muhtar-1 evvel el-Hâcc Mehmed Emin Muhtar-1 sani Hacı Mustafa
6	Mahale-i Akpınar	Muhtar-1 evvel Armudoğlu Salih Muhtar-1 sani Anbarlıoğlu Mehmed
7	Mahale-i Hoca Bey	Muhtar-1 evvel Mir Mehmed Efendi Muhtar-1 sani Nalbant Hacı Mustafa
8	Mahale-i Yeni Cami	Muhtar-1 evvel Hafız Eşref Muhtar-1 sani Salih
9	Mahale-i Çukur	Muhtar-1 evvel Hacı Halil Muhtar-1 sani Hacı İzzet
10	Mahale-i Gölyüzü	Muhtar-1 evvel Seyyid Mehmed Muhtar-1 sani Mehmed
11	Mahale-i Semerkand	Muhtar-1 evvel Seyyid Ali Bey Muhtar-1 sani Mehmed Emin
12	Mahale-i Aslâhaddin sagir (küçük)	İmam Hüseyin Efendi

Kaynak: BOA, ARSK, d. Nr. 1672

Osmanlı Devleti'nde taşrada yapılan muhtarlık seçim ve yazım usüllerinde standart bir uygulamanın olmadığını söyleyebiliriz. Belki de bu hususta ülke genelinde yürütülen uygulamanın yegâne standardı muhtarlık seçimlerinin bir irade-i seniyye gereğince ve bi'l -intihâb/seçim yoluyla bütün mahalle ve beldelerde muhtar-1 evvel ve sani sıfatıyla iki muhtarın belirlenmesiydi. Bunun dışında seçimin yazımı ve süreçlerinde farklı uygulamaların olduğu görülmektedir. Bazı sancaklarda hane sayısı az olan mahalleler birleştirilerek tek bir muhtarın idaresine verilmiştir. Örneğin Tokat ve Divriği'de küçük mahalleler birleştirilerek tek bir muhtarın idaresine verilmiştir.¹⁹ Bu uygulama kırsal kesimde köylerde de uygulanmış ve Menteşe sancağı dahilindeki birçok küçük köy birleştirilmişti.²⁰ Uygulamalar ülke genelinde bir kural haline getirilememiştir. Örneğin Bolu'da Müslüman küçük mahalle veya köylerinin birleştirilmesi yoluna gidilmemiş küçük olan yerler muhtarlık teşkilatı öncesinde olduğu gibi imamların idaresine bırakılmıştır. Tabloda 12. sırada yer alan Aslâhaddin Mahallesi'nin yanına sagir (küçük) ibaresi eklenmiştir. Karşısında ise sadece mahalle imamının ismi belirtilerek diğer mahallelerde olduğu gibi muhtar-1 evvel ve muhtar-1 sani sıfatıyla belirtilen isimlere yer verilmemiştir. Biz bu yazımdan küçük olarak belirtilen Aslahaddin Mahallesi'nde muhtarlık seçimini yapılmadığını, mahalle yönetiminin eskiden olduğu gibi mahalle imamının uhdesine verildiğini anlıyoruz. Aşağıda belirtileceği üzere Bolu'daki gayrimüslim mahallelerinde ise bu uygulamanın aksine ülkenin diğer bölgelerinde bulunan ve uygulamalarından örnekler verdiğimiz mahallelerin birleştirilmesi yoluna gidilmiştir.

¹⁹ Güneş, 2014: 34; Atam, 2013: 80,81.

²⁰ Güneş, 2014: 34.

Ayrıca muhtarlık seçim sonuçlarını ihtiva eden Bolu defter nazarı kaydının giriş kısmında Bâb-1 'Alî'den imamlar ve muhtarlar için mühür talep edilirken bu husus "*Bolu merkez kazasındaki mahalleler, merkeze bağlı nahiye, divan ve köylere de birinci ve ikinci muhtarlar ve imamlar için fakat küçük olan köylerde ise sadece imamlar için mühür gerekmektedir*"²¹ şeklinde açıkça belirtilmiştir. Muhtarlık seçiminden sonraki süreç şu şekilde işlemiştir. Öncelikle muhtarların isimleri beldenin kadısı tarafından deftere kaydedilmiştir. Daha sonra bu defterler önce defter nazırına ve buradan da Ceride Nezaretî'ne gönderilmiştir. Seçilen muhtarların adları padişahın onayından geçtikten sonra Darphane'de adlarına mühürler kazdırılmıştır. Mühürlerin muhtarlar ve imamlara ulaştırılmasıyla süreç tamamlanmıştır.²² Bolu'da muhtarlık seçimlerinin yapıldığı 1834 yılı itibarıyla kaç hane sayısının altında kalan mahalle ve köylerin küçük olarak nitelendirildiklerine dair bir bilgi bulunmamaktadır. Daha sonra 1864 tarihli vilayet nizamnamesinde bu hususa açıklık getirilmiştir. Buna göre eyalet merkezi olan şehirlerde her iki yüz hane, sancakta ise her yüz hane için bir muhtar seçilmesi kararı alınmıştır. Kaza ve köylerde ise yirmi ile elli hane arasında hane sayısına sahip olan yerlerde muhtar seçilecekti.²³ Bolu'da nüfusu az olan köylerde muhtar seçiminin yapılmayıp yönetimin eskiden olduğu gibi imamlara bırakıldığına dair örnekler köyler bölümünde belirtilecektir.

Muhtarların görev sürelerine gelince, muhtarlık teşkilatının taşrada ilk kurulduğu yıllarda seçilen muhtarların ne kadar süreliğine seçildiğine dair herhangi bir bilgi mevcut değildir. Bu konudaki genel yaklaşım muhtarların uygulamalarından yöre halkının memnun kalmaları şartıyla görevlerinde kaldıklarıdır. Bununla birlikte yolsuzluk vb. nedenlerle muhtarların görevden alınması yeni muhtarların seçilmesinde önemli bir etken olmuştur.²⁴ Tabikî muhtar değişikliklerine yol açan gelişmelerden birinin de vefatlar olduğunu belirtmemiz gerekir.

1840 tarihli Bolu nüfus defterindeki verilerden yararlanarak, Bolu'da 1834'te seçilen muhtarların görev sürelerine ilişkin bir fikir elde edebiliriz. Tablo 1'de yer alan, Akmescit mahallesi muhtarı Ahmed Ağa, Karamanlı Mahallesi muhtarı Eciroğlu Ahmet, Gölyüzü Mahallesi muhtarı Mehmed ve Karaçayır Mahallesi muhtarı el-Hâcc Mehmed Emin 1840 tarihli nüfus defterinde de yine ilgili mahallelerin muhtarı oldukları görülmektedir. Aradan altı yıl gibi uzun bir süre geçmiş olmasına rağmen aynı kişilerin muhtarlıklarını sürdürüyor olmaları. Yukarıda belirttiğimiz "*halkın memnun kalması şartıyla muhtarlar görevlerini sürdürüyordu*" şeklindeki genel yaklaşımları ve tahminleri destekler niteliktedir.²⁵ Muhtarların görev süreleri hakkında tespit edilebilen ilk kanunî düzenleme, 1864 Vilâyet Nizamnamesi ile yapılmış olup görev süreleri bir yıl olarak belirlenmiştir.²⁶

1.2. Bolu Ermeni Mahalleleri Kocabaş Seçimi

Muhtarlık teşkilatının kurulması ile birlikte gayrimüslim mahalle ve köylerindeki temsilcilerin belirlenmesinde de farklı uygulamaların olduğunu görüyoruz. Bazı beldelerde her bir gayrimüslim mahalle ve köy için ayrı ayrı temsilci seçilmişken, bazı yerlerde ise merkezde bulunan bütün gayrimüslimler için ortak bir temsilci belirlenmiştir. Bolu merkezde Eski ve Yeni Ermeni Mahallesi olmak üzere iki mahalle bulunmaktadır. Her iki mahallede de kilise bulunmakta ve ayrı ayrı papazları yer almaktadır.²⁷ 1834 tarihli kocabaşı seçiminde bu iki mahalle idari açıdan birleştirilmiştir. Buna karşılık ayrı ayrı yazılan gayrimüslim mahallelerinin yazıldığı yerler

²¹ BOA, ARSK, d. 1672.

²² Akyıldız, 2006:16

²³ Ercoşkun, 2012: 136.

²⁴ Akyıldız, 2006:20

²⁵ Süme, 2018: 8.

²⁶ Akyıldız, 2006: 20.

²⁷ BOA. NFS. d. 697.

bulunmaktadır. 1835 tarihi itibarıyla Niğde Sancağına bağlı olan Develi Kazasında gayrimüslim mahalle temsilcileri kâhya-yı evvel ve kâhya-yı sani sıfatları ile ayrı yazılmıştır.²⁸ Bu karşılaştırma ülke genelindeki bir başka farklılığa işaret etmektedir. Bu da gayrimüslim temsilcilerinin isimlendirilmesidir. Bolu'daki gayrimüslim temsilci "kocabaş-ı evvel ve kocabaş-ı sani"²⁹ olarak isimlendirilirken Develideki gayrimüslim temsilcileri "kâhya-yı evvel ve kâhya-yı sani"³⁰ şeklinde isimlendirilmişlerdir. Benzer farklılıkları Biga³¹, Canik³², Selanik³³ ve Tırhala Sancağı³⁴ olmak üzere hem Anadolu hem de Rumeli'de gözlemek mümkündür. Yazıma ilişkin bir diğer farklılık ise muhtar, kâhya veya kocabaş sıfatıyla seçilen kimselere ilişkin bilgilerde göze çarpmaktadır. Bolu'da kişilerin sadece isimleri verilirken Çatalca,³⁵ Aksaray³⁶ ve Develi gibi bazı yerlerde nüfus sayımlarındaki yazım usulü örnek alınarak ak, kara ve kumral sakallı şeklinde kişilerin eşkâllerine ilişkin bilgiler verilmiştir. Kimi defterlerin ise başlangıç kısımlarında kısa, orta ve uzun boy gibi yine eşkâle ilişkin bilgi verilirken buna ek olarak imam ve muhtarların yaşları ve oturdukları hane numaraları yer almaktadır. Ermeni kocabaşları aşağıdaki tabloda gösterilmiştir.

Tablo 2. Bolu Merkez Ermeni Mahallesi

Mahalle-i Taife-i Ermeniyan	Papaz Kivork zımmi Kocabaş-ı evvel Tikfos zımmi Kocabaş-ı sani Serkiz
-----------------------------	---

Kaynak: BOA, ARSK, d. Nr. 1672

Gayrimüslim mahallelerin temsilcilerinin belirlenmesi söz konusu olduğunda da farklı fikirler dile getirilmektedir. Bunlardan birinde gayrimüslim mahallelere kahyaların atanmadığı eskiden olduğu gibi mahalle işlerinin kocabaşlar tarafından yürütüldüğü dile getirilmektedir.³⁷ Başka bir çalışmada ise başlangıçta kâhyaların kısa bir süre de olsa gayrimüslim mahallelerde görev aldıkları çeşitli yolsuzluklarının görülmesi ile eskiden olduğu gibi kocabaşlık uygulamasına geçildiğini ifade etmektedir.³⁸ Tablo 2'de Bolu'ya ilişkin olarak vermiş olduğumuz bilgi den de anlaşılacağı üzere Bolu'da yapılan ilk muhtarlık seçiminde, gayrimüslimler de kendi temsilcilerini seçmişlerdir. Bu uygulamada Müslüman mahallesindeki İmanın yerini Papaz, Muhtar-ı evvelin yerini Kocabaş-ı evvel, muhtar-ı saninin yerini de Kocabaş-ı sani almıştır. Elde edilen sonuçlar Müslüman mahallelerde seçilen muhtarlarla birlikte aynı deftere kayıt edilerek merkeze bildirilmiştir. Develi örneğinde ise ülkenin pek çok beldesinde olduğu gibi Bolu'da kullanılan Kocabaş sıfatının yerini kâhya-i evvel ve kâhya-i sani şeklindeki yazımı ile kâhya almıştır. Daha açık bir ifade ile gayrimüslim temsilcileri için ister kocabaş, isterse kâhya, deneysin muhtarlık teşkilatı bu isimler altında Müslüman mahalleleri ile eş zamanlı olarak gayrimüslim mahallelerinde de kurulmuş ve sonuçlar aynı deftere kayıt edilerek merkeze bildirilmiştir. Öncelikle Devlet Arşivleri Başkanlığı Osmanlı Arşivindeki Bâb-ı Âsafî Ruûs Defterleri (A. RSK. d.) fonunda yer alan muhtarlık seçim sonuçlarını ihtiva eden defterler olmak üzere arşivin diğer fonlarında yer alan konuya ilişkin belgeler bunu ortaya koymaktadır. Bu konudaki en çarpıcı örneklerden biri de Tırhala Sancağına bağlı Çatalca Kazası'nın Mahalle ve köylerinde yapılan kâhya seçimi sonucuna ilişkin defter olup, konumuza ilişkin şu açıklayıcı bilgiyi

²⁸ BOA. A. RSK. d. 1687; Süme, 2018: 37. (29-39)

²⁹ BOA, ARSK, d. 1672.

³⁰ BOA. A. RSK. d. Nr.1687.

³¹ BOA, ARSK, d. 1684.

³² BOA, ARSK, d. 1693.

³³ BOA, ARSK, d. 1681.

³⁴ BOA, ARSK, d. 1676.

³⁵ BOA, ARSK, d. 1676

³⁶ Topal, 2017: 529-531.

³⁷ Çadırcı, 1970: 411; Ortaylı, 2000: 109.

³⁸ Akyıldız, 2006: 52.

vermektedir. İrade-i Seniyye gereğince Tırhala Sancağının mahalle ve köylerinde İslam mahallelerinde daha önce muhtar-ı evvel ve sani namıyla ikişer muhtar seçilmişti. Bu defa adı geçen nizamın reaya halkında dahi uygulanmasına dair irade-i seniyye yayınlanmış olduğundan, Çatalca kazasının kasaba ve karyelerinde oturan reayanın karye ve köyelerine evvel ve sani namıyla güvenilir reyadan ikişer kâhya nasb olunarak isimleri deftere kayıt olunmuştur. Defter Çatalca naibi tarafından Fî 7 Camaziyelahir 1250/ 11 Ekim 1834'te tasdik edilmiştir. Bu defterin devamında ayrı bir giriş yazısı ile Müslüman mahallelerde yapılan seçim sonuçlarına ilişkin veriler yine naib tarafından tasdik edilmiş ve muhtarlar ve kahyalar için birer mühür talep edilmektedir.³⁹

2. Bolu Merkezeye Bağlı Köylerde Muhtarlık Seçimi

Bolu merkeze bağlı olan köyler kaynaklarda “*Etraf-ı Şehir Kurâhâsı*”⁴⁰ olarak geçmektedir. Bu köylerin Bolu merkeze olan konumuna bakıldığında hemen hepsi merkeze oldukça yakın olup şehrin etrafında adeta bir daire şeklinde sıralanmış oldukları görülmektedir. Bu köyler Tablo 3'te gösterilmiştir.

Tablo 3. Bolu Merkez Köyleri⁴¹

Sıra	Köyün Adı	Muhtar
1	Paşaköy nam-ı diğer Nazırlar	Muhtar-ı evvel Hacı oğlu Ahmed Muhtar-ı sani Hacı Ahmed oğlu Mustafa
2	Rumşalar (Kılıçarslan)	Muhtar-ı evvel Hacı Bekir oğlu Süleyman
3	Karye-i Kürkcüler	Muhtar-ı evvel Kasnakçıoğlu Mehmed Muhtar-ı sani ⁴²
4	Karye-i Kızılağıl	Muhtar-ı evvel Kara Osman oğlu İbrahim
5	Karye-i Çivril	Muhtar-ı evvel Kuşoğlu Hüseyin
6	Karye-i Seyyid Köy	Muhtar-ı evvel Davud oğlu İbrahim
7	Karye-i Kasablar	Muhtar-ı evvel Ömer oğlu Ali Muhtar-ı sani Keloğlu Mehmed
8	Karye-i Karaköy	Muhtar-ı evvel Keleşoğlu Seyyid Mehmed
9	Karye-i Afşar	Muhtar Mehmed
10	Karye-i Çayırköy sagir	İmam Ali Efendi
11	Karye-i Sancak	Muhtar Mehmed
12	Karye-i Çanşaberk sagir	İmam Mehmed Efendi ve Muhtar
13	Karye-i Sultan Köy	Muhtar Efendi oğlu Hasan
14	Karye-i Kısahunlar sagir (Çampı-	İmam Mustafa Efendi ve Muhtar
15	Karye-i Sultan Bey	Muhtar-ı evvel Ali
16	Karye-i Köprücüler	Muhtar Emiroğlu Mustafa
17	Karye-i Taşoluk sagir	İmam İbrahim Efendi ve Muhtar
18	Karye-i Hızır Şeyhler sagir	İmam ve Muhtar İbrahim Efendi
19	Karye-i Kozlu	Muhtar-ı evvel Köseoğlu Mustafa Muhtar-ı sani Ömer oğlu Selim

³⁹ BOA, ARSK, d. 1676.

⁴⁰ BOA, ARSK, d. 1672; BOA. NFS. d. 704 ve 705.

⁴¹ Tablolarda yer alan ve ismi değiştirilen köy isimlerinin günümüzdeki isimleri parentez içinde belirtilmiştir.

⁴² Muhtar-ı sani ismi yazılmamıştır.

⁴³ Kısahunlar karyesinin diğer adı Gürcüler idi. Bu husus BOA.VRD.ML.TMT. d. 3159 numaralı temettuat defterinde “*Der karye-i Kısa Hunlar nam-ı diğer Gürcüler*” şeklinde geçmektedir. Kısa Hunlar ismi zaman içinde unutulmuş Gürcüler ismi kullanılmaya başlamıştır. Ancak İçişleri Bakanlığı İller İdaresi Genel Müdürlüğü'nün 1962'de aldığı bir karar gereğince Bolu'da değiştirilen diğer köy isimleriyle birlikte Gürcüler ismi Çampınar olarak değiştirilmiştir. Geniş bilgi için bkz. İçişleri Bakanlığı İller İdaresi Genel Müdürlüğü Bolu İli Bülteni, 1962, 6.

20	Karye-i Sığır Kuyruğu (Sebenardı)	Muhtar Kır Mehmed oğlu Hasan
21	Karye-i Bakırlı Çanşa	Muhtar Emir Hüseyin
22	Karye-i Dodurga	Muhtarı Hacı İbrahim
23	Karye-i Eynesli	Muhtarı Değirmencioğlu Osman
24	Karye-i Soku	Muhtar-ı evvel Müzellefoğlu Hasan
25	Karye-i Uruzlar	Muhtar-ı evvel Keşçioğlu Mehmed
26	Karye-i Ösenek	Muhtar Sokulu İbrahim
27	Karye-i Göl	Muhtar İmamoğlu Hasan
28	Karye-i Sarıcalar	Muhtar Hacı Ömer oğlu Mehmed
29	Karye-i Salıbeğler	Muhtar-ı evvel Ali
30	Karye-i Karacasu	Muhtar Koçoğlu Emin
31	Karye-i Emin	Muhtarı Derviş oğlu Salih
32	Karye-i Yozgat (Çamyayla)	Muhtar Dede Mustafa
33	Karye-i Ilıca Kınık	Muhtar Hüseyin
34	Karye-i Mesciler	Muhtar Taburoğlu Hüseyin
35	Karye-i Kuşçular	Muhtar Değirmencioğlu Mehmed
36	Karye-i Değirmenözü	Muhtar Hüseyin
37	Karye-i Demirciler	Muhtar Çurış Ahmed
38	Karye-i Hacıbekler sagir	İmam Derviş Mehmed Efendi
39	Karye-i Çakmaklar	Muhtarı Ahmed
40	Karye-i Alpagut Bey	İmam Süleyman Efendi ve Muhtar
41	Karye-i Pir Ahmedler	Muhtar-ı evvel Mehmed Ağa
42	Karye-i İsamanlar	Muhtarı Geredelioğlu Ahmed
43	Karye-i Nefs-i Alpagut	Muhtar-ı evvel Mehmed Sani Ahmed
44	Karye-i Dereceviran (Dereceören)	Muhtar-ı evvel Hacı Mehmed
45	Karye-i Ömerler	Muhtar-ı evvel Mehmed Muhtar-ı sani Musa oğlu Ali
46	Karye-i Çatak Felakettin	Muhtar-ı evvel Mustafa
47	Karye-i Avdan	Muhtar Çakıroğlu Ömer
48	Karye-i Yenice Felakettin	Muhtar-ı evvel Hüseyin
49	Karye-i Çepni	Muhtar-ı evvel Suhteoğlu Hasan
50	Karye-i Kuzfındık	Muhtar-evvel Veli oğlu Necib
51	Karye-i Saccılar	Muhtar-ı evvel Molla Hüseyin
52	Karye-i Güney Felakettin	Muhtar-ı evvel Duru Ömer oğlu Mehmed
53	Karye-i Peliticik	Muhtar-ı evvel Kara Hasan oğlu Mustafa
54	Karye-i Gögem	Muhtar-ı evvel Hacı Hüseyin Muhtar-ı sani Hacı Ahmed
55	Karye-i Belkaraağaç	Muhtar-ı evvel Salih
56	Karye-i Çıkınlar	Muhtar-ı evvel Ahmed Bey Sani Hüseyin Bey
57	Karye-i Okçular	Muhtar-ı evvel Hacı Hasan Efendi
58	Karye-i Şeyh Köyü	Muhtar Abdullah Ağa
59	Karye-i Berk-i Kebir	Muhtar-ı evvel Molla Osman
60	Karye-i Dadıç (Ovadüzü)	Muhtar-ı evvel Molla Mehmed

Bolu'da yapılan ilk muhtarlık seçim sonuçlarının yazımında üç farklı uygulama görmekteyiz. Bunlardan birincisinde, imam, muhtar-ı evvel ve muhtar-ı sani yazımı, ikinci yazımda imam ve muhtar-ı evvel, üçüncüsünde ise sadece imam yazımıdır. Bu uygulama nüfusa bağlı olarak köyün büyüklüğü ile alakalıdır. Yukarıda küçük olan mahalle ve köylerde muhtarlık seçimi yapılmayıp yönetimin eskiden olduğu gibi imamlara bırakıldığına belirtmiştik. Tabloda yer alan Karye-i Çayırılar ve Karye-i Hacıbekler buna örnek olarak gösterilebilir. Buna göre büyük köylerde birinci, orta büyüklükteki köylerde ikinci, küçük köylerde ise üçüncü yazım şekli uygulanmıştır. Tabloda sadece muhtar isimlerine yer vermek amacıyla birinci ve ikinci yazım türüne yer verilmemiş sadece muhtar isimleri belirtilmiştir. Üçüncü yazım türünde ise ilgili köyde muhtar seçilmediği için sadece imam isimleri yer almaktadır. Burada dikkat çeken husus imamların her üç yazım türünde de yer almasıdır. İlk muhtarlık seçimlerinin mahalle ve köy yönetiminin imamlardan alınıp muhtarlara verilmesinde bir geçiş süreci olması hasebiyle imamların mahalle ve köy yönetimindeki önemlerini hâlâ korudukları görülmektedir. Küçük mahalle ve karyelerde yönetimin sadece imamlara bırakılması bunun açık bir göstergesidir. Bazı karyelerin karşısında aynı şahıs için "imam ve muhtar" sıfatlarının yazılı olması bu kişilerin sadece imam sıfatıyla köy yönetimini üstlenmediğini beraberinde muhtar sıfatını da kullandığı görülmektedir. Tabloda yer alan "*Karye-i Kısahunlar sagir İmam Mustafa Efendi ve Muhtar ve Karye-i Çanşaberk Sagir İmam Mehmed Efendi ve Muhtar*" yazımları bu hususa örnek olarak verilebilir. Bu uygulamanın sadece Bolu için geçerli olduğu diğer beldelerde küçük mahalle ve karyelerin idari açıdan birleştirilme yoluna gidildiğini belirtmemiz gerekir.

3. Bolu Sazak Nahiyesine Bağlı Köylerde Muhtarlık Seçimi

Bolu'da ilk muhtarlık seçimlerinin yapıldığı tarih olan 19 Haziran 1834'te merkez kazaya bağlı üç nahiye bulunuyordu bunlardan birincisi Sazak nahiyesidir. Bolunun ağırlıklı olarak doğu yönünde bulunan ve nispeten şehre yakın olan 44 köy Sazak nahiyesi adı altında idari bir birim olarak kabul edilmiştir. Sazak nahiyesine bağlı olan köyler aşağıdaki tabloda gösterilmiştir.

Tablo 4. Bolu Sazak Nahiyesi Köyleri

Sıra	Köyün Adı	Muhtar
1	Karye-i Tekke-i Ümmi Kemal (Işıklar)	Muhtar-ı evvel Hasan oğlu İbrahim Sani Veli
2	Karye-i Kuzviran	Muhtar-ı evvel Mehmed
3	Karye-i Karamanlar	Muhtar-ı evvel Mehmed Ali
4	Karye-i Kandamış	Muhtar Süleyman
5	Karye-i Yayladınlar	Muhtar-ı evvel Mustafa
6	Karye-i Kınık Sazak	Muhtar-ı evvel Ahmed
7	Karye-i Yenice Zeameddin (Yenicepınar)	Muhtar Kara Osman oğlu Ali
8	Karye-i Susuz Kınık	İmam Hasan Efendi
9	Karye-i Saraycık	Muhtar Emiroğlu Ali
10	Karye-i Zahmanlar	Muhtar Gündükoğlu Ali
11	Karye-i Fülüsüülvi (Yukarıçamli)	Muhtar-ı evvel Yazıcı Mustafa
12	Karye-i Fülüsüsüfli (Aşağıçamli)	Muhtar Hacı Abdullah oğlu Mehmed
13	Karye-i Turakçı	Muhtar-ı evvel Küçük Ömer oğlu Hüseyin
14	Karye-i Kuz Filos	Muhtar Halil Beyoğlu Hasan
15	Karye-i Şancalar	Muhtar İgnecioğlu Hüseyin
16	Karye-i Çanakçılar	Muhtar Türbedaroğlu Mustafa
17	Karye-i Karacaagaç	Muhtar-ı evvel Hüseyin
18	Karye-i Hariç Geçitviran (Yenigeçitveren)	Muhtarı Hasan
19	Karye-i Vakıf Geçitviran (Vakıfgeçitveren)	Muhtar Şaban oğlu Ahmed

20	Karye-i Hariç Akçakavak (Yeni Akçakavak)	Muhtarı Hüseyin
21	Karye-i Vakıf Akçakavak	Muhtar Koçoğlu Hüseyin
22	Karye-i Çanşa Zeameddin (Yazıören)	Muhtarı Bıçakçioğlu Hüseyin
23	Karye-i Ahmedler sagir	İmam Mustafa Efendi
24	Karye-i Bahçeköy	Muhtarı Çilesizoğlu Halil
25	Karye-i Tatlar	Muhtar Mehmed
26	Karye-i Yelekler sagir	İmam Mustafa Efendi
27	Karye-i Ocaklar	Muhtarı Hüseyin Ağa
28	Karye-i Oğulduruk	Muhtar Hüseyin
29	Karye-i Yuva	Muhtar-1 evvel Çakıroğlu
30	Karye-i Dadanı (Alıçören)	Muhtar-1 evvel Neccaroğlu Hasan Sani Hacı oğlu Mustafa
31	Karye-i Ulumescit	Muhtar-1 evvel İbrahim Ağa Muhtar-1 sani Hacı Abdullah
32	Karye-i Çatak Zeameddin (Çatakören)	Muhtar-1 evvel Mehmed
33	Karye-i Berk Gökpınar sagir	İmam ve Muhtar Hafız Mehmed Efendi
34	Karye-i Çay Gökpınar	Muhtar-1 evvel Hafız Ali
35	Karye-i Kındıra	Muhtar-1 evvel Mustafa
36	Karye-i Kol	Muhtar-1 evvel Hacı Abdullah
37	Karye-i Bürnük	Muhtar-1 evvel Hüseyin
38	Karye-i Kırha	Muhtar-1 evvel Ahmed
39	Karye-i Baltalı	Muhtar-1 evvel Hacı Ali
40	Karye-i Güney Gideriç/Gidiriş	Muhtar-1 evvel Hasan
41	Karye-i Afşar Gideriç/Gidiriş	Muhtarı Uzun Hasan
42	Karye-i Bünüş	Muhtar-1 evvel Tombuloğlu Ahmed
43	Karye-i Ericcek	Muhtar-1 evvel Demirci Mehmed
44	Karye-i Kayı Sazak	İmam Muhtar-1 evvel ⁴⁴

Kaynak: BOA, ARSK, d. Nr. 1672

Sazak Nahiyesine bağlı köylerin yazımında da doğrudan merkeze bağlı köylerin yazımındaki esaslar geçerli olmuştur. Burada da küçük köylerin yönetimi imamlara bırakılmıştır. Tabloda 33. sırada yer alan “*Karye-i Berk Gökpınar Sagir İmam ve Muhtar Hafız Mehmed Efendi*” yazımı bir kişiye imam ve muhtarlık görevinin birlikte verildiğini göstermektedir.

4. Bolu Gökçesu ve Yığılca Nahiyesi Köylerinde Muhtarlık Seçimi

Bolu muhtarlık seçim sonuçlarının yazıldığı defterde, Yığılca “Nahiye-i Yığılca” şeklinde “Kuraha-i Nahiye-i Gökçesu İmam ve Muhtar” başlığı altında yer almaktadır. Sadece Yığılca merkezinde yer alan imam, muhtar-1 evvel ve saninin adlarına yer verilmiştir. Yığılca Nahiyesine bağlı herhangi bir köy kaydı bulunmamaktadır. Daha sonra Gökçesu Nahiyesine bağlı olan köylerin yazımına geçilmiştir.

⁴⁴ İmam ve Muhtar-1 evvel ismi belirtilmemektedir.

Tablo 5. Bolu Yığılca ve Gökçesu Nahiyesi Köyleri

Sıra	Köyün Adı	Muhtar
1	Karye-i Nahiyeye-i Yığılca	Muhtar-1 evvel Mehmed Ağa Muhtar-1 sani diğer Mehmed Ağa
2	Karye-i Hamza Bey	Muhtar-1 evvel Ali Bey
3	Karye-i Çukurviran (Çukurören)	Muhtar-1 evvel Ali Bey
4	Karye-i Yakublar	Muhtar-1 evvel Ali
5	Karye-i Müstakimler	Muhtar Karagöz Mustafa
6	Karye-i Mesci Çele	Muhtar Sarıcaoğlu Ömer Ağa
7	Karye-i Bayat	Muhtarı Selim Ağa
8	Karye-i Demirciler	Muhtarı Arabacıoğlu Mehmed
9	Karye-i Veyisler	Muhtar-1 evvel Mustafa
10	Karye-i Bağışlar	Muhtarı Hazinevaroğlu Mustafa
11	Karye-i Kadirler	Muhtar-1 evvel Süleyman oğlu Ali
12	Karye-i Afşar Gökçesu	Muhtar Hacı Güzeloğlu Mehmed
13	Karye-i Kugum sagir	İmam ve Muhtar Efendi ⁴⁵
14	Karye-i Merkezler	Muhtarı Hacı İbrahim oğlu Mehmed
15	Karye-i Küplüce	Muhtar Emmioğlu Hüseyin
16	Karye-i Kuz-ı Kebir	Muhtar-1 evvel Hüseyin Ağa Muhtar-1 Sani Katipoğlu Ahmed
17	Karye-i Çorak	Muhtar Hüseyin Ağa
18	Karye-i Kuz-ı sağır	Muhtarı Mustafa Ağa
19	Karye-i Banaz	Muhtar Şerkeşoğlu Halil
20	Karye-i Çandır sagir	İmam ve Muhtar Mehmed Efendi
21	Karye-i Bölükviran (Bölükören)	Muhtar Çıraoğlu Hasan
22	Karye-i Karakaya	Muhtarı Osman
23	Karye-i Kayabükü sagir	İmam ve Muhtar Osman Efendi
24	Karye-i Ağalar	Muhtarı Hacı Ahmed oğlu Mustafa
25	Karye-i Ağacalar	Muhtarı Bağlıoğlu Hasan
26	Karye-i Çukur	Muhtar Hacı oğlu Mehmed
27	Karye-i Babahızır	Muhtarı Vahaboğlu Hasan
28	Karye-i Çakırlar	Muhtar Hasan Ağa
29	Karye-i Güney Gökçesuyu	Muhtar İlmekoğlu Ahmed
30	Karye-i Elemen	Muhtar-1 evvel Hoca Hasan oğlu Mehmed Sani Sarı Veli oğlu Hacı Hasan
31	Karye-i Hayranlar nam-ı diğer Vakıf- çubukçular	Muhtarı Kocaoğlu Ahmed
32	Karye-i Yunuslar sagir	İmam Mehmed Efendi
33	Karye-i Sarıçam	Muhtarı Çakıroğlu Mehmed Ağa
34	Karye-i Değirmenderesi	Muhtarı Kışoğlu Veli
35	Karye-i Müstakimler	Muhtarı Hacı Memiş
36	Karye-i Bükü-i Kebir (Kaya Bükü)	Muhtarı Himmet oğlu Ahmed
37	Karye-i Arab sagir	İmam ve Muhtarı Hüseyin Efendi

Kaynak: BOA, ARSK, d. Nr. 1672

⁴⁵ Deftere isim yazılmış ancak sonradan karalanmış olduğu için okunmamaktadır.

Gökçesu Nahiyesi muhtarlık seçim sonuçları yazımında tablo 3 ve 4'te yer alan yazım esasları geçerli olmuştur. Küçük oldukları gerekçesi ile Kuğum, Çandır, Kayabükü, Yunuslar ve Arablar köylerinde muhtarlık seçimi yapılmamış köylerin idaresi önceden olduğu gibi imamlara bırakılmıştır.

Sonuç

Bu çalışma ile Bolu'da ilk muhtarlık teşkilatının 19 Haziran 1834'te kurulduğunu tespit ettik. Çalışmamızda Bolu merkezde yer alan Müslüman ve gayrimüslim mahalleleri, doğrudan merkeze bağlı olan köyler, Sazak, Gökçesu ve Yığılca Nahiyeleri ve buralara bağlı olan köyler ele alınmıştır. Adı geçen yerlerde seçilen muhtarlar ve görevli imamların isimleri tespit edilmiştir. Tablolarda yer alan köy isimlerinden bazıları değişmiştir. Bu köylerin günümüzdeki adları parantez içinde belirtilmiştir. Çalışmamız muhtarlık teşkilatının Bolu'da kuruluşuna ilişkin olmakla beraber, tablolarda yer alan isimler, yer adları (toponomi) çalışmalarına da kaynaklık edecek zenginliktedir.

Yerel yönetimlerin önemli bir unsuru olan muhtarlık Osmanlı Devleti'nde ilk olarak 1829'da başkent İstanbul'da kurulmuştur. Muhtarlık teşkilatının taşrada ilk uygulamasına ise 1833'te Kastamonu Vilayetinde geçilmiştir. Bolu 1833 yılı itibarıyla sancak statüsünde Kastamonu Vilayetine bağlıydı. Bu itibarla Bolu muhtarlık teşkilatının taşrada ilk kurulduğu yerlerdendir. Taşrada yapılan muhtarlık seçimleri sancak defter nazırları tarafından kayıt altına alınmış elde edilen sonuçlar beldenin kadısı tarafından tasdik edilerek merkeze bildirilmiştir. Devlet Arşivleri Başkanlığı Osmanlı Arşivindeki Bâb-ı Âsafî Ruûs Defterleri (A. RSK. d.) fonunda yer alan muhtarlık seçim sonuçlarını ihtiva eden defterler bu konuda açıklayıcı bilgiler vermektedir. Bu deftere ek olarak Bolu Mütessellimi el-Hâcc Ahmed'in Bolu'da yapılan muhtarlık seçim sürecinin her aşamasını detaylı bir şekilde ele alan ve padişaha sunulan raporu oldukça önemlidir. Raporda yer alan bilgiler taşrada muhtarlık teşkilatının kuruluşuna ilişkin iki tartışmaya son verir niteliktedir. Bunlardan birincisi muhtarların atama yoluyla değil "intihab/ seçme, seçilme" ve buna bağlı olarak "bi'l- intihab /seçim yoluyla" belirlendikleridir. İkincisi ise gayrimüslim mahallelerin kahyalar mı yoksa kocabaşlar tarafından mı yönetildiği yönündeki tartışmadır. Bu hususta ilgili raporda yer alan bilgilere istinaden varılan sonuç şudur. Gayrimüslim temsilcileri için ister kocabaş, isterse kâhya, denilsin muhtarlık teşkilatı bu isimler altında Müslüman mahalleleri ile eş zamanlı olarak gayrimüslim mahallelerinde de kurulmuş ve sonuçlar aynı deftere kayıt edilerek merkeze bildirilmiştir. Daha önce verilen örneklerden anlaşılacağı üzere kimi yerlerde gayrimüslim temsilcileri için kâhya sıfatı kullanılırken kimi yerlerde ise muhtara karşılık gelmek üzere kocabaş sıfatı kullanılmıştır.

Taşrada muhtarlık teşkilatının kuruluşu sürecinde pek çok beldede küçük mahalle ve köylerin idari açıdan birleştirilmesi yoluna gidilmiştir. Bolu'da bu konuda farklı bir uygulama ile karşılaşırız. Bolu'da küçük mahalle veya köylerde muhtarlık seçimi yapılmadığını buraların yönetiminin önceden olduğu gibi imamlara bırakıldığını veya bir kişiye imamlıkla beraber muhtarlık vazifesinin de verildiğini tespit ettik.

KAYNAKÇA

Arşivler

Türkiye Cumhuriyeti Cumhurbaşkanlığı Devlet Arşivleri Başkanlığı Osmanlı Arşivi (BOA)*

Tetkik Eserler

Akyıldız, Ali (2006a), "Türkiye'de Muhtarlık Teşkilatının Kuruluşu ve Gelişimine Genel Bir Bakış", *Türk Kültürü İncelemeleri Dergisi*, 14, 11-30.

* Arşiv belge numaraları metinde verilmiştir.

- _____ (2006b), “Muhtar”, *Türkiye Diyanet Vakfı İslam Ansiklopedisi*, 31, 51-53.
- Atam, Şenay, (2013), “1834 Yılında Tokat’ta Mahalle Yapılanması ve Muhtarlık Teşkilâtının Kurulması”, *The Journal of Academic Social Science Studies*, 6/2, 73-90.
- Başbakanlık Osmanlı Arşivi Rehberi* (2010), (Haz. Yusuf İhsan Genç vd.) İstanbul: Devlet Arşivleri Genel Müdürlüğü Osmanlı Arşivi Daire Başkanlığı.
- Çadırcı, Musa (1970), “Türkiye’de Muhtarlık Teşkilatının Kurulması Üzerine Bir İnceleme”, *Bellekten*, XXXIV/135, 409-419.
- Devellioğlu, Ferit (1984), *Osmanlıca-Türkçe Ansiklopedik Lügat*, Ankara: Aydın Kitapevi.
- Ercoskun, Tülay (2012), “Osmanlı Devleti’nde Muhtarlık Kurumunun İşleyişine İlişkin Düzenlemeler ve Gözlemler”, *Bilig*, 6, 132-154.
- Ergenç, Özer (2012), *Osmanlı Tarihi Yazıları*, İstanbul: Tarih Vakfı Yurt Yayınları.
- Güneş, Mehmet (2014), *Osmanlı Döneminde Muhtarlık ve İhtiyar Meclisi (1829-1871)*, İstanbul: Kitabevi.
- Hayta, Necdet ve Uğur, Ünal (2005), *Osmanlı Devleti’nde Yenileşme Hareketleri*, Ankara: Gazi Kitapevi.
- İçişleri Bakanlığı İller İdaresi Genel Müdürlüğü (1962), Bolu İli, 1-32.
- Ortaylı, İlber (2000), *Tanzimat Devrinde Osmanlı Mahalli İdareleri (1840-1880)*, Ankara: TTK Yayınları.
- Süme, Mehmet (2018), “Muhtarlık Teşkilatının Kuruluşu ve Develi’de İlk Muhtarlık Seçimi”, *1. Uluslararası Develi-Aşık Seyrani ve Türk Kültürü Kongresi 4-6 Ekim Develi*, 29-39.
- Topal, Nevzat (2017), “Aksaray Sancağı Mahalle ve Köy İdarelerinde Muhtarlık Teşkilatının Kurulması (1835)”, *Gaziantep Üniversitesi Sosyal Bilimler Dergisi*, 16/2, 524-535.

EKLER

Ek 1. Bolu defter nazırı tarafından kayıt altına alınıp Bolu'da yapılan ilk muhtarlık seçim sonuçlarını ihtiva eden defterin ilk sayfası.

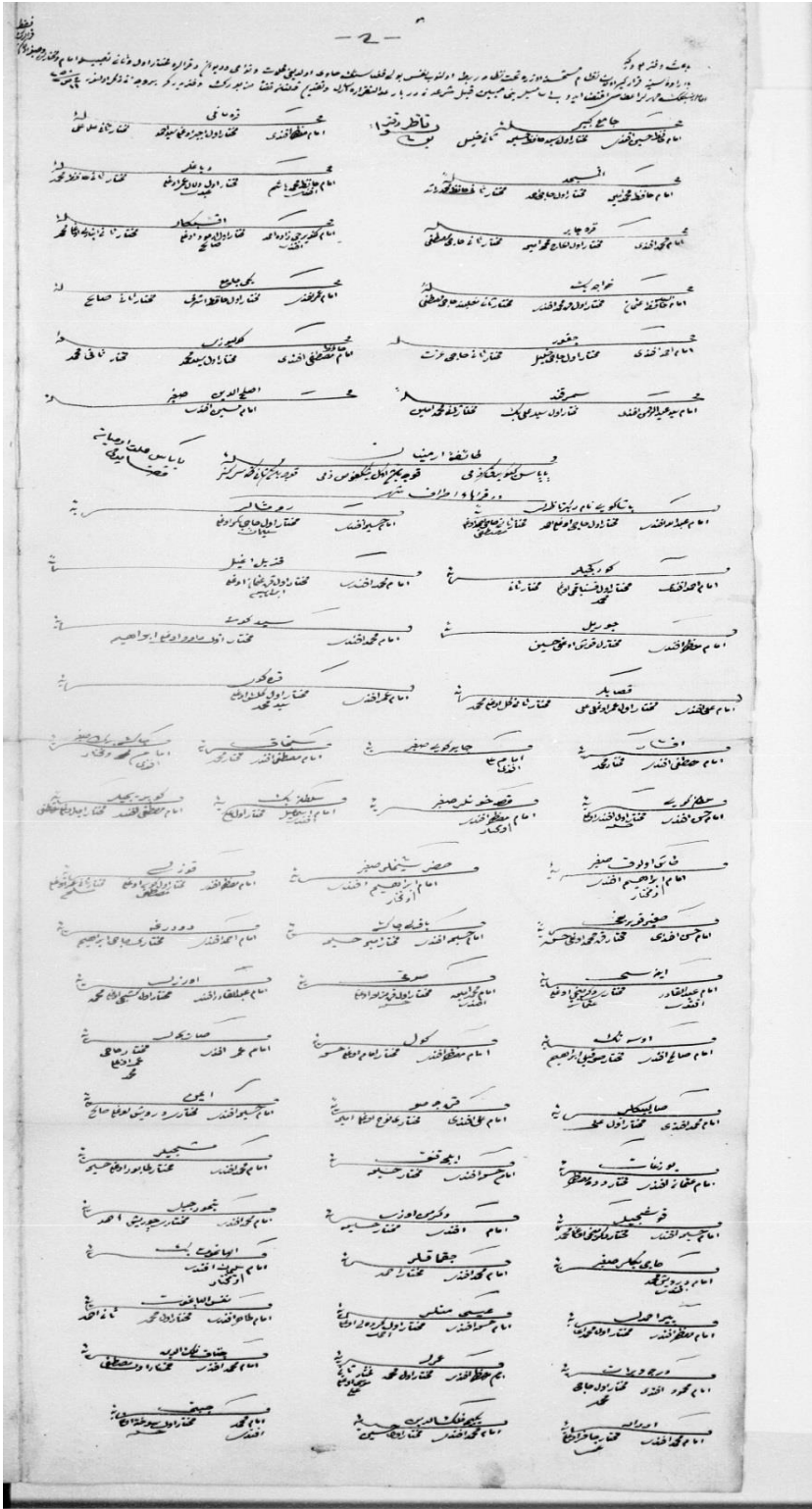

Ek. 2. Bolu'da yapılan muhtarlık seçimlerinin hangi kurallar dairesinde yapıldığını ayrıntılı bir şekilde ortaya koyan ve Bolu mütesellimi El-Hâc Ahmed tarafında Padişaha sunulan tahriratın suretidir.

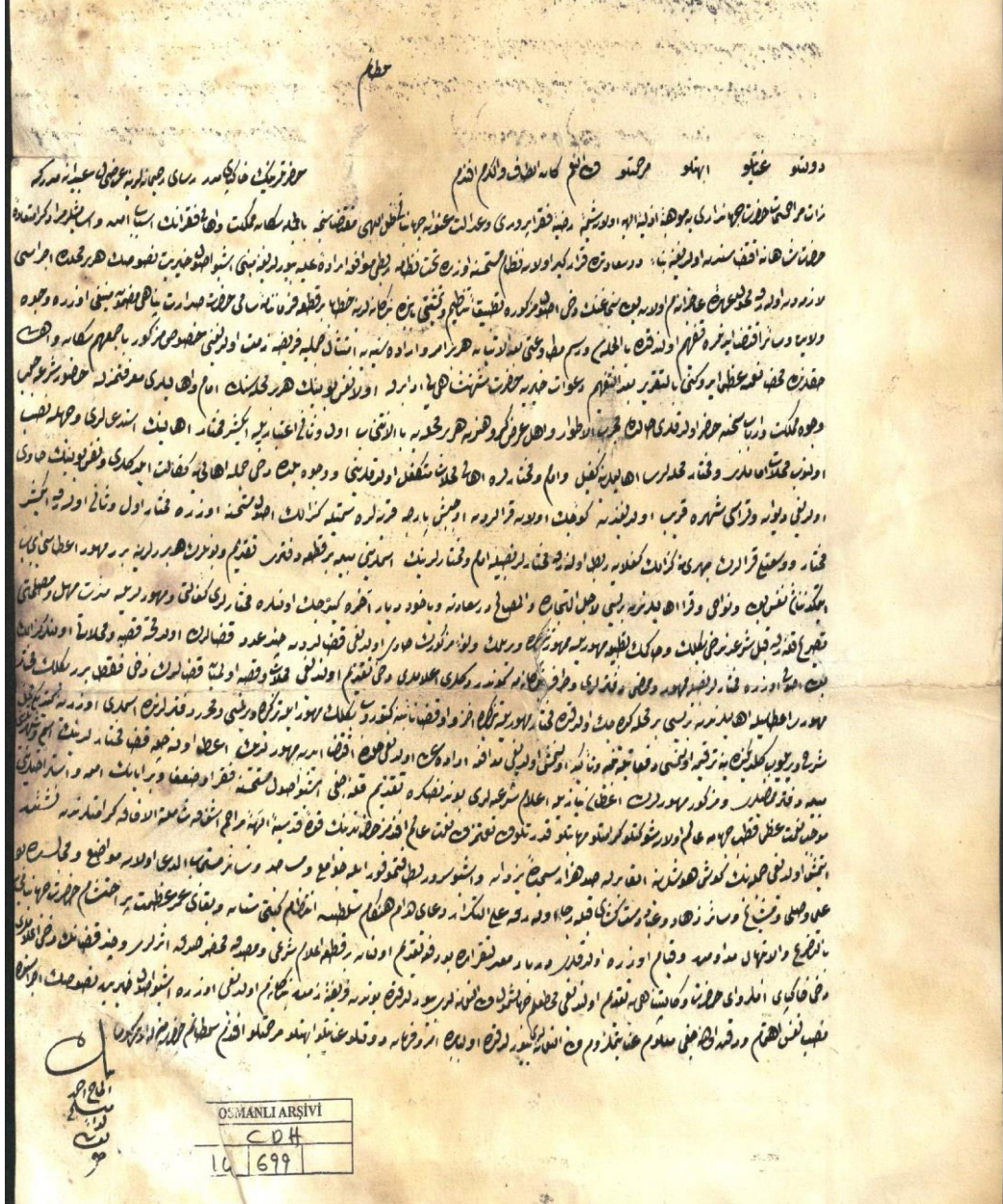

BOA. C.DH.14/699.



Ortak, Şaban, “Arşiv Belgeleri Işığında Osmanlı Yönetiminin Gaspıralı İsmail Bey’e Karşı Tutumu”, *Karadeniz Araştırmaları Enstitüsü Dergisi*, 8/14, ss.109-131.
DOI: 10.31765/karen.1032028

Bu makale etik kurul izni ve/veya yasal/özel izin alınmasını gerektirmemektedir.

This article doesn't require ethical committee permission and/or legal/special permission.

* Araştırma Makalesi / Research Article

** Prof. Dr.,

Afyon Kocatepe Üniversitesi, Eğitim Fakültesi, Türkçe ve Sosyal Bilimler Eğitimi Bölümü, Afyon/TÜRKİYE

✉ sortak@aku.edu.tr

ORCID : 0000-0001-9180-0158

Anahtar Kelimeler: Gaspıralı İsmail Bey, Osmanlı Devleti, İslam Kongresi, Tercüman Gazetesi.

Keywords: İsmail Gasprinski, Ottoman Empire, Islamic Congress, Tercüman Newspaper.

Geliş Tarihi / Received Date: 03.12.2021

Kabul Tarihi / Accepted Date: 05.04.2022

ARŞİV BELGELERİ IŞIĞINDA OSMANLI YÖNETİMİNİN GASPİRALI İSMAİL BEY'E KARŞI TUTUMU*

Şaban ORTAK**

Öz: Rusya Müslümanlarının fikir önderlerinden birisi Gaspıralı İsmail Bey (1851-1916)'dır. Babasının doğum yeri olan “Gaspıra”, İsmail Bey'in isminin ayrılmaz bir parçası olarak kullanılmıştır. Yenileşme çabaları “Ceditçilik” hareketi olarak nitelendirilen Gaspıralı İsmail Bey'in Türklerin milli uyanışı için belirlediği hedef “Dilde, fikirde, işte birlik”tir. Bu fikirlerini çeşitli gazetelerdeki yazılarında ve yayınladığı eserlerde işlemiştir.

1883 yılından itibaren Bahçesaray'da *Tercüman* adıyla gazete çıkarmaya başlayan İsmail Bey, Türklerin milli uyanışı için halkı aydınlatmaya çalışmıştır. Rusya Türklerinin eğitim hayatında köklü reformlar yapılması yönündeki öneriler bu gazetede yayınlanmıştır. İsmail Gaspıralı 1914 yılında ölümüne kadar bu gazeteyi çıkarmaya devam etmiştir.

1874'de İstanbul'a gelen İsmail Bey, Osmanlı ordusunda görev almak için yaptığı başvurulardan bir sonuç alamamıştır. Ancak burada bulunduğu sırada Genç Osmanlılarla tanışmış ve onlardan etkilenmiştir. İsmail Bey'in yayınları ve diğer faaliyetleri Osmanlı Hükümeti'nce yakından takip edilmiştir. Bu çerçevede yayınlarının içeriği nedeniyle *Tercüman*'ın Osmanlı sınırlarına girişi bazen yasaklanmış, bazen serbest bırakılmıştır. 1888 Kasımında Sinop'a gelen gümrük malları içerisinde bulunan gazetenin nüshalarına el konulmuş ve İstanbul'a gönderilmiştir. Yapılan incelemeden sonra *Tercüman*'ın yurda girişi yasaklanmıştır. Bu yasak devam ederken 1894 yılında İstanbul'a gelen Gaspıralı İsmail, Padişah'ın iltifatlarına mazhar olmuştur. Yaklaşık 5 yıl süren bu yasak 11 Kasım 1894'te kaldırılmıştır. Yasak kalkmış olsa da bazı yazılar dolayısıyla Gaspıralı İsmail, Petersburg Sefareti aracılığıyla Osmanlı Hükümeti tarafından uyarılmıştır (Aralık 1894).

Yayımlanan yazılar dolayısıyla Ekim 1898'de bazı nüshalarının ülkeye girişi yasaklanan *Tercüman*'ın 8 Aralık 1902'de ise ülkeye girişi tamamen yasaklanmıştır.

1907 Ekim'inde Mısır'a giden İsmail Bey, Kahire'de İslam Dünyasının durumu ve eğitim alanında yapılması gereken ıslahatlarla ilgili bir konferans vermiştir. İsmail Bey, konferansta bir İslam Kongresi toplanması önerisini dile getirmiştir. O konferansta yaptığı konuşmanın Arapça metnini ve konferans sonunda alınan kararları bir arzuhal ile Padişaha takdim etmiştir. Bu konferanstan sonra Gaspıralı İsmail 20 Kasım 1907'de Mısır'dan İstanbul'a gelmiştir. Zaptiye Nezareti, İsmail Bey'in takip edilmesi ve kimlerle görüştüğünün tespit edilmesini emretmiştir.

İslam Kongresi toplamak amacıyla 1908 yılında tekrar Mısır'a giden İsmail Bey, dönüşte Padişah'a konuyla ilgili bir arzuhal (dilekçe) sun-

muştur. İsmail Bey, 1909 yılında “Müslümanlar Kongresi” adıyla bastırıldığı eserini Padişah’a takdim etmiştir. *Tercüman*’ın yurda giriş yasağı kaldırılmıştır. İsmail Gaspıralı’nın 1 Ağustos 1909 tarihinde İstanbul’da ilköğretimin kolaylaştırılması için takip ettiği yöntemleri anlattığı bir konferans düzenlenmiştir.

Osmanlı Devleti’nin Gaspıralı İsmail Bey’e karşı tutumu değişiklik göstermektedir. Osmanlı Hükümetine muhalif olan Genç Osmanlılarla ilişkileri, savunduğu fikirler ve *Tercüman*’daki yazıları nedeniyle II. Abdülhamid döneminde İsmail Gaspıralı’ya pek sıcak davranılmamıştır. Gazetesinin ülkeye girişi yasaklanmış, İstanbul’a geldiğinde takip ettirilmiştir. Ancak II. Meşrutiyet’ten sonra İttihatçıların yönetimde etkili oldukları dönemde gazetesinin ülkeye girişine engel olunmadığı gibi İstanbul’da konferans vermesine de müsaade edilmiştir.

Gaspıralı İsmail Bey’le ilgili çok sayıda araştırma yapılmıştır. Ancak Osmanlı yönetimi ile ilişkilerine pek değinilmemiştir. Bu makalede Osmanlı Arşivi’nde yer alan belgeler ışığında Osmanlı yönetiminin Gaspıralı İsmail Bey’e karşı tutumu ve bunda yaşanan değişiklikler incelenecektir. Bu makalede; II. Meşrutiyet’ten önce ve sonra Gaspıralı İsmail Bey’e yapılan muamelelerdeki değişiklikler ilgili kaynaklardan yararlanılarak incelenip değerlendirilmeye çalışılacaktır.

ATTITUDE OF OTTOMAN GOVERNMENT TOWARDS ISMAIL GASPIRALI IN THE LIGHT OF ARCHIVE DOCUMENTS

Abstract: İsmail Gaspıralı Bey (1851-1914) was one of the leading thinkers of Muslim community in Russia. Gaspra where his father was born would have been an integral part of his name. His efforts for reforms were named as "Jadidism" and he defines Turk's awakening movement as "Unity in language, in thought, in work". He exercised his ideals mentioned above in his works in several publications.

İsmail Bey who had started to publish a newspaper with the name of "*Tercüman*" in Bakhchysarai endeavoured to enlighten masses for the sake of Turkic awakening. His ideas about fundamental reforms in education of Turkic minorities Russia had been published in that newspaper. He continued to publish "*Tercüman*" till his death in 1914.

İsmail Bey who had come to İstanbul in 1874 got no result for his applications to Ottoman Army. At that time, he met and influenced by Young Ottomans.

Publications and implications of İsmail Bey were pursued by Ottoman government. In this frame, *Tercüman* newspaper had been prohibited many times due to the content of it. In November 1888,

copies of *Tercüman* brought to Sinop port in import goods were seized and sent to İstanbul. *Tercüman* newspaper was forbad in Ottoman soil after the examination. While that prohibition in force; İsmail Gaspıralı, coming to İstanbul in 1894, was honored with compliments of Ottoman sultan. The prohibition lasted on 11th of November 1894 after 5 years of censorship. Though the prohibition was not in force, he had been officially warned several times by the Ottoman government through the embassy in Saint Petersburg. (December 1894)

Due to some publications in *Tercüman*, some specific copies of it had been forbad in October 1898. It was totally banned on 8th of December 1902.

İsmail Bey who came to Cairo in October 1907 gave a lecture in a conference, on the circumstances of Islamic World and necessary reformations in education. He proposed to assemble an "Islamic Congress". He presented the written records of his speech and the declaration of conference to the padishah with a petition. On the afterwards of this conference, he came to İstanbul on 20th of November 1907. Zaptiah Ministry ordered to chase him and record whom he met.

İsmail Bey came to Egypt in 1908 in order to assemble Islamic Congress, and he wrote a petition about the congress. He submitted his work "Congress of Muslims" to the padishah in 1909. Censor on *Tercüman* was abolished. On 1st of August 1909, he joined a conference in İstanbul in which he explained the methods to make primary education accessible.

Attitude of Ottoman government towards İsmail Gaspıralı varied due to different political conditions in different times. He had not been welcomed during the reign of Abdülhamid II since he had close relations with Young Ottomans who were strongly opposes to the Ottoman government, his ideas that could have been interpreted as unwanted, and some publications in *Tercüman* which were considered as inappropriate. His newspaper was banned and he was chased by some sort of surveillance mechanism during his visits in İstanbul. After the Young Turk Revolution, during the second constitutional era when there was a heavy influence of Union and Progress Association, the prohibition upon his newspaper was abolished and he invited to give lectures in conferences.

There are several studies about İsmail Gaspıralı, yet his relations with Ottoman authorities have not been mentioned in details. In this article, the attitude of Ottoman government towards İsmail Gaspıralı and changes in that attitude shall be examined in the light of Ottoman Archive. Changes in treatment to İsmail Bey before and after the Young Turk Revolution shall be detailed.

Giriş

Gaspıralı İsmail Bey 21 Mart 1851'de Kırım Bahçesaray yakınlarındaki Avcıköy'de doğdu. Babası, Kırım'ın sahil kesimindeki Gaspıra köyünden olup Çarlık ordusundan emekli teğmen Mustafa Alioğlu Gasprinskiy, annesi köklü bir mirza ailesinin kızı olan Fatma Sultan'dır. Mahalledeki Müslüman mektebinde ilk eğitimine başlayan İsmail Gaspıralı sırasıyla Akmesicid Erkek Gimnazyumunu, Voronej'deki askeri okul ve Moskova'daki Harp Okulu'nda devam etti. Eğitim hayatı sürecinde Rusya'nın uygulamış olduğu politikalar, İsmail Gaspıralı'da Türklerde milli bilincin uyandırılması idealinin yeşermesine neden oldu. Hatta bu ortamda Girit İsyanı'yla mücadele eden Osmanlı Ordusuna katılmak için gizlice Türkiye'ye geçmek istemişse de yakalanmıştır. Bu olay dolayısıyla askeri eğitim hayatı sona eren İsmail Gaspıralı Bahçesaray'da Zincirli Medrese'de Rusça muallimliğine başladı. 1872 yılında İstanbul'a gelen İsmail Gaspıralı, Viyana, Münih ve Stuttgart üzerinden Paris'e gitmiş ve burada ünlü Rus yazar İvan Turgenyev'in asistanlığını yapmıştır. 1874 yılında tekrar İstanbul'a gelen İsmail Gaspıralı, Osmanlı Ordusuna zabıt/subay olmak için başvurdu ise de yaklaşık bir yıllık süre zarfında sonuç alamamıştır. 1878 yılında tekrar Kırım'a dönen İsmail Bey, Bahçesaray Belediye Başkan Yardımcısı olmuş, bir yıl sonra da Belediye Başkanı seçilmiştir. 1881 yılında Akmesicid'de Rusça yayınlanan *Tavrida Gazetesi*'nde "Rus Müslümanlığı" başlıklı bir yazı dizisi yayınlamıştır. Böylece Rusya'daki Müslümanların durumunun düzeltilmesi çabalarına girişen İsmail Gaspıralı özellikle de basın ve eğitim alanında öncülük etmeye başlamıştır. Bu çerçevede uzun uğraşlar sonucunda Türkçe-Rusça yayın yapacak olan ve kendisi ile özdeşleşen "*Tercüman*"ın ilk sayısını 23 Nisan 1883'te çıkarmaya muvaffak olmuştur. Hem basın yoluyla Türkleri aydınlatmak ve hem de eğitim alanında "Usul-i Cedit" mektepleri açarak eğitim seviyesini yükseltmeye çalışan İsmail Bey, bu anlamda Rusya Müslümanları ve diğer bölgelerde yaşayan Türkler için bir önder haline gelmiştir. Basın ve eğitim faaliyetleri yanında 1905 yılından itibaren Kırım ve Rusya Müslümanları Kongrelerinin toplanmasına da öncülük eden Gaspıralı, Mısır'da Dünya Müslümanları Kongresi toplama girişiminde de bulunmuştur ki, bunun için defalarca Mısır ve İstanbul'a gitmiş ve Kahire'de "*en-Nehda*" ismiyle Arapça bir gazete çıkarmıştır. Reformlarını dünyanın çeşitli bölgelerinde yaşayan Müslümanlara tanıtmak amacıyla seyahatler yapan İsmail Gaspıralı 1912 yılında Bombay'a gitmiş ve burada Encümen-i İslamiye ile temaslarda bulunmuştur. İkinci Meşrutiyet'in ilanından sonra Osmanlı ilim, fikir, siyaset ve basını ile temaslarını arttıran İsmail Bey, 1908'de kurulan Türk Derneği'nin kurucuları arasında yer almış 1911'de kurulan Türk Yurdu Derneği üzerinde de etkili olmuştur. Bazı Türk dergilerinde makaleler yayınlayan Gaspıralı, bu süreçte yapılan 1912 yılında Osmanlı Ayan Meclisi üyeliği teklifini reddetmiştir. 24 Eylül 1914 tarihinde Bahçesaray'da vefat eden İsmail Gaspıralı'nın cenaze merasimi çeşitli bölgelerden gelen sevenlerinin katılımıyla gerçekleşmiş ve naaşı Bahçesaray'daki Salaçık mevkiindeki Hacı Giray Han'ın türbesi yanına defnedilmiştir.¹

1. İsmail Gaspıralı'nın İstanbul'u Ziyaretleri

İstanbul, İsmail Gaspıralı için önemli bir şehirdi. Hem bağımsız Türk devleti olan Osmanlı Devleti'nin başşehri idi, hem Türk-İslam kültürünün önemli bir merkezi idi ve hem de amcası Halil (Süleyman) Efendi'nin görev yaptığı yerd. Amcası Halil Efendi askeriyede tercüman olarak görev yapmaktaydı. İstanbul'a gelmek için İsmail Gaspıralı'nın ilk girişimi, askeri okulda öğrenci iken 1867'de başlayan Girit İsyanını bastırmakla uğraşan Osmanlı Ordusuna katılmak için Litvanya Tatarı Mustafa Mirza Davidoviç ile gizlice İstanbul'a geçme girişimidir. Gaspıralı'nın Harp Okulunda okurken 5. sınıftan 6. sınıfa geçtiği senenin yaz tatilinde yapılan bu geçiş denemesi başarılı olamamış, iki genç pasaportları olmadığı için yakalanmışlar ve ailelerine teslim edilmişlerdir. Bu başarısız denemeden sonra İsmail Gaspıralı, 1871 yılında bir kez

¹ Kırimer, 1996: 18-22; Kırımlı, 1996: 392-395; Devlet, 2011: 27-45; Akpınar, 2013: 154. İsmail Gaspıralı'nın hayatına dair Ma'lûmât Gazetesi'nde yayınlanan makalede; doğum yılı olarak 1853 tarihi verilmekte ve atalarının Baba Saltuk kabilesine dayandığından bahsedilmektedir. Bkz. "İsmail Gasprinski Bey", Ma'lûmât, 31 Ağustos 1311/12 Eylül 1895, No: 12: 10.

daha İstanbul'a gitmek istemişse de bu gerçekleşmemiş ve ancak İstanbul'a ilk olarak 1872 yılında gelmiş ve bir süre burada kaldıktan sonra Avrupa gezisine devam etmiştir. Bu geziden sonra 1874 yılında ikinci kez İstanbul'a gelen İsmail Gaspıralı, yaklaşık bir yıl burada kalmıştır. Amcası Halil Efendi'nin yanında ikamet eden İsmail Gaspıralı, Osmanlı ordusunda subay olarak görev alabilmek için uzun süre uğraşmış, amcasının girişimleriyle birçok görüşme yapmıştır. Ancak dönemin Sadrazamı Mahmud Nedim Paşa'nın durumu Rusya'nın İstanbul'daki elçisi Nikolay P. İgnatiyev'e bildirmesi ve onun olumsuz tavrı nedeniyle İsmail Gaspıralı'nın subay olma teşebbüsü sonuçsuz kalmış ve 1875 kışında Kırım'a dönmüştür.²

1885, 1894, 1907, 1908 yıllarında tekrar İstanbul'u ziyaret eden İsmail Gaspıralı; Ahmet Mithat, Ebüzziya Tevfik ve Şemsettin Sami gibi Osmanlı aydınları ile yakın ilişkiler kurmuştur. II. Meşrutiyetin İlanı'ndan sonraki gelişlerinde İttihat ve Terakki yetkilileri ile görüşmüştür. 1909 yılında kurulan ve fahri başkanlığını Velihaht Yusuf İzzettin Efendi'nin kabul ettiği Türk Cemiyeti'ne İsmail Bey de fahri üye olarak girmiştir. Gaspıralı, Yusuf İzzettin Efendi tarafından da Çamlıca Köşkü'nde kabul edilmiştir. Gaspıralı İsmail Bey vefatından kısa bir süre önce Haziran 1914'te İstanbul'a son ziyaretini gerçekleştirmiştir. Bu ziyaretten oldukça memnun olan Gaspıralı, bu memnuniyetini "Bugünkü İstanbul" başlıklı makalesinde dile getirmiştir. Makalede; İstanbul'da Türkçülük adına yaşanan gelişmeler ve kurulan cemiyetlerden ve ayrıca yeni açılan caddelerle elektrikli tramvaylar gibi bayındırlık alanındaki ilerlemelerden övgü ile bahsedilmektedir.³

2. Sultan II. Abdühamid'in Gaspıralı İsmail Bey'i Mecidî Nişanı ile Taltifi

Gaspıralı İsmail Bey'in *Tercüman*'da yayınlanan bazı haber ve yazılar nedeniyle Osmanlı yönetimi 1888 yılından itibaren gazete nüshalarının ülkeye girişine kısa veya uzun süreli yasaklar koymuştur. Bu yasakları aşabilmek ve gazetesinin Osmanlı okurlarına ulaşmasını sağlayabilmek için Gaspıralı İsmail Bey bazı girişimlerde bulunmuştur. Bu çerçevede; Gaspıralı İsmail Bey 30 Ekim 1894 tarihli* bir arzuhal ile Padişah II. Abdülhamid'e 130 kitaptan oluşan bir kütüphane hediye ve takdim etmiştir:⁴

² Kırimer, 1996: 17-24; Devlet, 2011: 29-31; Kırımlı, 1996: 392; Ercilasun, 2015: 139-142; Bozkurt, 2008:57-59; Kramer, 2004: 369; Türkoğlu, 2003: 61-66; Türkoğlu, 2004: 445-450.

³ Ercilasun, 2015: 142; Devlet, 2011: 30-31, 181-182.

* Bazı eserlerde (Terzi, 2013: 120) bu arzuhalin tarihi 10 Ekim 1894 olarak veriliyorsa da ilgili arzuhalin altındaki 29 Rebiuâhîr 1312 tarihinin miladi tarihte karşılığı 30 Ekim 1894'tür.

⁴ BOA. Y.PRK.AZJ. 30/19. Gaspıralı İsmail Bey tarafından Sultan II. Abdülhamid'e takdim edilen eserlerin listesi: Bahçesaray'da tab' olunmuş kitaplar: Nümüne-i Hutût ve Resim, Sâlnâme-i Türkî, Hazîne-i Ahbâr, Üstâd-ı Sıbyan, Sefer-nâme-i Emîr Buharî, Ta'lîmât-ı Sokrat, Namaz Hocası, Hidayetü'l-İslâm, Hâce-i Sıbyân, (Usûl-i Savtî Elifbâ ve Ders-i ÜLâ), Atlaslı Cihân-nâme, Mir'at-ı Cedîd, Kırâ'at-ı Türkî, Rusya Devleti'nin Coğrafyası, Saylama, Esâmî-i Kütüb, Hâlerâ (Kolera) Vebası ve Ânın Devâ ve Dârûsu (ilaçlar), Cehâlet Derdinin Dermânı, Hikâye-i Robinson, Bahtsız Bala, Medeniyet-i İslâmiyye, Muhtasar Târih-i İslâm, Mecmû'a-i Kütübhâne, Kızlara Hediye, Rusya İslâmlarına Dâ'ir Nizâmlar ve İmtiyâzlar, Tercüme-i Elf Leyle ve Leyle (Binbir Gece Masalları Tercümesi); Kazan'da Tab' Olunmuş Kitâblar: Terbiyeli Bala, Günâh-ı Kebâ'ir (Büyük Günahlar) (Roman), Ed-Dürûsu'n-Nahviyye (Nahiv Dersleri), Usûl-i Sitte-li'l-Hesâb, Zübde-i min Tevârihu'r-Rus (Rus Tarihinden Özetler), Miftâhü't-Tevârih (Tarih'in Anahtarı), Bed'ü't-Ta'lîm (Eğitime Giriş), Kelîle ve Dimne Kitabı, Ahlâk Risâlesi, Mühimmâtü'l-Kavânînu'l-Nahviyye (Nahiv Kurallarına Dair), Zirâ'at İlmi, Kavâ'id-i Kitâbet (Yazım Kuralları), Muharrikü'l-Efkâr, Mühimmâtü'z-Zaman li-Ehli'z-Zaman, Hesaplık, Mu'allim-i Evvel, Nümüne yâ ki Enmûzec, Umûmî Coğrafya Risalesi, Ulûf yâ ki Güzel Kız Hatice (Roman), Kitâbü'l-İ'tibâr, Müstefâdû'l-Ahbâr fi-Ahvâl-i Kazan ve Bulgar, Istilâhât-ı Coğrafya, Dünya yâ ki Ma'îşet, Tarih-i Ceride-i Cedîde, Husûlü'l-İreb fi-Nahv-i Lisânü'l-Arab, Basîret, Tatar Diline (Tlika?) Kısaca Sarf, Kitâbü'l-Mu'âmelât, Redd-i Bî-çâre Kız (Dram), Lugat-i Rûsî ve Tatarî, Lugat-i Rûsî ve Tatarî-i Sağîr, Târih-i Şecere-i Türk, Tercüme-i Mantık-ı Türkçe, El-Hilâl, Kalendar yâ ki Sâlnâme, Fevâ'izü'l-Etfâl, Şerh-i Fıkh-ı Keydânî, Va'az-nâme Risalesi, Heftîk/Heftiyek-i Şerîf, Er-Risâletü'l-Hâlidîye fi'r-Râbitatü'n-Nakşibendiyye, Tuhfetü'l-Mülûk Tercümesi, Seyfü'l-Melik Kıssası, Terâvih Tesbihleri, Kısâ-i Hazret-i Yusuf, Peygamberimiz Dünya'ya Gelüvü ve Dinin Başlanavı, Hikâye-i Bülbül-nâme, Hüsnü'l-Meşreb fi-Sarfı'l-Arab, Bî-Gâyet-i Ma'sûk-nâme, İlmü't-Tevhîd, Kitâbü's-Salât İçin Tetimime, Takrîbü'l-Ezhân min Tecvidü'l-Kur'ân, Sevâdd-ı Hân, Sad-pend Sûd-mend, Ferâ'iz Türkçe, Şerha-i Âliyye fi-Beyânü'l-Hikmetü'l-Müte'âliyye, Kelâm-ı Kadîm, Kitâbü't-Tasrif, Şerh-i Mütünü'ş-Şemsiyyetü li'l-Allâme Kutbeddin er-Râzî, Envârü'l-Âşıkîn, Târih-i Şahrühî, El-Erbâ'in fi'l-Hadîs, Muhtasarü'l-Vikâye Mukaddimesi, Abdest ve Namaz, Kısâ-i Tâhir ile Zühre, İslâm Kitabı, İbâdâtü's-Sülâs, Tercümetü'r-Risâleti'l-Muallimetü'l-Evvel Muhtasarü'l-Vikâye, Medh-i Kazan, Mecmau'l-Letâ'if, Mühimmâtü'z-Zeman (Manzûme), Aynü'l-Matlab fi-Şerh-i Ebyât-ı Hüsnü'l-Meşreb,

“Şevketlü Adaletlü Zât-ı Akdes-i Şâhânelerine

Arz-ı İhlâs ve Du'â-yı Farıza Ba'dinde Rusya Zâdegân-ı İslâmiyesinden Bağçesaray'da Neşr Olunan “Tercüman” Cerîdesinin Ser-Muharriri ve Sâhib-i İmtiyâzı İsmail Gaspırski Kullarının Takdîm-Nâme-i Çâkerâneleridir.

1177 Sene-i Hicriyesinden (Miladi 1763-1764) itibaren Rusya'da hurûfât-ı İslâmiye peyda olup bu zamana kadar dört yüzden mütecâviz muhtelif kütüb-i İslâmiye neşredilmiştir. Bunların ekser(isi) tadrîsât-ı dîniyye ile mesâ'il-i şer'iyyeden bâhis olarak fennî ve edebî kitaplar pek az olup ancak bu son beş-on seneden beri 40-50 adedi meydân-ı intişâra çıkarılmıştır.

Rusya'da ekser kütüb-i İslâmiye Kazan'da tab' olunup her sene külliyyetli olarak Kelâm-ı Şerîf (Kur'ân-ı Kerîm) ve Arabî ders kitapları basılmaktadır. Ba'dehû bir miktar kütüb ve resâ'il kullarının Bahçesaray'da bulunan matbaasında basılıp ara sıra Tiflis'te, Taşkent'te, Baku'de, Petersburg'ta dahî neşredilmektedir.

Zât-ı Akdes-i Şâhâneleri en büyük hâmî-i dîn ve ma'ârif oldukları ve neşr-i ulûm ve umûr-ı tadrîsiyye olan Himmet-i Âliye-i Mukaddese-i Şâhâneleri cihâna hayret vermekte oldukları halde Rusya hududu dâhilinde neşrolunmakta olan Arabî ve Türkî ve Fârisî kütüb-i İslâmiyesinden cem' edebildiğim yüz otuz kıt'a kitapları Kütübhâne-i Şâhânelerine takdîme ictisâr eylerim.

İşbu kitaplar arasında Semerkant'tan alınıp Petersburg'ta hıfz olunan “Hazret-i Osman Radyallahü anh Efendimiz Hazretlerinin” Kelâm-ı Şerîfinden aynen alınmış bir sahîfe-i mübâreke ile Acâ'ib-i Asâr-ı Türkî'den hatt-ı kadîm-i Türkî ile yazılmış Timur Kutlug Hân'ın Emir-nâmesinden aynen alınmış bir sureti de ve pek nâdir bulunan bir kıt'a “Bâbü-nâme”, ve “Mîr Ali Şîr Nevâ'î”nin yazma Dîvânı bulunmaktadırlar.

Zât-ı Akdes-i Şâhânelerine semere-i ubûdiyyetim (kulluğumun, bağlılığımın sonucu) olan işbu takdîmât-ı çâkerânemi lütfen kabul ile bendelerini müşerref ve bu şeref ile bahtiyâr buyurmalarını Zât-ı Akdes-i Şevketme'âblarından temenni ediyorum. Fi 29 Rebiulâhir sene 1312.

Çâkerleri İsmail Gaspırski.”

Arzuhal ve kitapların takdiminden sonra Sultan II. Abdülhamid, maarife olan hizmetleri nede niyle Tercüman Gazetesi Sahibi ve Başyazarı Gaspıralı İsmail Bey'i Mecîdî Nişân'ının Dördüncü Rütbesi ile ödüllendirmiştir. Buna dair Yıldız Sarayı Hümâyûnu Başkitâbeti'nden Sadarete yazılan tezkerede “Bağçesaray'da tab'olunmakta bulunan cerîde-i Tercüman Muharriri İsmail Bey Gaspırski'ye Dördüncü Rütbeden Mecîdî Nişân-ı Zî-Şânı ihsan buyrularak mu'âmele-i lâzîmenin ifâsı şeref-sâdır olan İrâde-i Seniyye-i Cenâb-ı Hilâfet-penâhî icâb-ı celîlinden bulunmuş olmağla” denilerek gereken işlemlerin yapılması istenilmiştir (4 Kasım 1894).⁵

İsmail Bey ödülünü almak üzere 17 Ekim 1894'te İstanbul'a gelmiş ve 20 Ekim'de Cuma Selamlığı Merasimine katılmıştır. Mabeyn Dairesi'nde diğer misafirlerle birlikte kahve ikram edildikten sonra Padişahın yakın adamlarından Emin Bey, Gaspıralı İsmail Bey'in yanına gelerek “Zât-ı Şâhâne size selam ediyorlar. Dördüncü Rütbe'den bir kıt'a Mecîdî Nişân-ı Zî-Şânını ihsan buyurdular, tebrik ediyorum” diyerek haber vermiştir. Bu merasimden bir-iki gün sonra Nişan ve Berat İsmail Bey'e takdim edilmiştir. Teşekkür ziyareti için Saraya giden Gaspıralı İsmail Bey'i Yâver-i Ekrem Müşîr Şakir Paşa Kabul Dairesinde ağırlamıştır. Davete katılmış olan Baş-

Bir Yolu Okuv Yazuv, Bâbü-nâme, Kitâbü'l-Eslâf ve Tahiyetü'l-Ahlâf, 1893 Sâlnâmesi, Mukaddime-li'l-Cezerî, Kitâbü't-Tecvid, Elifbâ-i Türkî, İlm-i Hesâb Risâlesi, Fevâkihü'l-Cülesâ; Taşkend Beldesinde Tab'olunan Kitaplar: Şerh-i Akâ'id, Kırk Hadîs, Gazeliyât-ı Hâfız Şirâzî, Hikâye-i Şah-Meşreb, Çahar-Kitâb, Kitâb-ı Beng-ü Bâde, Divân-ı Fuzûlî, Şerh-i Şemsiyetü'l-Kutbî, Şerh-i Tehzîb; Sâir Beldelerde Tab'olunmuş Kitaplar: Maddet-i Tarih-i Kafkaz, Torcu ve Balık, Kavâ'id-i Muhtasara-i Fârisî, Nâdânlık (Komedi), Bâr-ı Amacılık Bâr-ı Sende, Kudret-i Huda, Ser-Meşk-i Ta'lik, Risâlet-ü Muntehabü's-Serî'a, Risâle-i Um-detü'l-Ahkâm, Akâyid ve Nesâyihi-i Risâlesi, Nogay ve Kumuk Şivelerinin Nümüneleri, Devlet-i Aliyye ve Rusya ve Kırım Hakkında Bazı Ma'lûmât-ı Târîhiye, Türkistan Vilayetinin Gazetesi (Şive-i Sartiyye), Dâlâ Vilayetinin Gazetesi (Şive-i Kırgızıye), Divân-ı Mîr Ali Şîr Nevâ'î (Hatt-ı Dest ile Yazma), Hazret-i Osman Radyallahü Anh'ın Hatt-ı Kûfî ile Yazılmış Kelâm-ı Kadîm'inden bir varaka sureti, Timur Kutlug Hân'ın Uygur Hattı ile Yazılmış Fermanının Sureti.

⁵ BOA. İ.TAL. 65/ 67. Bkz. Ek 1.

mabeyinci Ali Bey vasıtasıyla Padişaha teşekkür ifadeleri iletilmiştir. Sonraki hafta Cuma Selamlığı Merasimine tekrar giden İsmail Bey'e yine Padişah adına Yâverandan Kaymakam (Yarbay) Mehmed Bey selam ve tebrikleri ifade etmiştir. Neticede, her iki ziyarette de İsmail Bey, Padişahla yüz yüze görüşmemiştir. Padişah tarafından verilen Nişana Dair Beratta şu ifadeler yer almaktaydı:⁶ “Bağçesaray’da tab’ olunmakta bulunan Cerîde-i “Tercüman” muharriri İsmail Bey Gasprinski sezâ-vâr-ı taltîfât-ı Seniyye-i Şâhânem olduğuna binâ’en şeref-efzâ-yı sünûh ve sudûr olan emr-ü ferman-ı hümâyûn-ı Pâdişâhânem mûcibince cânib-i seniyyü’l-cevânib-i mülûkânemizden kendisine Mecîdî Nişân-ı Zîşânının Dördüncü Rütbesinden bir kıt’ası inâyet ve ihsân kılınmış olduğunu mutazammın işbu Berât-ı Âlîşânım ısdâr olundu.”

Gerçi İsmail Gaspıralı’nın nişan ve madalya ile taltifi ilk ve tek olay değildir. Sultan II. Abdülhamid dışında İran Şahları Nasreddin Şah ve Muzafferüddin Şah, İsmail Gaspıralı’yı “Şîr ve Hurşid”, Buhara Emiri Abdülahad Han da “Ahter-i Buharî” nişanlarıyla taltif etmişlerdir.⁷

3. Tercüman’ın Osmanlı Topraklarına Girişinin Yasaklanması

23 Nisan 1883’te yayın hayatına başlayan İsmail Gaspıralı’nın *Tercüman*’ı zamanla İstanbul başta olmak üzere Osmanlı topraklarına ulaşmaya ve ilgiyle okunmaya başlamıştır. Hatta Osmanlı okurları için 1895-1897 yılları arasında “*İlave-i Tercüman*”, “*Koşma*” ve “*Zamime*” gibi ekler de yayınlanmıştır. *Tercüman*’ın Osmanlı topraklarında dağıtılan nüshalarının sayısı giderek artmakla birlikte, zaman zaman yasak nedeniyle azalmaktadır. Kaç tane gazetenin Osmanlı okuruyla buluştuğuna dair bir sayı vermek pek de mümkün değildir. 31 Ağustos 1311 (12 Eylül 1895) tarihli Malûmât Gazetesi’nde Gaspıralı İsmail Bey’in hayatı ile ilgili Arapça makalede ve Kahire’de Kontinental Otel’de düzenlenen konferans öncesinde Şeyh Ali Yusuf tarafından okunan Gaspıralı İsmail Bey’in tercüme-i hâlinde; 1895-1896 yıllarında *Tercüman*’ın 15-16 bin nüshasının İstanbul’da satıldığına dair ifade yer almakla birlikte bu miktarın her zaman için geçerli olduğunu kabul etmek mümkün değildir. Ortalama beş bin civarında nüshanın İstanbul’da satıldığı kabul edilebilir.⁸

Gaspıralı İsmail Bey’in *Tercüman*’da yayınlanan bazı yazılar Osmanlı yönetimini rahatsız etmiş ve bunun bir neticesi olarak da gazete nüshalarının Osmanlı topraklarına girmesine yasak getirilmiştir. Osmanlı Arşivi belgelerine göre (tasnif edilmiş ve kullanıma sunulmuş olanlar dikkate alındığında) ilk yasak 1888 yılında konulmuştur. Kırım’dan gelen bir yolcunun üzerinde çıkan *Tercüman*’da İngiltere’nin emelleriyle ilgili bir haber, şayan-ı dikkat görülerek Rûsûmât İdaresi’nce el konulmuş ve Sadarete takdim edilmiştir (3 Kasım 1888).⁹

Tercüman’ın 11 Ekim 1888 tarihli nüshasında “*Correspondence del’Est*” isimli gazeteden yapılan şu alıntı Osmanlı Hükümeti’nin Gaspıralı İsmail Bey hakkındaki tutumunu oldukça etkilemiştir:

“(Correspondence del’Est) nam gazetenin yazdığı habere inanılır ise Cenâb-ı Sultan Abdülhamid Han Hazretleri üç devletin ittifakına koşulmak istemediğinden taht-u Hükûmetten düşürülüp yerine birader-zâdesi (doğrusu biraderi olmalı) Cenâb-ı Reşâd Efendi çıkarılmasına Germanyâ, İtalya ve İngiltere Hükûmetleri meyl ediyorlar imiş. Makedonya yani Selanik Vilayeti’nde fesâd ve karışıklık çıkarmaya gayret eden Bulgaristan İdaresinin gazetelerinden “Svoboda” yani “Hürriyet” nam Bulgar Gazetesi İstanbul’a karşı cesur ve ötken dil isti’mâl ediyor. Bu gazetenin yazdığına göre Osmanlı Hükûmeti Makedonya Vilâyeti’nde sâkin Bulgarların dillerini ve idare-i rûhânîlerini Yunanîlerin kasdından hıfz etmez ise Bulgaristan’da sâkin ehl-i İslâmın müftülerine Bulgar hazinesinden verilen maaşlar verilmeyip müftüler âciz tanılanacak imiş. Viyana’da neşrolunan “Fremdenblatt” nam gazete Makedonya bozukluğu, Rusya fitnessi olduğunu yazdığından Peters-

⁶ Tercüman, 12 November 1894/12 Kasım 1894, No: 40: 1.

⁷ Kırımlı, 1996: 50.

⁸ Malûmât, 31 Ağustos 1311, No: 12: 10; Sırât-ı Müstakîm, 11 Haziran 1325/24 Haziran 1909, Cilt: 2, Sayı: 42: 248; Kırımlı, 1999: 77; Akpınar, 2013: 157-158.

⁹ BOA. DH.MKT. 1560/ 89.

burg'da neşrolunan "Jornal de San Petersburg" bu haberin yalan olduğunu ve Rusya, Bulgaristan'da Konsol ve Vekil bulundurmayıp hayli zamandan beri Bulgaristan'ı öz haline taşıldığını beyan ediyor".¹⁰

Yukarıdaki pasajda da görüleceği üzere; İngiltere, Almanya ve İtalya'nın Padişah II. Abdülhamid'in tahtan indirilip yerine kardeşi Mehmed Reşad'ın geçirilmesine taraftar olduğuna dair *Correspondence de'l Est Gazetesi*'nden yapılan bu alıntı Osmanlı Hükümeti'nin hiç de hoşuna gitmemiştir. *Tercüman*'ın aynı nüshasında yer alan Rus Çarının Kafkasya gezisi çerçevesinde Kars'a gelişi sırasında yapılan karşılama töreniyle ilgili haber de Osmanlı Hükümeti'nin tasvip etmeyeceği ifadeler içermekteydi. Bu haberde, Rusya'ya muhabbeti nedeniyle Osmanlı Hükümeti tarafından 1887 yılında öldürülen Hacı Veli'nin oğlu Kurban Ağa'nın da bu törende hazır bulunduğu bilgisi verilmiştir. Hem bu haber ve hem de alıntının yer aldığı *Tercüman*'ın 11 Ekim 1888 tarihli iki nüshası Trabzon Valiliğince elde edilerek Dâhiliye Nezareti'ne gönderilmiş (10 Kasım 1888) ve 24 Kasım'da Mabeyn-i Hümayun Başkıtabetine arz edilmiştir.¹¹ Yine aynı şekilde Sinop'ta ele geçirilen "*Tercüman*" ve "Bulgaristan" isimli gazetelerin bazı nüshaları İstanbul'a gönderilmiş ve Saraya arz edilmiştir. Yapılan incelemeler sonucunda "*Bulgaristan*" ve "*Tercüman*" gazetelerinin ilgili nüshalarının Osmanlı topraklarına girişinin yasaklanmasına dair irade-i seniyye yayınlanmış ve Sadarete gerekli tebligat yapılmıştır (21 Kasım 1888).¹² *Tercüman*'ın yurda girişinin yasaklandığına dair çıkarılan irade-i seniyye 1 Aralık 1888 tarihinde ilgili makamlara (Hicaz, Yemen ve Trablusgarp Vilayetleri, Bingazi, Çatalca ve İzmit Mutasarrıflıkları, Şehremaneti, Zaptiye ve Hariciye Nezaretleri, Matbuat Müdüriyeti) tebliğ edilmiştir.¹³

1888 yılında konulan bu yasak büyük ölçüde titizlikle uygulanmakla birlikte Matbuat Müfettişlerinden İsmail Bey 3-4 Aralık 1894 tarihlerinde görev alanındaki matbaaları denetlerken köprü üzerinde seyyar gazete satıcısında *Tercüman*'ın 23 Zilhicce 1311 (27 Haziran 1894) tarihli nüshasını görmüştür. Bu nüshayı satın alan Müfettiş İsmail Bey; inceledikten sonra içeriğinin zararlı olması nedeniyle gazetenin Osmanlı topraklarına girişinin yasak olup olmadığını Maarif Nezaretine sunduğu bir arzuhal ile sormuştur. Bu arzuhal ekinde takdim edilen gazete nüshası Dahiliye Nezaretine havale edilerek Matbuat-ı Ecnebiye Müdüriyeti'nce incelenmesi istenilmiştir (4 Ocak 1895).¹⁴

Dâhiliye, Zaptiye, Posta ve Telgraf Nezaretleriyle Matbû'ât İdaresi, Şehremaneti, Rüsûmât Müdüriyeti ve bazı vilayetlere gönderilen yazıda; Kırım'da Türkçe ve Rusça olarak yayınlanmakta olan *Tercüman*'ın yaklaşık olarak beş senedir ülkeye girişinin yasak olduğu belirtildikten sonra bu yasağın kaldırılmasının Padişahın arzusu olduğunun Mabeyn-i Hümayun'dan bildirildiği ifade edilmektedir (14 Kasım 1894).¹⁵

Yaklaşık beş yıl süren yasağın kaldırılmasının gündeme geldiği sırada İsmail Gaspıralı, eskiden olduğu gibi *Tercüman*'da yabancı basından haber özetlerine de yer vermektedir. 12 Kasım 1894 tarihli nüshasında İngiliz basınında Ermeni sorunu ile ilgili haber ve yazılardan yapılan alıntılar Osmanlı Hükümeti'ni rahatsız etmiştir. İlginç olan nokta, aynı nüshanın ilk sayfasında Gaspıralı İsmail Bey'e II. Abdülhamid'in nişan vermesiyle ilgili haber yer alırken, ikinci sayfada İngiliz basınına atfen bu cümlelerin okuyucuya sunulmasıdır. Haberin fark edilmesi üzerine Maarif Nazırı Ahmed Zühdü Paşa imzalı bir yazı ekinde, gazete nüshası da Dâhiliye Nezareti'ne gönderilmiştir (30 Kasım 1894). Gazete nüshası Matbû'ât-ı Ecnebiye Müdüriyetince incelenmiş ve Müdüriyetin görüşü bir tezkere ile Sadarete bildirilmiştir. Bu cevabî yazıda; bir süre önce İstanbul'a gelen, Padişah tarafından nişanla ödüllendirilen ve gazetesinin Osmanlı

¹⁰ *Tercüman*, 11 Ekim 1888/18 Sefer (Safer) 1306, No: 34: 2; *BOA. İ.DH.* 1108/ 86733. İlgili haber için bkz. Ek 4.

¹¹ *BOA. DH.MKT.* 1567/ 93; *Tercüman*, 11 Ekim 1888/18 Sefer (Safer) 1306, No: 34:1. 27 Kasım'da Trabzon Valisine zararlı yayınları ülkeye girişinin engellenmesi hususundaki gayretlerini öven telgraf gönderilmiştir. Bkz: Aynı belge.

¹² *BOA. Y.PRK.BŞK.* 14/ 61; *BOA. HR.TH.* 85/14; *BOA. İ.DH.* 1108/86733.

¹³ *BOA. DH.MKT.* 1569/110.

¹⁴ *BOA. MF.MKT.* 243/ 9.

¹⁵ *BOA. DH.MKT.* 307/31.

topraklarına girmesine izin verilen Gaspıralı İsmail Bey'in bazı Avrupa gazetelerinin Ermeniler hakkındaki yalan ve uydurma haberleri gazetesine nakletmesinin doğru bir davranış olmadığı belirtilmiştir. Yazının devamında, Gaspıralı İsmail Bey'in Petersburg Sefareti aracılığıyla uyarılması önerilmektedir (5 Aralık 1894). Bunun üzerine Dâhiliye Nezareti'nden 17 Aralık 1894 tarihinde Hâriciye Nezareti'ne gönderilen tezkerede; Avrupa gazetelerinin Ermenilerle ilgili uydurma haberlerini gazetesinde yayınlayan Gaspıralı İsmail Bey'in Sen Petersburg Sefareti aracılığıyla uyarılması istenilmiştir. Sen Petersburg Sefiri Hüsnü Paşa'nın bu konudaki tebliği üzerine Osmanlı Devleti'nin Sivastopol Şehbenderi Skiadis Efendi, Gaspıralı İsmail Bey'e gerekli uyarılarda bulunmuştur (24 Ocak 1895).¹⁶

İsmail Gaspıralı'nın Ermeni konusuyla ilgili yabancı basından alıntı haberlere gazetesinde yer vermesi, "onun Ermeni menfaatlerine destek verdiği" şeklinde asla yorumlanamaz. Tam tersine İsmail Gaspıralı, Ermenilerin saldırgan ve zararlı faaliyetleri, katliamlarıyla ilgili çok sayıda haber ve makale yayınlamıştır. İsmail Gaspıralı'nın Osmanlı Devleti'nin aleyhine olan bazı haber ve alıntılarını yayınlamasında; Rusya devlet, din ve basın mensuplarının kendisini "Türkiye'nin hafiyesi" diye suçlamalarının ve bu anlamdaki uygulanan baskıların etkisi olabilir.¹⁷

Osmanlı Devleti'nin Sivastopol Şehbenderi Skiadis Efendi tarafından yapılan uyarıdan sonra da *Tercüman*'ın yayınlarının sebep olduğu rahatsızlıklar zaman zaman tekrarlamış, dolayısıyla da gazetenin yurda girişi tekrar yasaklanmıştır. Nitekim 28 Haziran 1895 tarihinde Sadrazam Said Paşa imzasıyla Dâhiliye Nezareti'ne gönderilen tezkerede; Kırım'da yaylanan "*Tercüman*" Gazetesinin memâlik-i Şâhâneye girişinin yasaklandığına dair irade-i seniyyenin tebliğ edildiği bildirilmekte ve ilgili kurumlara gerekli emirlerin ulaştırılması istenilmiştir. Bunun üzerine Dâhiliye Nezaretince; Hicaz, Yemen Vilayetleriyle Trablusgarb ve Bingazi Mutasarrıflıklarına, Şehremânetine, Telgraf ve Posta Nezaretine, Zaptiye Nezareti'ne ve Rüsûmât İdaresine gerekli tebligat yapılmıştır. Buna rağmen *Tercüman*'ın İstanbul'da müvezzi'ler (gazete dağıtıcıları) tarafından satıldığı müfettişlerce tespit edilince Dâhiliye Nezareti'nden Şehremâneti ve Zaptiye Nezareti'ne yeniden tebligat yapılmış ve gazetenin mevcut sayılarının toplatılması istenilmiştir (2 Temmuz 1895). Yine gazetenin yeni sayısından yirmi bin (20.000) adedinin İstanbul'a gönderildiği haber alınınca bu paketlerin yurda girişine engel olunması ve paketlerin elde edilerek imha edilmesi ilgili idarelere tebliğ edilmiştir (6 Temmuz 1895). Bu kadar ısrarlı emirlerin üzerinden bir gün geçmeden *Tercüman*'ın yurda girişine dair yasağın kaldırıldığına dair irade-i seniyye 6 Temmuz 1895 tarihinde Sadaretten Dâhiliye Nezareti'ne, oradan da diğer ilgili kurumlara tebliğ edilmiştir (9 Temmuz 1895).¹⁸

II. Abdülhamid Han yönetimi ile ilişkilerde inişli-çıkışlı bir süreç yaşanırken, İsmail Gaspıralı'nın padişah muhalifi Jön Türklerle ilişkileri daha olumlu seyir izliyordu. Yazılarında Jön Türklere olan sempatisini gizlemeyen İsmail Gaspıralı, Kasım 1895'te İstanbul'dan kaçan Mizancı Murad'ı misafir etmiştir.¹⁹

¹⁶ BOA. DH. MKT. 319/74; BOA. HR.TH. 150/73; BOA. HR.SYS. 2270/70; BOA. MF.MKT. 283/42. Osmanlı Hükümeti'nin uyarısına neden olan haber metni şu şekildedir: "London'dan alınan telegramların rivayetine göre Van ve Erzurum Vilayetlerinde Ermenilerden ötürü büyük rahatsızlık bâr (var) imiş. Ermeni cemiyeti tarafından (İngiliz Dışişleri Bakanı) Lord Kimberley'e verilmiş namede sekiz-on bin miktarı Ermeni bala çağa (bebek, küçük çocuk) beraber kurşuna tutulup otuz karye harabelendiği beyan olunmuş. "Standar(d)" Gazetesinin haberine göre; Ermeniler devlete vergi vermek istemediklerinden karışıklık zuhur edip mahallin valisi asker muavenetine mecbur olmuş. Mahall-i fesada (karışıklık çıkan bölge) İngiliz Konsolosu gitmiş; mezkûr konsol(osun) isyana bâis (sebeup) olduğu vali tarafından söyleniyor. İstanbul'un resmi haberine göre Ermeni kaçakları ve bir Kürt taifesi asi olarak bazı Müslüman karyelerini basmışlar. Askere müracaat bundan lâzım gelip mezkûr karışıklık ise bu halden ibaret bulunmuştur." Bkz: Tercüman, 12 November 1894/12 Kasım 1894, No: 40: 80.

¹⁷ Muradov, 2015: 167. Tercüman'da Ermeni Meselesi ile ilgili daha geniş bilgi ve değerlendirme için bkz. Muradov, 2015: 163-182; Muradov, 2015: 218-236.

¹⁸ BOA. DH.MKT. 390/49; BOA. BEO. 650/048694; BOA. İ.HUS. 39/23, (11 M. 1313).

¹⁹ Kırımlı, 1996: 50; Mizancı Murad, 1994: 79. Gaspıralı İsmail Bey ile Mizancı Murat'ın yaşam süreçlerinde ilginç benzerlikler vardır. Örneğin; Kafkas asıllı olan Mizancı Murat da eğitiminin bir kısmını Rus Gimnazyumunda yapmış üniversite eğitimi için Moskova'ya gittikten sonra İstanbul'a kaçmıştır. Mizancı Murat, Jön Türk hareketi içinde yer

Tercüman'da Makedonya, Girit, Sudan ve Havran olaylarıyla ilgili haberlerin yer alması üzerine Dahiliye Nezareti, Hariciye Nezareti'ne gönderdiği tezkerede; Gaspıralı İsmail Bey'in Sen Petersburg Sefareti aracılığıyla uyarılmasını istemiştir (15 Temmuz 1896). Konuyla ilgili olarak Sen Petersburg Sefareti'ne yapılan tebligat üzerine, Sefaret de gereği için Sivastopol'daki Osmanlı Şehbenderliği'ni vazifelendirmiştir. Şehbenderliğe davet edilen Gaspıralı İsmail Bey'e gazetede yazılar dolayısıyla Osmanlı Hükümeti'nin rahatsızlık duyduğu mesajı tekrar iletilmiştir. İsmail Bey de Şehbender Ziya Bey'e cevaben; "Yalnız bu gibi havadisleri değil fakat Makedonya, Girit, Sudan ve Havran işleri hakkında makâlât dercinden yavaş yavaş feragat edeceğini" bildirmiştir. Bu cevap, Hariciye Nezareti'nden Sadarete ve Dâhiliye Nezareti'ne iletilmiştir (15 Eylül 1896).²⁰

Tercüman'ın yurda girişine dair yasak kararı alınırken; bazen bir nüshasının girişi yasaklanırken, bazen de bütün nüshalarını kapsayabiliyordu. Örneğin; 25 Ocak 1898 tarihinde *Tercüman*'ın 48. sayısının, 15 Ağustos 1898 tarihinde *Tercüman*'ın 27. sayısının, 13 Ekim 1898 tarihinde *Tercüman*'ın 40., 14 Ekim 1898'de 38-39. ve 3 Kasım 1898'de 37. sayılarının, 19 Mart 1898 tarihinde 7. sayının, 31 Mart 1898'de 6, 8 ve 9. sayılarının, 18 Nisan 1898'de 10 ve 11. sayılarının yurda girmesi yasaklanırken, Kasım 1902'de ise 14 Teşrinievvel 1318 (27 Kasım 1902) tarihli nüshada yer alan haberler dolayısıyla *Tercüman*'ın Osmanlı topraklarına girişi tamamen yasaklanmıştır (12 Kasım 1902).²¹

Konulan bu yasaklar *Tercüman*'ın ülkeye girişine tam olarak mâni olamamıştır. Zaman zaman farklı yöntemler kullanılarak yasak delinmeye çalışılmıştır. Mesela; 4 Temmuz 1905 tarihinde İstanbul'daki Rusya Postahanesi'nden Galata Postahanesi'ne teslim edilen paketler içinden iyice sarılmış *Tercüman*'ın sekiz nüshası çıkmıştır. Bunun üzerine postalar üzerindeki denetimin sıkılaştırılmasına yönelik uyarılar yapılmış, ayrıca Rusya Postahanesi'nden de bu tür yasak yayınların ülkeye girişine aracılık etmemesi istenilmiştir (5 Temmuz 1905).²²

Tercüman'ın yayınlarından duyulan rahatsızlık sürüp giderken, Padişah II. Abdülhamid'in yurtdışındaki muhalif basını satın alma politikasının bir uygulaması olarak İsmail Gaspıralı'ya da bir teklifin yapıldığı anlaşılmaktadır. Gazeteyi satması için 300.000 Osmanlı lirası teklif edilmişse de Gaspıralı İsmail Bey bu teklifi reddetmiştir.²³

Tercüman'ın yurda girişine dair yasağın 1896-1908 yılları arasında devam ettiği anlaşılmaktadır. İttihat ve Terakki'nin baskısı ile 23 Temmuz 1908 tarihinde Padişah II. Abdülhamid, Meşrutiyeti tekrar ilan etmek zorunda kalmıştır. Meşrutiyetin İlanını telgrafla öğrenen Gaspıralı İsmail Bey "On iki seneden beri Dersaadet'e gönderilmeyen gazetemizin bu nüshasını ancak tebrike ve hatıratı tahsis etmek istiyoruz" ifadesiyle *Tercüman*'ın bir nüshasını Meşrutiyetin İlanına ayırmıştır. Meşrutiyetin İlanından duyduğu sevinci dile getiren Gaspıralı İsmail Bey; bu gelişmenin hem içeride ve hem de dışarıda olumlu etkilerinin olacağını vurgulamıştır.²⁴

Tercüman'ın Osmanlı topraklarına girişine zaman zaman getirilen yasakların yanında İsmail Gaspıralı'yı ilgilendiren bir kısıtlama da Bahçesaray'da basılan Kur'ân-ı Kerîm nüshalarının ülkeye girişi hakkında yaşanmıştır. İrade-i seniyye gereğince; Matbaa-ı Osmaniye'de basılan Kur'ân-ı Kerîm nüshaları dışındaki mushafların Osmanlı topraklarında dağıtılmasının yasaklanmış olması dolayısıyla da ülke içinde başka matbaalarda mushaf basılmasına yasak getirilmiş oluyordu. Ancak Bahçesaray ve Mısır'daki matbaalarda basılan mushaflar postahaneler

almış, Gaspıralı önce gayri resmi diyaloglardan sonra 1911 yılında İttihat ve Terakki'ye üye olmuştur. Bkz: Kramer, 2004: 383-384.

²⁰ BOA. A.} MTZ. (04). 37/26; BOA. A.} MTZ. (04). 37/65; BOA. HR.SYS. 1322/89.

²¹ BOA. HR.TH. 207/23; BOA. DH.MKT. 2091/22; BOA. HR.TH. 218/45; BOA. MF.MKT. 384/54; BOA. MF.MKT. 389/57; BOA. MF.MKT. 390/15; BOA. MF.MKT. 393/19; BOA. MF.MKT. 637/28; BOA. HR.TH. 219/50; BOA. HR.TH. 209/2; BOA. HR.TH. 209/62; BOA. HR.TH. 210/85; BOA. MF.MKT. 421/58; BOA. Y.PRK.DH.10/51; BOA. DH.MKT. 618/48.

²² BOA. DH.MKT. 982/87.

²³ Kırımlı, 1996: 50-51.

²⁴ Kırırmer, 1996: 170-171.

vasıtasıyla ülke topraklarına girmekte ve dağıtım yapılmaktaydı. Bu şekilde dağıtım yapılan Kur'ân-ı Kerîm nüshalarından birisini okuyan Fes ve Melbusat-ı Askeriye Fabrikası Dâhiliye Zâbiti ve İzmit Fabrikası Dersaadet Sevk Memuru Mülâzımıevvel Hasan Vefkî Efendi, ayetlerin manalarının değişmesine neden olabilecek bazı baskı hataları tespit etmiştir. 31 tane baskı hatasını içeren bir liste hazırlayan Hasan Vefkî Efendi 20 Temmuz 1907 tarihinde Maarif Nezareti'ne yazdığı şu arzuhalle durumu arz etmiştir:

“Rusya'nın Bahçesaray'ında Tercüman Matbaasında 1316* senesinde tab' ve neşr olunan Kelâm-ı Kadîm'de kırâ't-i âcizânemde tesâdüf eylediğim hatalardan tebeddül eylemesine binâen hatâların cetveli merbûten takdîm kılındığını Cenâb-ı Vâcibü'l-Vücûd huzûr-ı Sübhânîlerinin mes'ûliyetlerinden azâd olmağım için çaresine tevessül buyurmalarının istihâmına ictisâr olundu”.

Hasan Vefkî Efendi'nin bu arzuhali ve ekindeki doğru-yanlış listesi Maarif Nezareti Teftiş ve Mu'âyene Heyeti'nce incelenmiş ve yabancı ülkelerde basılan Kur'ân-ı Kerîm nüshalarının baskı hatalarından salim olamayacağından dolayı, yabancı ülkelerde basılan nüshaların toplatılmasının gerektiğine karar verilmiştir. Bu karar uygulamada daha hassas davranılması tavsiyesiyle Rûsûmat Emâneti ile Posta ve Telgraf Nezareti'ne bildirilmiştir (8 Ağustos 1907).²⁵ Bu ve benzeri olaylar yaşanınca, yabancı ülkelerdeki matbaalarda basılan Kur'ân-ı Kerîm nüshalarının yurda girişine müsaade edilip edilmeyeceği ve Kırım'ın “memâlik-i ecnebiye: yabancı ülke” kapsamına girip girmediği konusu Meclis-i Vükelâ gündemine gelmiştir. Sonuçta; Mısır ve Bahçesaray'da basılan mushafın ülkeye girişi esnasında kontrol edilmesi, baskı hatası veya eksiklik bulunmayanların ülkede dağıtılmasına müsaade edilmesi, ancak baskı hatası ve eksiklik olanların geldiği yere iade edilmesi kararlaştırılmıştır (11 Eylül 1907).²⁶

4. İsmail Gaspıralı'nın Mısır'da İslam Kongresi Toplama Girişimi ve Osmanlı Yönetiminin Konuya Yaklaşımı

Gaspıralı İsmail Bey'in sadece Rusya'da yaşayan Müslümanların/Türklerin milli uyanışı ve çağdaşlaşmasına yönelik faaliyetler (gazete çıkarma, kitap basımı, kongreler toplama, okullar açma vs.) yürütmediği, bütün dünya Müslümanları için de çabalar içine girdiği görülmektedir. Bu alanda takdire şayan bir girişim olarak “Dünya İslam Kongresi” toplanması için gayret göstermiştir. Müslüman Kongresi toplama fikri, Gaspıralı İsmail Bey'in diğer çağdaşı Rusya Müslüman aydınlarıyla yürüttüğü kongreler sürecinden ilham alınarak kendisinde ortaya çıkmış olması muhtemeldir. Ancak bu konuda Mısır'da yayınlanan ve Gaspıralı'nın yakından takip ettiği ve zaman zaman alıntılar yaptığı El-Menar, El-Ehram, El-Urvetü'l-Vüskâ gibi gazetelerden ve Mısır'daki reformculardan etkilenmiş olma ihtimali de vardır. Nitekim; Cemalettin Efendi ve Muhammet Adduh, çıkardıkları El-Urvetü'l-Vüskâ'da 1893'te bir İslam kongresi toplanmasını dair teklif etmişlerdir. Düşüncenin çıkış nedeni hangisi olursa olsun Gaspıralı İsmail Bey bu amaçla vapurla 5 ayda üç kez Mısır'a gidip gelmiştir.²⁷

Müslümanlar Kongresi toplanmasıyla ilgili olarak; ilk önce *Tercüman*'da makaleler yayınlayan Gaspıralı İsmail Bey, öncelikle kamuoyu oluşturmayı amaçlamıştır. Bu makaleler *Tercüman*'ın düzenli takipçilerinden Türkolog Arminius Vambery tarafından fark edilmiş ve Londra'da yayınlanan *The Times Gazetesi*'ne servis edilmiştir. Böylece bu kongre toplama fikri/girişimi dünyanın dikkatine sunulmuş oluyordu. Gaspıralı İsmail Bey, kongre toplama düşüncesini hayata geçirmek için İstanbul'a gelerek bazı görüşmeler yaptıktan sonra Mısır'a gitmiş ve Mustafa Kâmil Paşa ile El-Müeyyed Gazetesi Editörü Şeyh Ali Yusuf tarafından karşılanmıştır. Mus-

* 1316 senesi ifadesinin Rûmî veya Hicrî olduğu belirtilmediği için Miladî karşılığı tam anlaşılamamaktadır. 1316 senesi; bu arzuhalin yazıldığı dönemde yazışmalarda Hicrî takvimin yanında Rûmî takvimin oldukça yaygınlaştığı göz önüne alınırsa Miladî 1900-1901 yıllarına karşılık gelirken, dini eserler ve özellikle de Kurân-ı Kerîm söz konusu olduğu için Hicrî takvimin kullanım yaygınlığı göz önüne alınırsa 1898-1899 yıllarına karşılık gelmektedir.

²⁵ BOA. MF.MKT. 1011/55. Bkz. Ek 5.

²⁶ BOA. MV. 117/4.

²⁷ Kramer, 2004: 369; Kuttner, 2004: 391-444.

tafa Kâmil Paşa, Gaspıralı için 30 Ekim 1907 akşamı Semirami Otelinde bir yemek tertip etmiştir. Bu yemek sırasında Gaspıralı, kongre toplama önerisinden haberdar olan yabancı elçi ve gazeteciye takdim edilmiştir. Gaspıralı bu yemek sırasında kısa bir konuşma yaptıktan sonra 1 Kasım 1907 tarihinde Continental Otelinden altı yüz civarında dinleyicinin katıldığı bir konferans vermiştir.²⁸

Gaspıralı İsmail Bey, 1 Kasım 1907 (25 Ramazan 1325) Cuma akşamı Kahire'de Continental Otelde yaklaşık 600 kişiden oluşan dinleyici kitlesine bir konferans vermiştir. İsmail Bey'in Türkçe yaptığı konuşmanın tercümelere Arapça okunmuştur. Konferansın konu başlıkları; Rusya Müslümanlarının mevcut durumu, ücretsiz verilecek zorunlu ilköğretimin esaslarına ve Müslümanların sorunlarının çözümü için toplanacak "Müslümanlar Kongresi"ne dairdi. İslam dünyasında uyanış için bazı toplantıların yapıldığı ve gazeteler çıkarıldığından bahseden Gaspıralı İsmail Bey; bu çabaların yetersiz olduğunu, Müslüman ülkelerin genelinde geri kalmışlığın yaşandığını, medrese ve mekteplerin harap ve faydasız olduğunu, sanayinin çökmekte olduğunu, üç yüz milyonluk İslam Dünyasında otuz vapura sahip bir şirket ve beş milyonluk sermayeye sahip bir bankanın bile bulunmadığını anlatmıştır. Medeniyet alanında Avrupalı ülkeler bir tarafa İslam ülkelerinde yaşayan bazı milletlerin bile gerisinde kalan Müslümanlardaki durgunluğun, uyuşukluğun ve geri kalmışlığın sebebinin İslam Dini olmadığını savunan Gaspıralı İsmail Bey; asıl sebeplerin "cümleliz çalışınız", "cümleliz okuyunuz", "cümleliz tedbir ve sanâ'at ile yaşayınız" diye emreden dinin mensuplarının bu emirlerin tam aksini yapmalarından, fena âdetlerimizden, evham ve türlü hurafelerden kaynaklandığını savunmuştur. Bu hususların konuşulacağı, tartışılacağı geniş katılımlı bir "İslam Kongresi" toplanmasının yararlı olacağını anlatan Gaspıralı İsmail Bey; bu kongrenin siyasi konularla değil Müslümanların ekonomik ve sosyal alanlarda kalkınması için yapılacak işlerle ilgilenmesi gerektiğini ifade etmiştir. Bu Kongrenin İstanbul'da veya Kahire'de toplanabileceğini belirten Gaspıralı İsmail Bey; kongre hazırlıklarını yürütmek üzere Kahire'de bir hazırlık komisyonu seçilmesini, bu komisyonun kongre programını hazırlamasını, kongreye katılacakların listesinin hazırlanarak gerekli davetlerin yapılmasını önermiştir.²⁹

Gaspıralı İsmail Bey'in Mısır'daki faaliyetleri Osmanlı Hükümeti'nce yakından takip edilmiştir. Osmanlı Devleti'nin Mısır Fevkalâde Komiseri Gazi Ahmed Muhtar Paşa 6 Kasım 1907 tarihinde Sadaret'e gönderdiği tezkerede; Kırım Bahçesaray'da yayınlanan Tercüman Gazetesi sahibi ve yazarı Gaspıralı İsmail Bey'in birkaç gün önce Kahire'de Continental Otelinde, ulema ve Mısır'ın önde gelenlerinden oluşan altı yüz kişilik bir dinleyici kitlesine bir konferans verdiğini belirtmektedir. Gaspıralı İsmail Bey'in bu konferansta maksadını; İslam dünyasının çeşitli bölgelerinde yaşanan cehalet ve geri kalmışlığının ortadan kaldırılması ile ilim ve maarifin yaygınlaştırılması için alınacak tedbirleri ve yapılacak çalışmaları siyasete bulaşmadan görüşecek bir Kongre'nin toplanması olarak açıkladığı ifade edilmektedir. Bu yazının ekinde, konferansa dair haberin yer aldığı ve Mısır'da Mustafa Kâmil Paşa tarafından Fransızca yayınlanan *L'Étendard Egyptien Gazetesi*'nin 23 Ekim 1907 Çarşamba günkü nüshası da sunulmuştur.³⁰

Konferans sonrasında Mısır'dan memleketine hareket eden Gaspıralı İsmail Bey, dönüş yolculuğunda İstanbul'a uğramış ve bazı kişilerle görüşmüştür. Bunlardan birisi Meclis-i Sıhhiye Serkâtibi Ahmed Rağıb (?) Bey'dir. Ahmed Rağıb Bey, Mabeyn-i Hümâyûn Başkitâbetine şu arzuhali takdim ederek görüşme hakkında Saraya bilgi vermiştir (21 Kasım 1907):³¹

²⁸ Sırât-ı Müstakîm, 11 Haziran 1325/24 Haziran 1909, Cilt: 2, Sayı: 42: 248; Bozkurt, 2015: 102-104. Nitekim Mustafa Kâmil Paşa'nın idaresindeki *L'Étendard Egyptien Gazetesi*'nin 23 Ekim 1907 tarihli nüshasında, Vambéry'nin *The Times Gazetesinde* çıkan haberinden bahsedilmektedir. Buna göre, Eylül 1908'de Kahire'de bir İslam Kongresi'nin düzenleneceği bilgisi verilmektedir. Bkz: *L'Étendard Egyptien*, 23 Ekim 1907, No: 200: 3. Bkz. Ek 3.

²⁹ Sırât-ı Müstakîm, 11 Haziran 1325/24 Haziran 1909, Cilt: 2, Sayı: 42: 248-250. Konferansın *L'Étendard Egyptien Gazetesi*'nde yayınlanan Fransızca metni için bkz: Ek 6.

³⁰ BOA. A.} MTZ. (05) 18-B/127.

³¹ BOA. Y.PRK.SH. 7/44.

“Kendisi Mısır’da iken orada altı yüz kişiden müteşekkil bir konferans akd olunmuş. Bu konferansta (maksat) dünyanın her tarafında mütemekkin (yerleşmiş) olan Müslümanların terakkiyat-ı mâddiye ve ma’nevîyelerini tesrî’ edecek (hızlandıracak) bazı tedâbiri müzâkere imiş. Otuz kadar azadan bir Encümen-i Dâimî teşkil olunarak, bunlar iktizâ eden memâlike da’vetnâmeler gönderecek imişler. Bu İsmâil Gasprinski Beyoğlu’nda Otel (?)’da misafir olup şu teşebbüs hakkında Mabeyn-i Hümâyûn-ı Mülûkânece kendisinden ahz-ı ma’lûmât edilmek arzu buyrulur ise i’âre-yi ma’lûmât (bilgi verme) edeceğini söylüyor.”

Gaspıralı İsmail Bey ve faaliyetleri hakkında II. Abdülhamid döneminde temkinli bir politika izlendiği ve yakından takip ettirildiği anlaşılmaktadır. Hidiviye Vapuru ile İstanbul’a gelen Gaspıralı, Beyoğlu’nda bir otele yerleşmiştir. Zaptiye Nezaretî’nden 20 Kasım 1907 tarihinde Beyoğlu Mutasarrıflığına gönderilen tezkerede; kendisine sezdirilmeden İsmail Bey’in izlenmesi, kimlerle görüştüğünün takip edilmesi ve faaliyetleriyle ilgili olarak 24 saat geçmeden rapor verilmesi istenilmiştir.³²

Gaspıralı İsmail Bey, İstanbul’a bu gelişinde Mekâtib-i Askeriye Müfettişliği görevini de yürüten Padişahın Yaverlerinden İsmail Paşa ile de görüşmüştür. Bu görüşmede İsmail Paşa’ya kongre düzenlemekteki amaçlarını anlatmış ve böylece konu Padişaha arz edilmiştir. Gaspıralı İsmail Bey, Kongre hazırlıklarıyla ilgili Osmanlı yönetimi ile yaptığı bu görüşmeleri “Müslüman Kongresi” isimli eserinde şu şekilde anlatmaktadır:³³

“Yol üstü Dersaadet’te iki gün kalıp eczâ-yı Devlet-i Aliyye’den bulunan Mısır’da Mü’temer-i İslâmî tedârik olunduğunu mübâşir sıfatıyla Yıldız’a haber verdim. Bu münâsebet ile Mekâtib-i Askeriye Müfettişi Yaver İsmail Paşa ile görüşüldü. İki saat söyledim; fakat efkârımı anlatamadım, içeriye yanlış haber edilmemesi için beraberimizde bulunan Saray memurlarından Nermî Efendi’ye dediklerimi kaleme aldirıp Paşaya verdim, çok memnun oldu. Çünkü Müslüman Kongresi gibi hiç me’ûl olmayan bir işin şifâhen arzından kurtulmuş bulundu. Ma’rûzâtım cümle gazetelerde derc edilmiş ma’lûmâtın ibaret ise de makama hürmeten edâ-yı nezâketten ötürü lâzım görülmüştü. Arkamda fesli şapkalı geziciler bulunduğundan dost ve âşinâları ziyâretim ile rahatsız etmeyerek Kırım’a döndüm. Bir ay kadar Bahçesaray’da kalıp tekrar Mısır’a yollandım... Hidiv Abbas Hilmi Paşa’ya arz ettiğim surette mü’temeri makbul ve nâfi’ gördüler. Devletlû Gazi Muhtar Paşa (Osmanlı Devleti’nin Mısır Fevkalâde Komiseri) teşebbüsün güzel olduğunu söylemek ile beraber Yıldız’ca havf ederek mümâna’at edilmek ihtimalini anlattı.”

İslam Kongresi toplanmasına dair Osmanlı yönetimin soğuk tavrı ve kendisinin izlenmesi için peşine hafiyeler takıldığına dair anlattıkları dikkat çekicidir. Ayrıca hafiyeler tarafından takip edildiğinin farkında olduğu da anlaşılmaktadır. Yukarıda da bahsedildiği üzere, Zaptiye Nezaretî’nden 20 Kasım 1907 tarihinde Beyoğlu Mutasarrıflığına gönderilen tezkerede Gaspıralı İsmail Bey’in takip edilmesi emredilmiştir.

Gaspıralı İsmail Bey, İslam Kongresi toplama girişimiyle ilgili olarak hem bilgi vermek ve hem de destek almak amacıyla Padişah II. Abdülhamid’le görüşmeyi arzu etmişse de buna muvaffak olamamıştır. Bununla birlikte üzerinde tarih bulunmayan Padişaha şu arzuhali takdim etmiştir:³⁴

“Sâye-i Hazreti Hilâfet-penâhîlerinde Memâlik-i Şâhânelerinde bulunan akvâm-ı İslâmiyenin terakkî ve irtifâları temin edilmiş olduğu halde memâlik-i ecnebiyede sâkin iki yüz milyondan mütecâviz bulunan ehl-i İslâmın hâli daha başkadır. Hele sâ’ir milletler aklen, iktisâden ve ictimâ’en günbegün terakkî ettikleri halde Müslümanlar maatteessüf tedennîde (aşağıya gitme, gerileme) bulunuyorlar.

Ve mukaddemce istiklâl-i siyâsiyelerini kaybettikleri gibi şimdi tadrîcen mevki’ ve istiklâl-i iktisâdiye ve içtimâ’iyelerini elden geçiriyorlar. Bu hususta bir hayli ma’lûmât ve mütâlâ’ât takdîm ettiğim Hutbede beyan edilmiştir ki, lâzım-ı hâlde (gerektiğinde) mürâca’at buyrulur.

³² BOA. ZB. 391/57. Bkz. Ek 2.

³³ BOA. Y.PRK.NMH. 10:60; Sırât-ı Müstakîm, 23 Temmuz 1325/5 Ağustos 1909, Cilt: 2, Sayı: 48: 337-338.

³⁴ BOA. Y.PRK.TKM. 50/45. Başkanlık Osmanlı Arşivi kataloğunda belgenin tarihi olarak (H 25.09.1325) verilmişse de bu tarih, Gaspıralı İsmail Bey’in Kahire’de Kontinental Oteli’nde verdiği konferansın tarihidir. Zaten Arapça Konferans kitapçığının kapağında da bu tarih yer almaktadır. Bkz: BOA. Y.PRK.TKM. 50/45.

Bundan böyle Memâlik-i Şâhaneleri hâricindeki ehl-i İslâmın düşkünlüğü ve inhitâtı (çöküş) bilcümle ehl-i dil ve âşinâ-yı ahvâl (halden anlayanlar) olanları tabî'i mükedder (kederli) ederek esbâbının keşfi ile çaresine bakılmak fikrine sevk etmiştir. Şöyle ki; Rusya'da, İran'da, Mısır'da ve Hindistan'da ulema, fuzalâ ve üdebâdan bu mesele ile uğraşanlar hayli çoğalmış ve hatta bazı mahallî mü'temerler (kongreler) vâki' olmuştur ki, bu sayede Mü'temerü'l-İslâm-ı Umûmî niyeti vücut bulmuştur. Tasavvur olunan Müslümanlar Kongresi'nin siyasiyâta hiç ta'alluku olmayıp mevâdd-ü mesâ'il-i ameliye-i içtimâ'iyeye ve iktisâdiyeden (sosyo-ekonomik konulardan) bahsedeceği ileride ilan edilecek programdan anlaşılacaktır. Âcizleri muharrirlerin ihtiyarı bulunmaktığı hasebiyle meselenin üstünü açıp meydân-ı mabâhaseye konulması bendelerine terk edilmiştir. Buna binaen bundan üç ay mukaddem neşretmekte bulunduğum "Tercüman" Gazetesi'nde işi ortaya koyup bu def'a Mısır'ın Kahire'de altı yüz kadar hâzırûn huzurunda söylediğim Hutbede meseleyi şifâhen dahî beyan ettim. Bundan böyle Mü'temer-i İslâmiye (İslam Kongresi) hususunda konferans ve matbû'ât vasıtasıyla umuma ma'lûmât verilmesi ve Avrupa efkâr-ı umûmîsine aks gelmediği görülüp Mısır Müslümanları tarafından hüsn-i kabûl edildiği mu'ameleleri ile müsbet bulundu. Hutbem hitâm bulduğu (bulması) ile "Kongre" tedârîki için yirmi sekiz (28) addan ibaret muvakkat (KOMİTE)* tertip edildiği ilan olundu. İşbu Komite sâ'ir kıtalardaki komiteler ile bildiğimiz habere lazım gelen resmî ve gayr-i resmî teşebbüsâtta bulunacaktır. Mısır Komitesi erbâbının isimleri Mü'temerü'l-İslâmî Mecmû'asında mündericidir. Konferans akşamından sonra bir hayli adam daha komiteye intihâb olunacağı bendelerine haber verildi ise de isimleri şimdilik nâma'lûmdur. Ve ileride Mısır gazetelerinde görülecektir.

Her ne kadar İskenderiye'de Devletlû Gazi Ahmed Muhtar Paşa Hazretlerini hususi surette ziyaret ederek bu işten ma'lûmât verdi isem de Zât-ı Akdes-i Hazret-i Hilâfetpenâhîleri terakkiyât ve te'âlî-i İslamiyenin hâmî-i ekberi bulduklarından mahsûs Dersa'âdet'e uğrayub keyfiyeti ve lâzım gelen tafsilât olur ise vermeyi vâcibeden addettim.

Kongrenin mahall ve vakt-i ictimâ'ına gelince bunlara şimdiden kat'iyen karar verilemiyor ise de, Mısırlıların Mısır'da vâki' olmasına hevesleri anlaşılıyor. Kongrenin tedârîki tabî'i açık açık (ilan) edilecektir ve içtimâ'ı esasında kabulleri sâmi'in için açık bulunmakla beraber bilcümle evrâk ve müzâkerâtı ve kararı birkaç lisan üzere neşredilecektir. Kulları İsmail Bey Gasprinski, Muharrir-i Cerîde-i Tercüman, Bahçesaray".

Gaspıralı İsmail Bey'in yukarıda metni verilen arzuhalinin ekinde Kahire'de 1 Kasım 1907'de vermiş olduğu konferansın El-Müeyyed Matbaasında basılan yirmi sayfalık Arapça metni de yer almaktadır.³⁵ Gaspıralı İsmail Bey'in sunduğu arzuhalde Padişah II. Abdülhamid'den destek talep etmekle birlikte, Kongrenin İstanbul'da toplanmasına dair bir ifadeden kaçınması dikkati çekmektedir. Bunda; Osmanlı Harbiye Mektebi'ne öğrenci olarak kayıt yaptırmak istediğinde Rus Sefiri Kont Nikolay İgnatiyef'in engel olması olayında olduğu gibi Rus Çarlığı'nın Osmanlı Devleti'ne baskı yapması ve yine İstanbul'un Mısır'a göre Rusya'ya daha yakın olmasından dolayı müdahale edilebileceği endişesi etkili olabilir. Bunun yanında Müslüman tebaasının hareketlenmesinden çekinen Rus Çarlığı ile özgürlükler konusunda otokratik tavrı bilinen Osmanlı yönetiminin Kongre konusunda aynı çizgide buluşma ihtimali de akla gelebilir. Bu açıdan İngiliz işgalindeki Kahire'nin İstanbul'a nazaran hür ifade için daha uygun bir ortam olduğu düşüncesinin Gaspıralı'da bulunduğunu ifade eden yazarlar da bulunmaktadır.³⁶

Bir yıl sonra 1908 senesi Mart ayı sonlarında tekrar İstanbul'a gelen ve üç gün burada kalan Gaspıralı İsmail Bey, "Müslümanlar Kongresi" adıyla bastırmış olduğu risaleyi³⁷ Padişaha arz

* Bu Encümende yer alan şahıslardan bazılarının isimleri şöyledir: Şeyh Selim El-Beşerî (Ezher Camii Eski İmamı), Seyyid Bekrî Nakîb, Şeyh Muhammed Şâkir (İskenderiye Uleması Şeyhi), Şeyh Muhammed Bahît (Ezher Ulemasından), Şeyh Muhammed Hüseyin El-Adevî (Ezher İdare Azası), Şeyh Hüseyin Vâlî (Ezher Ulemasından), Hüseyin Asım Paşa, Hüseyin Vâsıf Paşa, İsmail Abaza Paşa, Hasan Rıfkı Paşa, Ali Şu'arâvî Paşa, Doktor Ulvi Paşa, Musa Galip Paşa, Kasım Emin Bey, İbrahim Helebâvî Bey, Ahmet Zeki Bey, Yusuf Sıddık Bey, Ömer Lütfü Bey, Muhammed Ferid Bey, Ali Behçet Bey, İsmail Re'fet Bey, Hasan Bekrî Bey, Abdülaziz Fehmi Bey, Refik El-Azm Bey, Talat Harb Bey, Muhammed Ahmed Eş-Şerif Bey, Hafız Avz Efendi, Ali Yusuf (Müeyyed Gazetesi Sahibi). Bkz: BOA. Y.PRK.TKM. 50/45.

³⁵ BOA. Y.PRK.TKM. 50/45.

³⁶ Kramer, 2004: 368-369.

³⁷ "Müslümanlar Kongresi" Türkçe eserin Arapça, Fransızca metinleri için bkz. Kırmımlı ve Türkoğlu, 2002: 13-29.

etmek istemiştir. Gaspıralı İsmail Bey, İstanbul'da bulunduğu süre içerisinde İran'ın İstanbul Sefiri Prens Erfâ'uddevle Mirza Rıza Han ile görüşmüş ve Müslüman Kongresinin toplanma amaçlarını anlatmıştır. Rıza Han kongreyi olumlu karşılamış ve ülkesindeki karışıklıklar sükûnet bulduğunda İranlı temsilcilerin de kongreye katılacaklarından emin olduğunu belirtmiştir. Rıza Han, Gaspıralı İsmail Bey'le yaptığı görüşmeden sonra Sadrazama sunduğu arzıda; Gaspıralı'nın önceki yıl Kongre toplanmasına dair İsmail Paşa vasıtasıyla saraya başvurulduğuna belirttiğinden sonra kendisiyle tanışıklığı nedeniyle aynı konuyla ilgili olarak tekrar geldiğini ifade etmiştir. Arızanın devamında Gaspıralı'nın "Müslümanlar Kongresi" isimli eserini tekrar Padişaha sunmak istediğini belirten Rıza Han; "Hâk-pây-i Şâhâneye takdîmi fâ'ideden hâlî olamayacağından" ifadesiyle Gaspıralı'nın arzuhalinin ve eserinin Padişaha takdimini tavsiye etmiştir. Rıza Han arızanın son kısmında, İsmail Bey'in arzuhalinin Padişaha takdimine dair irâde-i seniyye çıkarsa Şerif Bey vasıtasıyla Sadarettin kendisine bilgi verilmesini rica etmiştir.³⁸

Muhtemelen İran Sefiri Rıza Han'ın bu tavassutuyla Sadrazam Ferid Paşa ile görüşen Gaspıralı İsmail Bey, İslam Kongresi toplanmasının gerekliliğine dair yazdığı mektubu ve Kongre Nizamnamesini Sadrazama takdim etmiştir. Görüşmede; Kırım ve Mısır'la ilgili bazı sorular soran Sadrazam Ferid Paşa; İslam dünyasında gerilemenin sebepleri, ilk tahsilin yaygınlaştırılması ve mekteplerin ıslahından bahsetmiştir. Görüşmeden bahsederken, Sadrazamın konuya girmemesi nedeniyle kendisinin de "Kongre" ve "Mü'temer" kelimelerini telaffuz etmediğini belirten Gaspıralı, Sadrazamın "memnun oldum, İstanbul'a ne vakit teşrif buyrulursa kapı daim açıktır" dediğini kaydetmektedir. Gaspıralı; Sadrazamın kongre konusunu sükutla geçiştirdiğini belirttiğinden sonra olumsuz intiba edindiğini şu sözlerle vurgulamaktadır:³⁹

"Ferid Paşa'nın beyânât-ı münevveresinden anladığım (Mü'temer-i İslâmî arzu olunur ve lâzımdır. Fakat İstanbul'da -Evet o zaman- bunu(n) ismi bile söylenmez. Ma'a-mâfih işinizden memnum)dan ibaret idi, ben böyle anladım, değilse ma'zûr buyursunlar".

Sadrazamdan sonra Osmanlı Ulemasından Mahmud Efendi ile de görüşen Gaspıralı İsmail Bey; onun kongrenin toplanmasının gerekli olduğuna dair dini delillerden bahsetmesinden memnuniyet duyduğunu ifade etmektedir. Ayrıca; Rusya Sefarethanesi Müşaviri Maykof ile de görüşen Gaspıralı İsmail Bey; ona kongre hazırlıkları ile ilgili bilgi verdikten sonra Kırım'a hareket etmiştir.⁴⁰

Gaspıralı İsmail Bey, kongre hazırlıkları çerçevesinde 1908 yılında Kahire'ye geldiğinde, Kazanlı Abdullah Battal ile birlikte "*El-Nahda* (النهضة): Rönesans" isimli Arapça bir gazete çıkarmaya başlamıştır. Sadece üç sayı (23 Şubat, 3 Mart, 30 Mart 1908) yayınlanabilen bu gazetenin çıkış sebepleri arasında; Gaspıralı İsmail Bey'in kongrenin Mısır ayağında önemli yer tutan ve Osmanlı karşıtlığı bilinen kişilerin çıkardıkları *El-Menar* ve *El-Müeyyed*'den dolayı kongreye karşı oluşan olumsuz algıyı bertaraf etmek düşüncesi de vardır. Gazetenin temel hedefi ve yayın politikası toplanması düşünülen İslam Kongresi hakkında aydınları ve halkı bilgilendi-

Gaspıralı İsmail Bey'in takdim etmek istediği risalenin Arapça nüshası olması muhtemeldir. Çünkü Arapça nüshası Kahire'de El-Müeyyed Matbaası'nda Hicri 1325 (Miladi 1907-1908) tarihli iken Türkçe nüshası Temmuz-1909'da Bahçesaray'da Tercüman Matbaası'nda basılmıştır. Bu Türkçe nüshanın ilk sayfasında; Müslüman Kongresi fikrinin Kahire'de 1907 sonbaharında ortaya çıktığı ve çeşitli ülkelerde yankı yaptığı halde Osmanlı topraklarında bahsedilmesinin vaktinin yeni geldiğinden söz edilmektedir. 1908 yılı ortalarına kadar devam eden istibdad yönetimi ve sonrasında yaşanan "tecdîdâd-ı hayriye"nin kongreden bahsedilmesini geciktirdiğini belirten Gaspıralı İsmail Bey; Osmanlı'daki hürriyet ortamının İran'da da yaşanması ve bu iki ülkenin ulema ve münevverlerinin kongreye destek vermeleri hususundaki ümidini dile getirmektedir. Bkz: Kırımlı ve Türkoğlu, 2002: 15, 31, 41.

³⁸ BOA. Y.PRK.NMH. 10/60; İsmail Gaspıralı, "Terakkiyât-ı İslâmiye Kongresi", Sırât-ı Müstakîm, Cilt: 2, Sayı: 48 (23 Temmuz 1325/5 Ağustos 1909), s. 337-339.

³⁹ İsmail Gaspıralı, "Terakkiyât-ı İslâmiye Kongresi", Sırât-ı Müstakîm, Cilt: 2, Sayı: 48 (23 Temmuz 1325/5 Ağustos 1909), s. 339-340.

⁴⁰ İsmail Gaspıralı, (23 Temmuz 1325/5 Ağustos 1909), "Terakkiyât-ı İslâmiye Kongresi", Sırât-ı Müstakîm, Cilt: 2, Sayı: 48: 339-340.

rerek kongreye destek sağlamaktır. Bu gazete ve diğer destekleyen gazetelerde İslam Kongresi'nin 1908'in Eylül veya Kasım aylarında toplanacağına dair haberler yayınlanmaktaydı. Bu hazırlıklar sürerken Osmanlı Devleti'nde II. Meşrutiyet ilan edilmiştir. Kısmen de olsa iktidarda söz sahibi olmaya başlayan Jön Türkler bu kongrenin İstanbul'da toplanmasını teklif etmişlerdir. Ancak Gaspıralı İsmail Bey, hazırlıkların tamamlandığını ve açılış gününün bile belirlendiğini belirterek bu teklifi reddetmiştir.⁴¹

Kongrenin destekçilerinden *El-Müeyyed Gazetesi*; Gaspıralı İsmail Bey'in, II. Meşrutiyet'in İlanı'ndan sonra bağlantılarının iyi olduğu (ki, kendisi de İttihat ve Terakki'ye 1911 yılında üye olacaktır) İttihatçıların yönetimde etkili olduğu dönemde İslam Kongresi'ni İstanbul'da toplamaya karar verdiğini yazmakta ise de bu yönde ciddi teşebbüste bulunulmamıştır. Ayrıca Gaspıralı'nın, Hindistan seyahatinde ve *Tercüman*'daki yazılarında kongre girişiminden pek bahsetmemesi bu girişimin gerçekleşmesine dair ümidin kırıldığı şeklinde yorumlanabilir.⁴² Bununla birlikte *Sırât-ı Müstakîm*'de yer alan bir makalede 29 Safer 1329 (1 Mart 1911) tarihinde Mısır'da El-Ezher Şeyhi Şeyh Selim El-Beşerî idaresinde, Müslümanların ekonomik ve sosyal alanlarda kalkınmalarına dair konuların görüşüleceğinden bahsedilmektedir. Hazırlık Komitesi tarafından hazırlanan ve İslam ülkelerinde gazetelerde yayınlanan "İlan"da siyasi konuların konuşulmayacağı bu kongre için İslam ülkelerinden ulema davet edilmekte ve katılmak isteyenlerin cevaplarının bildirilmesi istenilmektedir.⁴³ Bununla birlikte dünyanın çeşitli yerlerinde olduğu gibi dar katılımlı toplantıların dışında, Gaspıralı İsmail Bey'in düşündüğü ölçüde geniş katılımlı bir Müslümanlar Kongresinin toplanması mümkün olamamıştır.

Gaspıralı İsmail Bey'in yukarıda metni verilen arzuhalinde de belirtildiği üzere; İslam dünyasının birçok alanda geri kalmışlığı, siyasi ve ekonomik bağımsızlığın kaybedilmekte olması, yaşanan sorunların çözümü için yürütülmekte olan yerel çabaların üstünde Dünya Müslümanlarının temsilcilerinin katılımıyla bir "İslam Kongresi" toplanması önerisi oldukça önemli bir girişimdir. Kongrenin hazırlık çalışmalarını Mısır'daki Komite yürütecektir. Toplanacak kongrenin siyasetle ilgisinin olmayacağı ilkesi de önemlidir. Mısır'daki Osmanlı Fevkalâde Komiseri Gazi Ahmet Muhtar Paşa'ya konuyla ilgili bilgi veren Gaspıralı İsmail Bey, bir de konuyu doğrudan Padişaha arz etmeyi tercih etmiştir. Kongre hazırlıklarının İngiltere işgalindeki Mısır'da yürütülmesi, toplanacak kongreye başta Osmanlı ülkesinin yanında; İngiltere, Rusya ve Fransa işgalindeki yerlerden temsilcilerin katılmasının planlanması, yapılacak bu kongrenin siyasetten uzak tutulmasını pek de mümkün kılmamaktaydı. İşgalci devletler kendi idarelerindeki Müslümanların uyanışından rahatsız olacaklar, Osmanlı Devleti ise kongrenin İngiliz idaresindeki Mısır'da toplanmasından dolayı haklı olarak kuşku duyacaktır.

Gaspıralı İsmail Bey'in yukarıda bahsedilen Kasım-1907 ve Mart-1908'deki temaslarından Osmanlı Hükümeti'nin bu Kongrenin toplanmasına sıcak bakmadığının hissettirildiği anlaşılmaktadır. Hatta bu tavır, kongrenin destekçilerinden Mısır'da yayınlanan El-Menar tarafından Osmanlı Hükümeti'nin bu girişime karşı olduğu şeklinde yorumlanmıştır. Osmanlı Hükümeti'nin kongreye sıcak bakmaması ve destek vermemesinin birçok nedeni olmakla birlikte en önemlileri şu şekilde sıralanabilir: a) Kongrenin İngiliz işgali altındaki Mısır'da toplanacak olması ve İngilizlerin bu kongreyi yönlendirebileceği endişesi, b) Kongre hazırlık Komitesinde yer alan *El-Müeyyed Gazetesi* sahibi Şeyh Ali Yusuf hakkında Osmanlı Hükümeti'nin olumsuz izlenim,

⁴¹ Bozkurt, 2015: 103-104; Kramer, 2004: 376; Kuttner, 2004: 391-444.

⁴² Kramer, 2004: 377-378.

⁴³ *Sırât-ı Müstakîm*, 23 Temmuz 1325/5 Ağustos 1909, Cilt: 2, Sayı: 48: 337-339. Kongreye dair bu bilgiler verildikten sonra makalenin devamında, böyle bir kongrenin toplanması için Gaspıralı İsmail Bey'in yaptığı girişimlerden bahsedilmekte ve şu yoruma yer verilmektedir: "Mücâhid-i muhterem İsmail Bey Gasprinski şu emel-i mebrûr ile meydan-ı mücâhedeye atıldığı zaman efkârını kemâl-i serbestî ile etyân edebilecek bir muhît arıyordu. O sıralarda memleketi olan Rusya şedâ'id-i istibdâd ile kavruluyor, Dârü'l-hilâfe ise her türlü eser-i hayattan mahrum bulunuyordu... Nihâyet Mısır'ı, beşeriyetin edvâr-ı kadîm irfânını bu fikr-i ulvînin tenmiyesine (artma, gelişme) müsâid buldu.". Bkz. Aynı yer.

c) Yine Osmanlı karşıtı faaliyetleriyle bilinen Suriyeli Refik El-Azm ve Hakkı El-Azm kuzenlerin* Komitede yer almaları vs.⁴⁴

Bütün bu gayretlere rağmen Gaspıralı İsmail Bey'in İslam Kongresi toplama teşebbüsü başarılı olamamıştır. Hazırlık için Komite oluşturulmuş ve bazı hazırlıklar da yürütülmüşse de Kongrenin toplanması mümkün olamamıştır. Toplanamama sebepleri arasında birçok husus sayılabilir: Öncelikle, her ne kadar Gaspıralı İsmail Bey kongrenin siyasetten uzak olacağı düşüncesinde ise de böyle bir kongrenin büyük bir siyasi gücün/devletin desteği olmadan toplanması mümkün değildir. En büyük bağımsız İslam Devleti olan Osmanlı Devleti, kongrenin toplanmasına sıcak bakmamıştır. Çünkü; kongrenin toplanacağı Mısır, İngiltere işgalinde olduğu için kolayca yönlendirilebilirdi. Ayrıca Mısır'da yuvalanmış olan Osmanlı karşıtı muhalif isimler Kongrenin Hazırlık Komitesi'nde yer almaktaydı. Kongrenin İstanbul'da toplanması için siyasi iklim pek de müsait değildi. Bu durumu Yusuf Akçura verdiği konferansta “*Bir Müslüman Kongresi fikri meydana çıktı. İsmail Bey Gasprinski Hazretleri geçen sene Mısır'a gitti. Çünkü o zaman İstanbul'da böyle şeyler yapmak, söylemek değil, düşünmek bile kâbil değildi*” dediğini aktararak dile getirmiştir.⁴⁵ Diğer taraftan teb'aları arasında Müslüman topluluklar bulunan Fransa ve Rusya da kongrenin başka bir emperyalist gücün denetimindeki bir yerde toplanmasından ve kongre faaliyetlerinin kendi vatandaşlarında bir uyanışa sebep olmasından endişe duymaktaydılar. Diğer taraftan Gaspıralı İsmail Bey'in liberal tavrına karşılık, Mısır'daki komite üyelerinin bazılarının radikal çizgileri kongre hazırlık aşamasında görüş ayrılığına neden olmuştur.⁴⁶

Gaspıralı İsmail Bey'in “Müslümanlar Kongresi” toplama girişiminde Mısır'ın öne çıkmasında, uygulama ayrıntılarında farklar olmakla birlikte Cemaleddin Efganî-Muhammed Abduh Ekolü'nün etkisinden bahsedilebilir. Nitekim bu hususa dikkat çeken Yusuf Akçura; Gaspıralı İsmail Bey ve Rusya Müslümanları arasında gelişmekte olan Ceditçilik hareketinin güçlenmesinde, Mısır'da bir akım olarak yayılmakta olan Cemaleddin Efgani ve Muhammet Abduh öncülüğündeki yenilikçi fikirlerin etkisini dile getirir.⁴⁷ İstanbul'da tahsilde bulunan “Rusyalı İslam Talebesi Cemiyeti”nin 27 Aralık 1908 tarihinde “Rusya'da Sâkin Türklerin Hayat-ı Medeniye, Fikriye ve Siyasyelerine Dâir” düzenlediği konferansta konuşma yapan Mekteb-i Mülkiye Tarih Öğretmeni Yusuf Akçura, Rusya'daki Türklerin fikrî, medenî ve siyasi hayatları açısından 1883 yılında *Tercüman*'ın yayın hayatına başlamasını önemli bir dönüm noktası olarak nitelendirmiştir. Gaspıralı İsmail Bey'in Türklerin kurtuluşu için ortaya koyduğu programı; mekteplerin ve medreselerin ıslahı, dilin birleştirilmesi, kadınların eğitimden yararlandırılması, dini idarelerin ıslahı, Rusça'nın öğrenilmesi gibi başlıklarla anlatan Yusuf Akçura, konuşmasında Usul-i Ceditçiler ile Muhafazakârlar arasındaki görüş ayrılıklarını da izah etmiştir. Usul-i Ceditçilerin; mevcut dini kitapların iyi incelenmesi ve asıl kaynaklarına başvurulması gerektiğine dair görüşleri nedeniyle Usul-i Atikçilerle tartışma yaşandığını belirten Yusuf Akçura; bu noktada Cemaleddin Efgani ve Muhammet Abduh'un ektiği tohumların Müslüman aydınlar üzerinde etkili olduğunu ifade etmiştir.⁴⁸

* Refik El-Azm ve Hakkı El-Azm kuzenler Osmanlı Devleti'nden ayrılmayı amaçlayan Cemiyetü's-Sevri'l-Osmani (Osmanlı İnkılap Cemiyeti), Hizbü'l-Lâ-Merkeziye (Osmanlı Adem-i Merkezîyet Partisi), El-Kahtâniye Cemiyetlerinde yer alarak ve aktif bir şekilde Osmanlı Devleti aleyhinde faaliyet göstermişlerdir. Bu faaliyetleri nedeniyle I. Dünya Savaşı sırasında Âliye Divan-ı Harb-i Örfisi'nde gıyaben yargılanmışlar ve idam cezasına çarptırılmışlardır. Bkz: Âliye Divan-ı Harb-i Örfisinde Tedkik Olunan Mesele-i Siyâyise Hakkında İzahat, Dördüncü Ordû-yı Hümâyûn Neşriyatı, 1332: 125; Ortak, 2011: 8, 12, 18-19, 57.

⁴⁴ Sırât-ı Müstakîm, 28 Mayıs 1325/10 Haziran 1909, Cilt: 2, Sayı: 40: 217; Kramer, 2004: 374-376.

⁴⁵ Sırât-ı Müstakîm, 28 Mayıs 1325/10 Haziran 1909, Cilt: 2, Sayı: 40: 217.

⁴⁶ Kramer, 2004: 376-377. Yazar, Mısır'da görevli bir Fransız Diplomatın “Gasprinskiy'in Mısırlılar için fazla liberal olduğunu” belirttiğini kaydetmektedir.

⁴⁷ Sarıççek, 2015: 258. Gaspıralı İsmail Bey ile Cemaleddin Efgani ve Muhammet Abduh'un İslamî rönesans anlamındaki paralellikler başka yayınlarda da dile getirilmiştir: Bkz. Lazzerini, 2004: 87. Ancak Gaspıralı İsmail Bey; Mısır'daki El-Urvetü'l-Vüska ve El-Menâr etrafında toplanan reformcuların (C. Efgani, M. Abduh) itikatlarını paylaşmakla birlikte onlara göre daha ılımlı bir çizgi takip ediyordu. Bkz: Kramer, 2004: 366.

⁴⁸ Sırât-ı Müstakîm, 21 Mayıs 1325/3 Haziran 1909, Cilt: 2, Sayı: 39: 201-204; Sırât-ı Müstakîm, 28 Mayıs 1325/10 Haziran 1909, Cilt: 2, Sayı: 40: 214-218.

Gaspıralı İsmail Bey ve Ceditçilik üzerindeki Mısır etkisi Rus basını tarafından da dile getirilmekte ve Çarlık Yönetimi tarafından da takip edilmekteydi. Örneğin, Rusya basınında (Sen Petersburg'da yayınlanan *Ziemstchynе* isimli gazetede Prens Sergei Mikhailovitch N. Wolkonsky imzalı yazıda olduğu gibi) Gaspıralı İsmail Bey'in liderliğinde Kazan ve Orenburg'da ortaya çıkan Genç Müslümanlar Hareketi'nin bir taraftan İstanbul'a kaçan İbrahimof vasıtasıyla oradaki Jön Türk Hareketi ile bağlantıya geçtiğine ve diğer taraftan Kahire'deki El-Ezher gibi yeni fikirlerin savunan dini bir okulla bağlantıya geçtiğine dair bilgi ve yorumlar yer almaktaydı. Hatta reformist Muhammet Abduh öncülüğünde Mısır'da yükselen hareketin etkisiyle Rusya'daki Genç Müslümanlar Hareketi'nin Kahire'deki (Ezher Medresesi) gibi bir dini okulu Orenburg'ta da açmak istedikleri belirtilen haber yorumda bu durumun Rusya için bir tehlike haline geleceği vurgulanmaktadır (Mayıs 1911).⁴⁹

5. II. Meşrutiyet Sonrası Osmanlı Yönetiminin Gaspıralı İsmail Bey'e Karşı Tutumu

1908 yılında II. Meşrutiyet'in ilan edilmesi ve 1909'da da Padişah II. Abdülhamid'in tahttan indirilmesinden sonra Osmanlı yönetiminin Gaspıralı İsmail Bey'e karşı tutumu büyük ölçüde değişmiştir. Bu değişimde Gaspıralı'nın daha önceden diyalogunun olduğu İttihatçıların yönetiminde söz sahibi olmalarının etkisi bulunmaktadır.

Sırât-ı Müstakîm'in 29 Temmuz 1909 tarihli nüshasında dünyadaki Müslümanların uyanışı için büyük gayretler gösteren Gaspıralı İsmail Bey'in ilk tahsilin dünyada ve İslam tarihindeki gelişimi ve ilk tahsilin kolaylaştırılmasıyla ilgili İstanbul'da bir konferans vereceği duyurulmuştur.⁵⁰ 1 Ağustos 1909 tarihinde İstanbul'da Şehzadebaşı'nda Fevziye Kıraathanesi'nde verilecek konferansla ilgili yazışmalar yapılmış ve Hareket Ordusu Kumandanlığı'ndan gerekli izin alınmıştır (29 Temmuz 1909).⁵¹

Konferansın konusu; iptidai mekteplerde okuma-yazma öğretimini kolaylaştırmak için İsmail Bey'in geliştirdiği "usul-i cedit" ile ilgilidir. Konferansın başında Gaspıralı İsmail Bey'i İstanbul'daki yakın dostlarından Ahmet Mithat Efendi dinleyicilere takdim etmiştir. Ahmet Mithat Efendi takdim konuşmasında; Gaspıralı İsmail Bey'in hayatı, *Tercüman*, bu gazetenin yasak olmasına rağmen Osmanlı topraklarına girmesi ve okunması, İslam Kongresi toplama girişimi ve Gaspıralı'nın eğitim faaliyetlerini anlatmıştır. Daha sonra alkışlar arasında kürsüye gelen Gaspıralı İsmail Bey; eğitimin tarihi sürecinden, çeşitli ülkelerde ilköğretim alanında yaşanan gelişmelerden. İslamiyet'ten sonra eğitim gerçekleştirilen eğitim faaliyetlerinden, son yüzyıl içerisinde İslam ülkelerinde eğitimde geri kalmışlığın sebepleri ve çözüm yollarından bahsetmiştir.⁵²

Sonuç

Rusya Müslümanları başta olmak üzere bütün dünya Müslümanların aydınlanması ve her açıdan kalkınması için eğitim, ekonomi ve sosyal hayatta atılacak adımları anlatmak ve icraata dökmeye hayatını adanmış olan Gaspıralı İsmail Bey, yapabildikleri ve yapmak istedikleri ile tarihteki müstesna yerini almıştır.

Gaspıralı İsmail Bey'in faaliyetleri Osmanlı Hükümeti ve aydınlar tarafından da ilgi ile izlenmiştir. Osmanlı aydınlarının Gaspıralı İsmail Bey'e bakışları ve eserlerine ilgileri genel anlamda olumlu olurken, Osmanlı yönetiminin tavrı farklı olmuş ve inişli çıkışlı bir süreç izlenmiştir. Onun eğitim konusundaki çabaları Osmanlı Devleti ve özellikle de Padişah II. Abdülhamid'in hoşuna gitmiş ve Dördüncü Rütbeden Mecîdî Nişanı ile taltif edilmiştir. Ancak ilgili bölümlerde ayrıntısıyla bahsedildiği şekilde; *Tercüman*'ın yayınları ve özellikle de başta İngiliz-

⁴⁹ BOA. HR.SYS. 1333/18.

⁵⁰ Sırât-ı Müstakîm, 16 Temmuz 1325/29 Temmuz 1909, Cilt: 2, Sayı: 47: 336.

⁵¹ BOA. ZB. 383/162.

⁵² Sırât-ı Müstakîm, 23 Temmuz 1325/5 Ağustos 1909, Cilt: 2, Sayı: 48: 345-346; Sırât-ı Müstakîm, 30 Temmuz 1325/12 Ağustos 1909, Cilt: 2, Sayı: 49: 359-365; Berse, 2013: 24.

tere basını başta olmak üzere yabancı gazetelerden alıntı yapılarak yayınlanan haber/yorumlar (Padişah II. Abdülhamid'in tahttan indirileceği, Ermenilere baskı uygulandığı vs. hakkında) Osmanlı yönetiminin tepkisine neden olmuştur. İlki 1888 yılında olmak üzere çeşitli defalar *Tercüman*'ın Osmanlı topraklarına girişine yasaklar getirilmiştir. Zaman zaman bu yasaklar kaldırılrsa da II. Meşrutiyetin İlanına kadar *Tercüman*'ın Osmanlı okurları ile buluşması pek de mümkün olamamıştır. Şunu da belirtmek gerekir ki; yasaklara rağmen yabancı postaneler aracılığıyla veya ticaret eşya sandıkları içince gizlice bu gazetenin Osmanlı topraklarına girebildiği görülmektedir.

Gaspıralı İsmail Bey'in Müslümanlar Kongresi toplama girişimi de Osmanlı Hükümeti tarafından dikkatlice takip edilmiştir. Gaspıralı'nın çeşitli sebeplerden dolayı bu kongreyi Kahire'de toplamak istemesi, Mısır'ın İngiliz işgali altında olması ve bu nedenle İngiltere'nin kongreyi yönlendirebileceği endişesi, Kongre Hazırlık Komitesi'nde yer alan kişilerin birçoğunun Osmanlı Devleti aleyhtarı olması vs. nedenlerle Osmanlı yönetimi bu kongre toplama girişimine mesafeli yaklaşmıştır.

Gerek faaliyetlerini anlatmak ve gerekse Müslümanlar Kongresi toplama girişimi nedeniyle İsmail Gaspıralı; 1872, 1874, 1885, 1894, 1907, 1908 ve 1914 yıllarında İstanbul'u ziyaret etmiştir. Bu ziyaretlerin bazılarında hayal kırıklığı (1874, 1907, 1908) yaşarken bazılarında (1894, 1909, 1914) hüsnü kabul görmüştür.

II. Meşrutiyetin İlanı ve özellikle de Padişah II. Abdülhamid'in 1909 yılında tahttan indirilmesinden sonra Osmanlı yönetiminin Gaspıralı İsmail Bey'e olan tavrında büyük değişiklikler yaşanmasına neden olmuştur. Gaspıralı İsmail Bey, II. Abdülhamid döneminde İstanbul'a geldiğinde peşine hafiyeler takılmış iken İttihat ve Terakki'nin yönetimde etkin olduğu dönemde çok iyi karşılanmış ve konferanslar verebilmiştir. Buradan hareketle; Osmanlı yönetiminin Gaspıralı İsmail Bey'e olan bakışının döneme, gelişmelere ve yönetimdeki kişilere bağlı olarak değişiklik gösterdiği söylenebilir.

KAYNAKÇA

Arşiv Kaynakları ve Gazeteler

Türkiye Cumhuriyeti Cumhurbaşkanlığı Devlet Arşivleri Başkanlığı Osmanlı Arşivi*

L'Étandard Egyptien

Ma'lûmât

Sırât-ı Müstakîm

Tercüman

Tetkik Eserler

Akpınar, Yavuz (2013), "Tercüman Gazetesi ve Türk Dünyası Üzerindeki Etkileri", *Uluslararası İslamla Yenilenme ve Birlik I İsmail Bey Gaspıralı Kongresi*, İstanbul: İstanbul Büyükşehir Belediyesi Kültür ve Sosyal İşler Daire Başkanlığı Yayınları, 153-161.

Âliye Divan-ı Harb-i Örfisinde Tedkîk Olunan Mesele-i Siyâyise Hakkında İzahat, (1332), *Dersa'âdet, Dördüncü Ordû-yı Hümâyûn Neşriyatı*.

Berse, Mehmet Kamil (2013), "İsmail Bey Gaspıralı", *Uluslararası İslamla Yenilenme ve Birlik I İsmail Bey Gaspıralı Kongresi*, İstanbul: İstanbul Büyükşehir Belediyesi Kültür ve Sosyal İşler Daire Başkanlığı Yayınları, 21-25.

* Fon Kodu, Dosya ve Gömlek Numaraları metin içinde verilmiştir

Bozkurt, Celil (2015), "Gaspıralı İsmail Bey'in İslam Dünyasını Uyandırma Çabaları", *Her Yıl Bir Büyük Türk Bilgi Şölenleri/1. İsmail Bey Gaspıralı*, Bursa: Türk Ocakları Bursa Şubesi Yayınları, 99-106.

Bozkurt, Giray Saynur (2008), *1905-1907 Yılları Rusya Müslümanlarının Siyasi Kimlik Arayışları*, İstanbul: Doğu Kütüphanesi Yayınları.

Devlet, Nadir (2011), *Unutturulan Türkçü, İslamcı, Modernist İsmail Gaspıralı*, İstanbul: Başlık Yayınları.

Ercilasun, Bilge (2015), "Sinemografik Açından İsmail Gaspıralı'nın Biyografisine Bir Bakış", *Her Yıl Bir Büyük Türk Bilgi Şölenleri 1/İsmail Bey Gaspıralı*, Bursa, 139-142.

İsmail Gaspırinki, (23 Temmuz 1325/5 Ağustos 1909), Cilt: 2, Sayı: 48, "Terakkiyat-ı İslâmiye Kongresi", *Sırât-ı Müstakim*: 337-340.

Kırimer, Cafer Seydahmet (1996), *Gaspıralı İsmail Bey*, (Yay. Haz. Ramazan Bakkal), İstanbul: Avrasya Bir Vakfı Yayınları.

Kırımlı, Hakan (1996), "Gaspıralı, İsmâil Bey", *TDV İslam Ansiklopedisi*, c. 13, İstanbul: TDV Yayınları, 392-395.

_____ (1996), *Kırım Tatarlarında Millî Kimlik ve Millî Hareketler (1905-1916)*, Ankara: TTK Yayınları.

Kırımlı, Hakan ve Türkoğlu, İsmail (2002), *İsmail Bey Gaspıralı ve Dünya Müslümanları Kongresi*, Tokyo: Marmara Ün. Türkiyat Araştırmaları Enstitüsü, Bilkent Üniversitesi ve Islamic Area Studies Project (Tokyo) Ortak Yayını.

Kramer, Martin (2004), "Gasprinskiy'in "Dünya Müslümanları Kongresi" Teşebbüsü ve Neticeleri", *İsmail Bey Gaspıralı İçin*, (Ed: Hakan Kırımlı, Bülent Tanatar, Dünder Akarca, İbrahim Köremezli), Ankara: Kırım Türkleri Kültür ve Yardımlaşma Derneği Yayınları, 365-390.

Kuttner, Thomas S. (2004), "Rusya Müslümanları Arasında Cedidçilik Hakereki ve İslam Dünyası: İsmail Gasprinskiy Kahire'de. Yıl 1908", *İsmail Bey Gaspıralı İçin*, (Ed. Hakan Kırımlı, Bülent Tanatar, Dünder Akarca, İbrahim Köremezli), (çev. Bülent Tanatar), Ankara: Kırım Türkleri Kültür ve Yardımlaşma Derneği Yayınları, 391-444.

Lazzerini, Edward James (2004), "İsmail Bey Gasprinskiy (Gaspıralı): Modernizm Söylemi ve Ruslar", *İsmail Bey Gaspıralı İçin*, (Ed. Hakan Kırımlı, Bülent Tanatar, Dünder Akarca, İbrahim Köremezli), Ankara: Kırım Türkleri Kültür ve Yardımlaşma Derneği Yayınları, 85-108.

Mizancı Murad, (1994) *Mücadele-i Milliye Gurbet ve Avdet Devirleri*, (Yay. Haz. Sabahattin Çağın- Faruk Sezgin), İstanbul: Nehir Yayınları.

Muradov, Nazım (2015), "Tercüman'da Ermeni Meselesi-1", *Her Yıl Bir Büyük Türk Bilgi Şölenleri 1/İsmail Bey Gaspıralı*, Bursa.

_____ (2015), "Tercüman'da Ermeni Meselesi-2", *Her Yıl Bir Büyük Türk Bilgi Şölenleri 1/İsmail Bey Gaspıralı*, Bursa.

Ortak, Şaban (2011), *Osmanlı'nın Son Manevralarından Suriye ve Garbî Arabistan Tehciri*, Ankara: Pegem Akademi Yayınları.

Sarıççek, Mümtaz (2015), "Gaspıralı İsmail Bey ve Sırât-ı Müstakim Mecmuası", *Her Yıl Bir Büyük Türk Bilgi Şölenleri/1. İsmail Bey Gaspıralı*, Bursa: Türk Ocakları Bursa Şubesi Yayınları, 257-264.

Terzi, Arzu (2013), "İsmail Bey Gaspıralı'nın Yenilikçi Eğitim Modeliyle Osmanlı Medrese Sisteminin Değişimi Arasındaki Etkileşim", *Uluslararası İslamla Yenilenme ve Birlik I İsmail Bey*

Gaspıralı Kongresi, İstanbul: İstanbul Büyükşehir Belediyesi Kültür ve Sosyal İşler Daire Başkanlığı Yayınları, 119-125.

Türkoğlu, İsmail (2003), "Osmanlı Devleti'nin İsmail Gaspıralı'nın Faaliyetlerine Bakışı", *İsmail Bey Gaspıralı ve Ziya Gökalp Sempozyumları - Bildiriler*, (Yay. Haz. H. Dünder Akça), Ankara: TÜRKSOY Yayınları, 61-66.

Türkoğlu, İsmail (2004), "Osmanlı Devleti'nin İsmail Bey Gaspıralı'nın Faaliyetlerine Bakışı ve Dünya Müslümanları Kongresi Teşebbüsü", *İsmail Bey Gaspıralı İçin*, (Ed. Hakan Kırımlı, Bülent Tanatar, Dünder Akarca, İbrahim Köremzeli), Ankara: Kırım Türkleri Kültür ve Yardımlaşma Derneği Yayınları, 445-450.

EKLER

Ek 1. Gaspıralı İsmail Bey'in Mecîdî Nişanı İle Taltifine Dair İrâde-i Seniyye

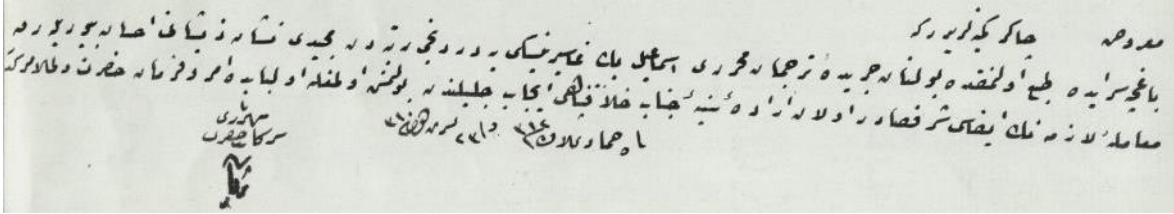

BOA.İ.TAL. 65/67.

Ek 2. Gaspıralı İsmail Bey'in İstanbul'da Kaldığı Süre İçerisinde Hafiyelerce Takibine Dair Zabtiye Nezareti'nin Tezkeresi

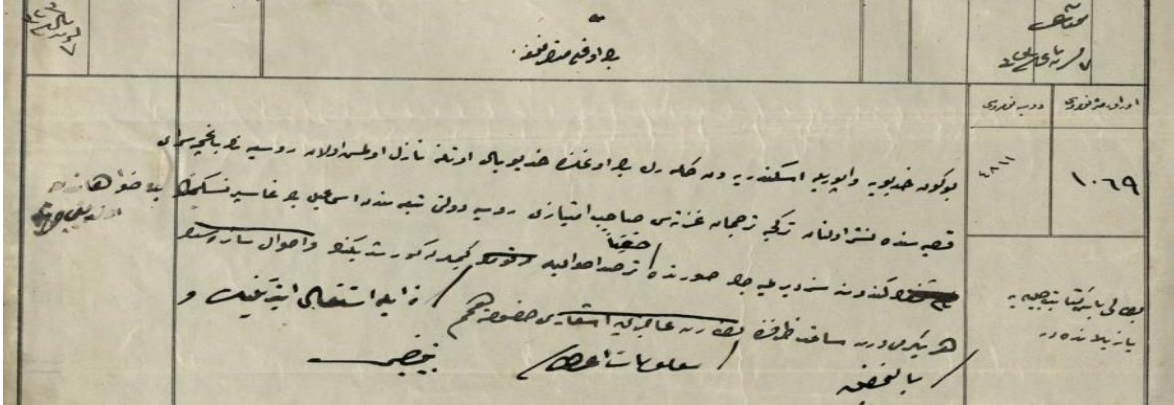

BOA. ZB. 391/57.

Ek 3. 1908 Eylül Ayında Kahire'de İslam Kongresi Toplanacağına Dair Times Gazetesi'nde Yayımlanan Haberdan Alıntı



L'Étendard Egyptien, No: 200 (23 Ekim 1907), s. 3; BOA. A.} MTZ. (05) 18-B/127.

Ek 6. Gaspıralı İsmail Bey'in Kahire'de Verdiği Konferansa Dair Haber

Le seul vrai et durable remède est d'élever le niveau moral des masses en pratiquant la politique habile de leur éducation.

Sir **ELDON GORST**

L'ÉTENDARD ÉGYPTIEN
Société en commandite:
Adresse télégraphique "Étendard Egyptien"
Téléphone No 2106.

Rédaction: 29, Rue El-Dawawine

ÉGYPTE

Pour les Nouvelles et Avis financiers: S'adresser à M. YOUSSEF SAOUK Bey et Co: Rue Manach (Le Caire), Téléphone 700, et Place Sainte-Catherine, à Alexandrie. — Téléphones 1003-2004.

UN CONGRÈS MUSULMAN

Le Discours d'Ismaïl bey Gaspıralı

Voici la traduction complète du discours, prononcé par Ismaïl bey Gaspıralı au Congrès, et dont nous avons donné hier une courte analyse:

Les Musulmans de Russie dominaient jadis deux empires sous leur domination: l'empire d'Alboun avec Tere pour capitale presde la mer Caspienne et celui de Teymour. Après leur chute et la formation sur leurs débris de petits Khanats, comme ceux de Sibirie, Kazan, Astrakhan, et de Caucase, les Khanats de Boukharie et de Khokhand ainsi que plusieurs républiques s'étaient formées dans l'Asie Centrale aux frontières nord de l'Iran.

Les Khanats de Boukharie et de Khiva ont fini à la longue par tomber sous le protectorat de la Russie. Les autres furent inutilement pour éviter d'être annexés ou incorporés. Les principautés de Khazan et de Sibirie furent les premières qui subirent ce sort. Quant aux petites républiques turcomanes, ce n'est que dernièrement qu'elles furent soumises à l'influence russe. A la suite de ce revirement, les musulmans de la Russie gagnèrent l'Asie et le Caucase ainsi que les provinces de l'intérieur et de l'Est de l'Europe orientale. Une immense minorité s'établit dans la presqu'île de Crimée.

Le nombre des musulmans habitant la Caucase orientale, le Dagestan et le Turkestan représente le 30 o/o de la population. En Sibirie, ils sont les moins nombreux. Ceux qui habitent les provinces de l'Europe Orientale, dans la province d'Oufa, comprennent les 70 o/o de la population.

D'après le recensement de 1897, le chiffre total des musulmans atteint 17.000.000 en ajoutant les habitants de la Boukharie et de Khiva. Il ne faut pas oublier les dix millions de Turcs habitant le Turkestan Chinois (Kachgur) et qui sont unis aux musulmans de la Russie par les liens de la langue et la conformité de la littérature.

Ce nombre, ajouté aux autres, porte le total de l'élément musulman à trente millions, quantité plus que suffisante pour constituer une nationalité et dont 19 millions sont sunnites et un seul million est composé de chiites, rattachés par la langue et la nationalité de manière à former une race uniforme qu'on peut qualifier de turc. Il faut néanmoins en excepter les 800.000 Circassiens, habitant la Caucase qui ont leur nationalité particulière, tout en connaissant la langue turque.

Les musulmans russes s'occupent principalement de l'agriculture, de l'élevage du bétail, et du commerce selon les milieux où ils se trouvent.

Autrefois, l'industrie brillait par ses d'un vif éclat, mais la concurrence étrangère l'a fait tomber en décadence, comme c'est le cas dans d'autres pays musulmans.

Les Criméens sont plutôt connus par le soin spécial qu'ils apportent à la plantation des arbres fruitiers.

Les Caucasiens s'adonnent la plupart à l'élevage du ver à soie et à la fabrication de toiles fines. La culture du coton a pris dernièrement chez eux un développement considérable.

Quant aux musulmans du Turkestan, ils s'occupent à la fois de l'élevage du ver à soie, de la production des fruits et de la culture du coton.

Les parties septentrionales du centre de l'Asie ne comprennent que des steppes de terrains arides où l'eau est rare. Des tribus nomades accompagnées de leurs troupeaux parcourent ces déserts en tout sens.

Dans les provinces de l'Europe Russe, et de la Caucase, il y a quatre diocèses islamites « mouchakhalas » dont trois pour les sunnites et un pour les chiites. Chaque diocèse sont attachés un mufti (ou cheikh el-Islam) et trois cadis ou membres. Ces diocèses décident des questions religieuses du domaine du statut personnel musulman, telles que mariage, divorce, héritage, répartition des successions; ils dictent aussi aux tribunaux moscovites les registres pour enregistrer les naissances, les décès, le nombre de mariages et de divorces et tous les événements qui se présentent dans leur ressort.

La répartition des successions musulmanes en Russie se fait selon le code musulman; il en est de même des testaments auxquels le code russe ne porte pas atteinte.

Dans chaque village musulman, de l'Europe Russe et de la Crimée il y a une mosquée et un kouttab, mais dans les grandes villes on trouve plusieurs mosquées et un bon nombre de kouttabs.

L'Europe russe et le Caucase comptent sept mosquées et 8000 kouttabs, plus de cent écoles religieuses. C'est dans les provinces intérieures de la Russie que l'on trouve le plus grand nombre de musulmans de Russie qui s'occupent activement de propager l'enseignement et de multiplier les écoles.

Les institutions musulmanes sont assez nombreuses; leur nombre représente le tiers des institutions. Ce qui mérite d'être relevé, c'est la quantité de jeunes musulmans qui font leurs études dans les écoles de filles de l'Etat. Quatorze sur cent de ces étudiants de médecine de l'Université de St-Petersbourg. Deux ont terminé déjà leurs études en médecine et exercent aujourd'hui en qualité de docteurs. C'est grâce aux démarches de feu Chakir pacha, ambassadeur de la Porte à St-Petersbourg qui fut une de ces étudiants Mlle Radia, a pu être admise dans l'Université.

Il ne manque en ce moment des talis sur l'état des kouttabs et des écoles musulmanes de l'Asie Russe, mais je sais que les écoles religieuses forment d'étudiants dans les villes de Boukharie, Samarkand et autres centres importants du Turkestan.

Je ne puis m'empêcher de remarquer, à mon vif regret, que l'enseignement dans ces écoles laisse infortunément à désirer et pour cette raison, elles ne rendent pas les services que demande notre époque. L'étendue des programmes est des plus restreintes à cause de l'absence des professeurs chargés de l'enseignement et de l'éducation.

Nous n'avons pas d'écoles normales qui préparent les instituteurs et les institutrices, mais on s'est préoccupé, il y a quelques temps, de combler cette lacune. L'esprit de relèvement et de civilisation s'est accentué parmi les musulmans russes depuis un quart de siècle. Il a pour conséquence l'amélioration des kouttabs, le développement de leurs écoles, la publication d'ouvrages scientifiques et littéraires en langue turque, la multiplication d'institutions avec une organisation moderne et l'envoi aux écoles russes et européennes, à Constantinople aussi bien qu'en Egypte d'étèves pour étudier les sciences contemporaines, les sciences arabes et religieuses.

Le nombre d'ouvrages scientifiques et littéraires répandus parmi les musulmans de la Russie s'élève à 150.

Le nombre d'imprimeries musulmanes est réparti comme suit:

- 3 sont à St.-Petersbourg.
- 2 - à Khazan.
- 2 - à Tiflis.
- 2 - à Bakou.
- 1 - à Bagiditch Sera.

Il existe en outre trois imprimeries russes avec caractères arabes, total 13 imprimeries.

Les journaux musulmans répandus sont: 2 à St-Petersbourg, 4 à Khazan, 3 à Orenbourg, 3 à Bakou, 1 à Tachkend et 1 au Turkestan, 1 à Tiflis, 1 à Ergbitch Sera.

Sur ces publications, une est publiée en arabe et le reste en turc. Il en existe aussi une écrite dans l'idiome des Turcs ottomans, et les autres, en différentes langues turques variées avec les lieux où elles paraissent.

Il est à espérer que les langues en usage dans la presse se fondent en une seule le plus tôt possible, c'est le vœu que nourrissent les éléments éclairés et progressistes de la nation.

Trois de ces journaux s'occupent de sciences et de lettres et le reste de politique. Quant à leur ligne de conduite, trois sont nationalistes modérés, deux font le socialisme démocratique.

En fait de sociétés de bienfaisance musulmane, il s'en trouve en Russie douze qui ont pour but de venir en aide aux nécessiteux, de donner la main aux déshérités et aux indigents; ces sociétés ont des statuts qui ont été approuvés par le Gouvernement.

Un mot encore sur les écoles. Le nombre des kouttabs qui ont été améliorés excèdent 1000, où l'enseignement comprend: la lecture l'écriture, l'étude du Coran, des croyances religieuses, les notions de calcul, la géographie et l'histoire musulmane et quelque peu d'hygiène.

Quant aux écoles religieuses, une a été organisée à Khazan, une autre à Orenbourg et trois à Oufa. Dans ces institutions, on étudie aujourd'hui les mathématiques, les sciences naturelles, la géographie, l'histoire et les sciences arabes et religieuses en détail.

A cette occasion, nous ne devons pas passer sous silence un fait des plus rassurants pour notre avenir, c'est la part qu'ont prise au développement des sciences et au relèvement du niveau de la nation les philanthropes qui n'ont ménagé ni leur argent ni leur temps. Un mention spéciale revient à feu Kramichof de Sibirie qui a donné sans compter pour fonder cent kouttabs et cent mosquées; créer une bibliothèque nationale qui a été dotée par ses soins d'ouvrages précieux et de monuments d'une haute valeur.

Le distingué négociant, feu Ahmed el-Hussain de Khazan a dépensé à lui tout seul 300.000 roubles pour fonder des foyers de sciences et des centres de relèvement. On est redevable à son frère Abd-el-Ghani el-Hussain de la fondation de 200 kouttabs, système nouveau et entre autres réformes, de l'amélioration des kouttabs et de la méthode d'enseignement de l'alphabet arabe qui est une telle vogue qu'elle franchit les frontières de la Chine.

Avec le même respect et la même reconnaissance nous citerons le nom de Zein-el-Abidine Tagicif de Bakou qui a fait pour soulager la pauvreté et disperser les ténèbres de l'ignorance.

Nous sommes aujourd'hui témoin d'un essor indéfectible dans tous les pays musulmans. L'étoile de la nation s'est adoucie à la création de journaux dont l'influence salutaire sur les esprits et les réformes n'est consistée de personne. D'autre part, on ne cesse de créer des sociétés philanthropiques et des sociétés scientifiques. Ce qui est un fait digne de présages qui rejoignent tous ceux qui s'intéressent au progrès de l'humanité.

Nous ne devons pas toutefois nous borner à ces symphonies, mais il faut réagir contre l'indifférence et l'apathie, car le brillant avenir est réservé à celui qui lutte et qui persévère dans la lutte. C'est regrettable de constater en embrassant un regard les pays musulmans que la décadence de ces pays dépasse leur grandeur.

Les écoles, en effet, après avoir rayonné d'un éclat si vif, ne servent plus aujourd'hui que d'asiles aux infirmes et aux désœuvrés. Les industries ont été paralysées et sont à leur déclin. Nos hommes devenus quantité négligeable dans le commerce, les finances et la marine marchande. Les peuples musulmans qui comptent plus de 200 millions d'âmes ne disposent pas d'une compagnie de navigation possédant trente navires et n'ont plus de plus de quinze millions de capital.

Toutes nos ressources ne viennent plus que de nos terres fertiles et de nos richesses, terrains riches en produits que nous ne savons pas écouler avantageusement et de nos mines de Sibirie. Il n'y a pas de compagnies étrangères et de compagnies de navigation. C'est rare de rencontrer un négociant musulman en Amérique ou en Europe, et si par hasard on fait la rencontre d'un marchand oriental, c'est arménien, grec, hindou ou chinois!

Notre négligence du commerce extérieur établie, comment justifier notre incurie du commerce de notre pays où, comme en Turquie, en Perse, en Egypte, au Maroc, aux Indes, les colonies étrangères ont occupé les branches commerciales les plus importantes. Nous ne cessons de dire: les yeux ont versé la larme à la terre, à donner les fruits et nous avons bu et mangé; mais nous ne pouvons pénétrer de cette idée que notre existence, autrefois dans ces conditions, n'est plus possible de nos jours.

Si un peuple d'entre les peuples perd son indépendance et tombe sous la domination d'un autre, il ne peut avoir un rapport à celle qui subit une nation qui perd son propre état, n'a plus qu'un rôle effacé dans le champ de l'activité humaine.

Quelle est la cause de l'état déplorable dans lequel sont tombés les peuples musulmans? Il ne suffit pas de le connaître et de dire: c'est l'ignorance et l'absence de la science; car il suit une question: quel est le motif de cette ignorance?

Si nous passons sous silence les causes de développement des peuples de l'Europe, n'est il pas du devoir de tous musulmans devenus de se demander: comment se sont élevés les Arméniens, Grecs, Bulgares, Juifs, Indous qui vivaient primitivement il y a un demi siècle, particulièrement à la plupart de nos colonies et empires. Nous sommes restés en arrière et les regards maintenant surpris et stupéfaits.

Notre situation, Messieurs, a de quoi nous affliger, mais il ne faut pas la dissimuler car la dissimulation constituerait une faute, pour ne pas dire un crime très grave. Notre devoir, au contraire, est de la révéler partout, dans toutes nos réunions et de nous efforcer de l'analyser pour découvrir les remèdes au mal.

L'homme peut-il cacher sa maladie sans être l'ennemi de sa propre personne? Il n'y a d'autre fin pour celui qui la tient cachée que la perdition.

Si vous attendez que l'orateur réponde aux questions précédentes, il vous dira qu'il ne peut vous satisfaire, ce sujet car il a beau chercher la réponse, il ne la trouve pas.

Les Turcs ont les aptitudes de la nation arabe à la civilisation ont été confirmées par sa brillante histoire. Ce qui prouve, en outre, les mêmes dispositions chez les Turcs sont les travaux de leurs savants et les débris de l'observatoire de Samarkand. Ne voyons nous pas les Finnois et Hongrois leurs colonies, et d'autres peuples civilisés dans toute leur activité et nous savons que ces deux na-

tions 1 Les Turcs descendent d'une même souche.

Le but, Messieurs, de l'invocation de ces arguments historiques est de prouver que la cause de la décadence des Arabes et des Turcs n'est due ni à la faiblesse de leur intelligence ou au défaut d'aptitude, ni à la religion musulmane favorable au développement de l'esprit, ne cessant d'exhorter l'homme au travail et à la persévérance et proportionnant son succès à l'effort dont il fait preuve. Malheureusement, notre conduite est en continue contradiction avec nos salutaires principes religieux.

Je remarque, Messieurs, une parfaite réponse aux questions qui ont été posées ne peut être donnée par une ou deux personnes, et par suite, il est indispensable de convoquer un congrès musulman universel.

Que l'on ne suppose pas que, par ce congrès, il s'agisse du panislamisme dont s'entraînent les Européens. Dans cette convocation, je n'ai d'autre but que de rechercher les causes de la décadence de la nation musulmane, de souder les vœux du progrès et d'arriver au choix des moyens qui nous permettent d'avoir notre part dans la civilisation occidentale.

Je ne nie pas que la découverte de l'Amérique et l'extension de l'industrie ont entraîné les progrès de la médecine n'ont contribué puissamment à appauvrir les peuples musulmans et à tirer bien des sources de revenu; mais, à mon humble avis, le facteur principal de la décadence est notre apathie et notre attachement à certaines habitudes surannées et préjugés que nous avons hérités de pères ou contractés à la longue par notre contact avec les autres peuples.

C'est qui me porte à répéter qu'un congrès est de toute nécessité pour dégager la vérité du voile qui la cache.

Permettez-moi, Messieurs, en me basant sur mon exposé, de vous proposer la convocation d'un congrès musulman qui restera absolument étranger à la politique et dont l'entrée sera accessible à celui qui se plaît à ses délibérations qui seront naturellement publiées par les journaux les plus répandus. J'espère que le congrès se réunira l'année suivante à la même époque ou au plus tard après deux années.

Il serait à propos que le siège du Congrès fût à Constantinople ou au Caire. Je ne vois pas de raison de l'établir ailleurs, comme à Genève par exemple.

Dans le cas où j'aurai votre approbation, il est nécessaire d'être présent de travailler à préparer le terrain. En premier lieu, s'impose la formation d'un comité de savants et de membres éclairés qui s'occuperait de la réalisation du projet.

Cela va sans dire que le comité aurait besoin de fonds pour s'acquitter de sa mission; mais je suis sûr que les dignités ne manquent pas du côté matériel.

Les musulmans répondront-ils à cet appel? Je ne puis en parler affirmativement, mais je suis sûr de la Russie et de la Perse, s'empresseront de favoriser de leur présence le succès du Congrès.

Dépêches particulières

Le discours d'Alexandrie

Paris, 2 octobre 5 h. 5 p. m.
Le « Temps » consacre son article de fond au discours de Moustafa pacha Kamel à Alexandrie.
Le « Temps » insiste surtout sur la partie du discours relative aux rapports de l'Islam avec la civilisation et voudrait voir cet esprit libéral qui anime l'orateur pénétrer au Maroc.

Denchawai

Londres, 2 oct. 4 h. 45 p. m.
La « Nation » publie un article en faveur de la grâce des prisonniers de Denchawai.
La « Nation » dit que si sir E. Grey refuse cette grâce, la situation deviendra très grave.

Dépêches des Agences

ANGLETERRE

Élections municipales
Londres, 2 novembre.
Les élections municipales ont eu lieu hier en Angleterre et dans le Pays de Galles. Dans 145 villes les conservateurs ont gagné 115 sièges, les libéraux 30, les candidats du travail 32, les indépendants 4 et les socialistes 4. Ceux-ci ont été battus dans 27 bourgs où ils combattaient des candidats qui cherchaient à être réus.

(Reutr)





Yüçetürk, Zemzem, “93 Harbi’nden Sonra Livane Muhacirlerinin Yaşadığı Sıkıntılar”, *Karadeniz Arařtırmaları Enstitüsü Dergisi*, 8/14, ss.133-149.
DOI: 10.31765/karen.912969



Bu makale etik kurul izni ve/veya yasal/özel izin alınmasını gerektirmemektedir.

This article doesn't require ethical committee permission and/or legal/special permission.

93 HARBİ’NDEN SONRA LİVANE MUHACİRLERİNİN YAŞADIĞI SIKINTILAR*

Zemzem YÜCETÜRK**

* Arařtırma Makalesi / Research Article

**  Dr. Öğr. Üyesi,
Artvin Çoruh Üniversitesi, Fen Edebiyat
Fakültesi, Tarih Bölümü,
Artvin/TÜRKİYE
 zemzem_yuceturk@artvin.edu.tr

ORCID : 0000-0002-9638-7160

Anahtar Kelimeler: Osmanlı Devleti, 93 Harbi, Muhacir, Göç, İskân.

Keywords: Ottoman State, The War of 93, Immigration, Immigrant, Settlement.

Öz: Tarihe 93 Harbi olarak da geçen ve Osmanlı Devleti ile Rusya arasında gerçekleşen 1877-78 Osmanlı-Rus Savaşı’ndan sonra imzalanan Berlin Antlaşması ile Osmanlı Devleti Kars, Ardahan ve Batum’u Rusya’ya terk etmiştir. Lazistan sancağı olarak da anılan Batum sancağının kazası olan Livane kazası da böylece Rus hâkimiyetine geçmiştir. Rusya’ya terk edilen bu bölge halkı savaş sırasında işgale karşı koydukları gibi, savaş bittikten sonra da buldukları bölgeyi terk etmek istememiştir. Ancak Osmanlı Devleti bu bölgeleri boşaltmaya karar verdiği için göç etmek zorunda kalmışlardır. Rusya ile yapılan anlaşmaya göre üç yıllık sürede birçok insan Anadolu’nun diğer topraklarına yerleşmişlerdir. Göçler İstanbul, Samsun, Çorum, Tokat, Yozgat, Adapazarı, İzmit ve özellikle Bursa gibi şehirlere yapılmıştır. Göç etmek isteyen halk emlak satışları sırasında Rus ve Ermeni memurlarının engeliyle karşılaşmış, çoğu düşük fiyatlarla mülklerini satmak zorunda kalmıştır. Osmanlı Devleti’ne göç edip, Livane kazasında mülkü kalan halk ise mülklerinin hukukundan endişe edip bu konuda devletten yardım istemişlerdir. Halkın göç etmesini de Rusya Devleti engellemeye çalışmıştır. Müslüman ahali göçleri mahalli hükümet tarafından engellenmeye çalışılınca Osmanlı Devleti’nden yardım istemişlerdir. Halkın çoğu ise yol masraflarını bile ödeyemeyecek durumda yollara düştüğü gibi göçleri esnasında salgın hastalıklarla karşılaşmıştır. Anadolu’ya geldikleri zaman da yerleştirme problemleriyle karşılaşan halk sefalet içinde kalmıştır. Bütün bu olumsuzluklara rağmen Osmanlı Devleti muhacirlerin iskânı için gerekli çalışmaları yapmış, Livane muhacirlerinden göç sırasında salgın hastalığa yakalananların tedavisinde ve bu insanların Anadolu’ya nakilleri sırasında iaşelerinin temin edilmesinde hizmeti görülen kişileri taltiflendirmiştir. Söz konusu çalışmada Livane kazası halkının göçler sırasında ve sonrasında yaşadıkları sıkıntılar ortaya konulmaya çalışılmıştır.

THE TROUBLES OF LIVANE REFUGEES AFTER THE WAR OF 93

Abstract: With the Berlin Treaty signed after the Ottoman-Russian War between the Ottoman Empire and Russia in 1877-78, the Ottoman State left Kars, Ardahan and Batumi to Russia. The Livane District, which is the accident of the Batumi Sandjak, also known as the Sanjak of Lazistan, has thus passed under Russian rule. The

Geliş Tarihi / Received Date: 27.02.2021

Kabul Tarihi / Accepted Date: 11.04.2022

people of this region abandoned to Russia did not want to leave the region they were in after the war, as they resisted the occupation during the war. However, since the Ottoman Empire decided to evacuate these regions, they had to migrate. According to the agreement made with Russia, many people settled in other lands of Anatolia in a period of three years. Migrations were made to cities such as Istanbul, Samsun, Çorum, Tokat, Yozgat, Adapazarı, Izmit and especially Bursa. In this study, it was tried to reveal the problems experienced by the people of Livane District during and after the migrations. People who wanted to migrate faced the obstacles of Russian and Armenian officials during real estate sales, and most of them had to sell their properties at low prices. The people who immigrated to the Ottoman State and remained in the Livane District, worried about the law of their properties and asked for

help from the state. The Russian State tried to prevent the immigration of the people. When the immigration of the Muslim people was tried to be prevented by the local government, they asked for help from the Ottoman Empire. Most of the people, on the other hand, faced epidemic diseases during their migration as they were unable to pay even for the road and water costs. When they came to Anatolia, the people faced with settlement problems remained in misery. Despite all these negativities, the Ottoman Empire carried out the necessary work for the settlement of the refugees, and rewarded the people who were served in the treatment of those who were infected with epidemic diseases during the migration of the Livane immigrants and the provision of food during the transportation of these people to Anatolia. In this study, the problems experienced by the people of Livane during and after the migrations were tried to be revealed.

Giriş

Artvin ve Yusufeli bölgesini içine alan Livane sancağının kuruluşu Artvin şehrinin Osmanlı Devleti hâkimiyetine geçmesini sağlayan Dulkadirli Mehmet Han'ın 1536-1537 yıllarındaki seferinden sonra gerçekleşmiştir.¹ Söz konusu sancak kurulduktan sonra Erzurum Beylerbeyliğine bağlanmıştır. Bundan sonra sancağın Artvin bölgesi Osmanlı hâkimiyetinden çıkmış olup 1549'da ikinci vezir Ahmet Paşa'nın gayretiyle yeniden ele geçirilmiştir. Bölgedeki Osmanlı hâkimiyeti 1578 yılında sağlamlaştırılmıştır. 1579'da Çıldır eyaleti kurulduktan sonra bu eyalete bağlanan Livane sancağının merkezi Artvin şehri olmuştur.² XVIII. yüzyılda Livane sancağı tekrar idarî birim olarak kaza haline getirilmiştir.³ Artvin'in merkez olduğu Livane kazası 1828 yılında Trabzon eyaletine bağlı Batum sancağının kazasıdır.⁴ 19. yüzyılda Batum sancağına Lazistan sancağı da denilmektedir.⁵ Günümüzde Artvin şehrini oluşturan merkez ve ilçelerin bir

¹ Artvin şehrine Osmanlı döneminde Livane veya Livana denilmekteydi (Umar, 1993: 520). Livane ismi o dönemde Yusufeli ve Artvin merkezi de içine alan Çoruh vadisine verilen genel bir isim olmuştur (Artvinli, 2013: 179-180). Muvahhit Zeki bölgeye Gürcü hâkimiyetinde olduğu tahmin edilen 1312-1450 tarihleri arasında Livana adı verildiğini belirtir (Zeki, 1999: 155). Osmanlı Devleti hâkimiyetinden önce Evliyâ Çelebi'nin de Seyehatnâmesi'nde bu bölgeden Livâne olarak bahsettiği görülmektedir (Evliya Çelebi 1998: 160). Arşiv kayıtlarında da Livane ismi kullanılmıştır (Başbakanlık Osmanlı Arşivi (BOA), Sadaret Mektubi Kalemi Evrakı (A. MKT), 231/ 18, 27 Mart 1849). Önemli Gürcü toplum adamlarından Askerî Uzman Giorgi Kazbegi de 1874 yılında bölgeyi gezdiği zaman bölgeden "Livan" olarak bahsetmiştir (Kazbegi 2019: 105). Artvin adının anlamına dair ise Hayrettin Tokdemir bu ismin oluşumuna dair bir takım efsaneler olduğunu ancak söz konusu adın efsaneyle ilgisi olmadığını ayrıca ismin Gürcüce veya Ermenice kökenli olmayıp öz Türkçe olduğunu belirtmiştir. Ona göre Artvin adı "Art" ve "Van" sözcüklerinin birleşmesiyle meydana gelmiştir. "Art" sözcüğü dağ bel, arkada, artta, yamaçta anlamlarına gelmektedir. "Van" sözcüğü ise yurt, konum yeri anlamına gelmektedir. Böylece Artvan adının anlamının Artvin'in engebeli fizikî yapısına da uygun olduğunu söyler (Tokdemir, 1978: 85). Artvin yerel ağızda ise Artvani olarak telaffuz edilmiştir (Atalay, 2018: 542). Gürcücede Art'uvani, Artvani, Artvini olarak geçmektedir (Güven, 2018: 2). Rusça ve Ermenicede Ardvin olarak geçerken, Lazlar bu ismi Art'vini olarak kullanılmaktadırlar (Küçük yıldız, 2019: 7). 1878-1918 Rus hâkimiyeti döneminde Artvin adı yeniden kullanılmıştır. Şehrin 1921'de Türk hâkimiyetine geçmesiyle 1921-1923 tarihleri arasında Artvin ili tabiri kullanılmışken, 1936-1956 tarihlerinde Çoruh ili şeklinde bölgeden bahsedilmiştir. 1956 yılında ise tekrar Artvin adı kullanılmaya başlanmıştır (Taşkın, 2020: 1). Fahrettin Kırzioğlu ise Türk adı olan Artvin'in "Artun"dan bozma bir isim olduğunu belirtmiştir (Kırzioğlu, 1976: 458).

² Tuncel, 1991: 420. Bölgenin Osmanlı egemenliğine geçmeden önceki tarihi, kültürü ve etnik durumu için bkz: (Şafakçı, 2019: 200-232; Mutlu, 2019: 17-58; Subaşı, 2019: 82-106; Köse, 2019: 59-81; Oruç, 2019: 107-123)

³ Temel, 2019: 126.

⁴ Sezen, 2006: 341.

⁵ Dayı, 1997: 2; Yüçetürk, 2020a: 2.

kısmı 19. yüzyılda Trabzon vilayetine bağlı Lazistan sancağına, bir kısmı da Erzurum vilayetine bağlı Çıldır sancağına dâhildi.⁶ Haziran 1828'deki Rus işgalinden sonra imzalanan Edirne Muahedesi ile Ahıska Ruslara terkedilince Artvin'in bağlı olduğu merkezi Ahıska olan Çıldır eyaletinin teşkilatı bozuldu.⁷ Livane kazasının bundan sonra 1828 yılında Livane-i Süfâ ve Livane-i Ulyâ olarak iki kazaya ayrıldığı görülmektedir. Vartan olarak da adlandırılan Livane-i Süflâ 1828 yılında Trabzon eyaletine bağlı Batum sancağının kazasıdır.⁸ Osmanlı Devleti'nde 7 Kasım 1864 Vilayet Nizamnamesi ile eyaletler kaldırılarak vilayetler kurulmuştur.⁹ Livane-i Süflâ kazasının Osmanlı Devleti'nde vilayet teşkili sırasında Erzurum'a bağlandığı görülmektedir.¹⁰ Ancak 14 Temmuz 1867 tarihinde Meclis-i Vala'da alınan karara göre Livane ve Maçahel kazalarının Çıldır sancağından ayrılarak tekrar Lazistan sancağına bağlanmasına karar verilmiştir.¹¹ Söz konusu kaza bundan sonra Rus hâkimiyetine geçtiği 1878 yılına kadar Trabzon eyaletine bağlı Batum sancağının kazasıdır.¹² Livane-i Ulyâ ise 1828 yılından 1878 yılında başlayan Rus yönetimine kadar Erzurum eyaletine bağlı Çıldır sancağının kazasıdır.¹³ Livane kazası 1847 yılında Livane-i Balâ ve Livane-i Zir Vartana olarak iki kazaya ayrılmıştır.¹⁴ Bu tarihte iki kaza da Çıldır sancağına bağlıdır. Livane-i Zir ise Livane'nin nahiyesi olarak geçmektedir.¹⁵ Yukarıda bahsedildiği gibi Livane-i Ulyâ'nın 1828 yılından 1878 yılında başlayan Rus yönetimine kadar Erzurum eyaletine bağlı Çıldır sancağının kazası olduğuna göre 1848 yılında iki kazaya ayrılan yer Livane-i Ulyâ olmaktadır.¹⁶

Osmanlı Devleti ile Rusya arasında gerçekleşen ve tarihe 93 Harbi olarak geçen 1877-1878 Osmanlı-Rus Savaşı sırasında Livane'den de tabur teşkil edilmiştir.¹⁷ 24 Nisan 1877'de Ruslarla savaş başlayınca Batum ve Ardahan savaşları sırasında Ardahan Rusların eline geçmiş, Türk kuvvetleri Artvin'e çekilmiştir.¹⁸ 8 Haziran 1877 tarihinde Livane ciheti Asâkir-i Muavene Kumandanı Dede Bey'den İstanbul'a gönderilen telgrafta halkın vatanseverlik duygularının kabardığı ve düşmana karşı savaşa katılmak istedikleri bildirilerek, kendileri için de vatan ve padişah uğrunda canlarını vermek gibi kutsal bir vazife olamayacağı ifade edilmiştir. Ayrıca düşmanın vatan toprağından bir yere tecavüzüne asla meydan vermeyecekleri belirtilerek ihtiyaç duydukları silahların gönderilmesi istenmiştir. Bu telgraf yetkililer tarafından 10 Haziran 1877 tarihinde Savunma Bakanlığına iletilmiş ve bakanlığa gönderilen bu konudaki yazıda ise istenen silahların verilmesinin isabetli olacağı bildirilmiştir.¹⁹ Bölge halkı büyük bir direniş göstermiş ve bu uğurda şehit vermiştir.²⁰ Savaş sonucunda 13 Temmuz 1878 tarihinde Berlin Antlaşması imzalanmıştır.²¹ Buna göre Kars, Ardahan ve Batum Rusya'ya terk edilmiştir.²² Bu antlaşma ile Batum ile birlikte Artvin, Ardanuç, Borçka, Şavşat ilçelerini içine alan yerler

⁶ Karabacak Yılmaz, 2019: 233.

⁷ Tuncel, 1991: 420; Yüçetürk, 2019a: 262.

⁸ Sezen, 2006: 341.

⁹ Ortaylı, 2011: 53.

¹⁰ BOA, Meclis-i Vala (MVL), 1052/ 49, 28 Kasım 1866.

¹¹ BOA, MVL, 538/35, 12 Haziran 1867.

¹² Sezen, 2006: 341. 1868 yılında tarihli salnâmede Trabzon vilayetinin Trabzon, Canik, Lazistan ve Gümüşhane olmak üzere dört sancağı bulunmaktadır. Bu sancaklardan Lazistan sancağının kazaları Bafra, Livane ve Arhavi'dir Trabzon Vilayet Salnamesi (TVS), 1286/1869: 1, 34-54. 1877 yılında ise Trabzon vilayetinin Trabzon, Lazistan ve Gümüşhane olmak üzere üç sancağı bulunmaktadır. Lazistan sancağı Çürüksu, Acarateyn, Hopa, Atina ve Livane kazaları bulunmakta olup, Livane kazasının merkezi Livane kasabasıdır (TVS), 1295/1878: 50-75).

¹³ Sezen, 2006: 341.

¹⁴ Salnâme-i Devlet-i Aliyye-i Osmaniyye (SDAO), 1264/1848: 207, 215). Salnamelerdeki bilgiler bir önceki yıla ait bilgilerdir (Palalı, 2010: 1).

¹⁵ SDAO, 1264/1848: 207, 215.

¹⁶ Osmanlı Devleti'nde yayınlanan 1864 Vilayet Nizamnamesi ile eyaletler vilayet haline getirilmiştir. Bu nedenle Erzurum ve Trabzon bu tarihten itibaren vilayet haline gelmiştir (Yüçetürk, 2018a: 206).

¹⁷ Gazi Ahmet Muhtar Paşa, 1996: 276; Yüçetürk, 2020b: 78.

¹⁸ Artvin 1973 İl Yıllığı, 1973: 28-29.

¹⁹ Göğe Komşu Topraklar, 2008: 15.

²⁰ Atalay, 2019a: 300; Atalay, 2019b: 8.

²¹ Armaoğlu, 2003: 523-525; Yüçetürk, 2018b: 74.

²² AYTEKİN, Ankara 1999: 12; ÖZAYDIN, 2016: 27-28.

Rusya'ya bırakılmıştır.²³ Arhavi, Hopa ve Yusufeli ise Osmanlı Devleti'nde kalmıştır.²⁴ Artvin'in de içinde bulunduğu Batum sancağı, Kars ve Ardahan ile birlikte "Elviye-i Selase" olarak adlandırılmıştır.²⁵ 1878-1918 yıllarında Livane Rusya yönetiminde kalmaz.²⁶ İşgalden sonra Ruslar bölgede bir takım idari değişiklikler yapmışlardır.²⁷ Bundan sonra Osmanlı Devleti'ndeki vilâyetlerin karşılığı olarak Çarlık yönetimindeki Kars, Ardahan ve Batum bölgesinde Batum ve Kars Oblastları kurulmuştur.²⁸ Rusya Ardahan Okrok yönetimini kaldırıp teşkilatını küçültmüştür. Ardahan ve Oltu bölgeleri Uçasko-Okrok (kaza) halinde, Göle ile Çıldır ve Pos-hov İstarşinalık (nahiye) teşkilatıyla Kars Oblastı'na bağlanmıştır. Artvin (Livane) ve Ardanuç kazaları ise Şavşat ve Borçka İstarşinalıkları ile Batum Oblastı'na bağlıydı. Şavşat sonradan Uçasko (kaza) haline konulmuş, Artvin ise Okrok Naçaliklik (mutasarrıflık, sancak karşılığı) olmuştur. Adlarını öğrenebildiğimiz Artvin Okrok Naçaliklerinin üçü de Gürcü'dür.²⁹

Rusya'da 1917'de Bolşevik İhtilali ortaya çıktıktan sonra Osmanlı Devleti ve Rusya arasında 3 Mart 1918 tarihinde Brest-Litovsk Antlaşması imzalanınca antlaşma doğrultusunda Kars, Ardahan ve Batum'da plebisite başvurulmuştur. Bunun sonucunda söz konusu yerler Osmanlı Devleti'ne bağlandı.³⁰ Ancak Birinci Dünya Savaşı sonucunda imzalanan 30 Ekim 1918 tarihli Mondros Mütarekesi ile Osmanlı Devleti Artvin'den çekilmiştir.³¹ Bundan sonra Artvin İngilizler tarafından 17 Aralık 1918'de işgal edilmiştir. İngilizlerin de buradan çekilmesinden sonra Nisan 1920 tarihinde bölgeye Gürcüler hâkim olmuştur.³² 1921 başlarına kadar Gürcü hâkimiyeti sürdüktan sonra 1921 yılında Artvin ve çevresi tekrar Türk hâkimiyetine geçmiştir. Artvin ve Şavşat kazaları dört buçuk ay süreyle Ardahan sancağına bağlanmıştır. Ayrıca Yusufeli (Kiksim) kazası Erzurum, Hopa kazası da Rize sancaklarına dâhil edilmiştir.³³ 7 Temmuz 1921 tarihinde Artvin liva haline getirilmiş, Teşkilât-ı Esasiye Kanunu'na göre ise livaların kaldırılmasıyla vilayet olmuştur.³⁴ Şavşat kazası Ardahan'dan alınarak Artvin'e bağlanmıştır.³⁵ Ayrıca Borçka ve Ardanuç da Artvin'e bağlanmıştır.³⁶

1. Livane Muhacirlerinin Yaşadığı Sıkıntılar

93 Harbi'nden önce Livane kazasının nüfus yapısına bakılacak olunursa, 1868 yılında Livane kazasında toplam nüfus 17.942 olup bunun 16.373'ü Müslüman, Rum nüfus bulunmamakta, 308'i Ermeni, 1261'i Katolik'tir. Livane kazasına bağlı Maçahel nahiyesinde ise toplam nüfus 2955 olup, bu nüfusun tamamı Müslümandır.³⁷ 1877 yılında toplam nüfus 18.271'dir. Bu nüfusun 16282'si Müslüman, 445'i Ermeni, 1642'si Katolik'tir.³⁸ Ancak salnamelerde belirtilen nüfus erkek nüfusu olarak geçmektedir.³⁹ Genel kabule göre Osmanlı Devleti'nde hanede yaşayan kişilerin beş olduğu düşüncesiyle bu sonuçlar beş katsayısıyla çarpılırsa toplam nüfus hakkında bir fikir elde edilebilir.⁴⁰ Osmanlı Devleti'nde 1831 yılında askerî ihtiyaçlar için yapılan ve sadece erkeklerin sayıma dâhil edildiği ilk nüfus sayımı II. Mahmut zamanında yapılmıştır.⁴¹

²³ Artvin 1973 İl Yıllığı, 1967: 128; Öztürk, 2016: 808; Yüçetürk, 2020c: 3.

²⁴ Kuş, 2016: 81.

²⁵ Atalay, 2017: 2. 19. yüzyılda Artvin şehrinin savaşlardaki mücadelesi için bkz: (Bahadır, 2017).

²⁶ Sezen, 2006: 341.

²⁷ Gül, 1995: 368-369.

²⁸ Turan, 2019: 26; Atalay, 2020, 316.

²⁹ Özder, 1971: 84-95.

³⁰ Gök, 2008: 90-91.

³¹ Atalay, 2021: 17.

³² Çiçek, 2013: 134.

³³ Gök, 2008: 91.

³⁴ Zeki, 1999: 150.

³⁵ Gök, 2008: 91.

³⁶ Kasap, 2018: 30.

³⁷ TVS, 1286/1869: 67.

³⁸ TVS, 1295/1878: 119.

³⁹ TVS, 1291/1874: 86).

⁴⁰ Göyünç, 1997: 552.

⁴¹ Taşkın; Kaya, 2019: 102.

II. Abdülhamit Dönemi'nde 1893 yılında yayınlanan nüfus sayımları içine ilk defa kadınlar da dâhil edilecektir.⁴²

XVIII. yüzyılın ikinci yarısından itibaren mağlûbiyetle sona eren savaşların ardından kaybedilen topraklardaki Müslüman, hatta gayrimüslim halkın göç hareketi Osmanlı Devleti'nde önemli sorunlardan birini oluşturmuş.⁴³ Osmanlı Devleti ile Rusya arasında gerçekleşen 1877-78 savaşından sonra Rusların işgal ettiği bölgelerden göç edenlerin sayısı hakkında kesin bir bilgi bulunmamaktadır.⁴⁴ Muhacirin Komisyonu'nun bilgilerine göre 1876-1896 yılları arasında gelen göçmen sayısı 845.861'dir.⁴⁵ Livane kazasından da büyük bir göç hareketi görülmüştür.⁴⁶ 93 Harbinden sonra halk mallarını, arazilerini bırakarak hicrete mecbur kalmıştır.⁴⁷

Devletin on dokuzuncu yüzyılda yerleştirme siyasetine bakıldığında göç eden kişilerin yerleştirileceği vilayetler belirlenene kadar ve araziler temin edene kadar İstanbul'da misafir edildiği görülmektedir.⁴⁸ Bu siyaset 93 Harbi'nden sonraki göçlerde de uygulanmıştır.⁴⁹ Ayrıca XIX. yüzyılda bu konuyla ilgilenmek üzere resmî komisyonlar, hatta nâzirliklere bağlı bürolar teşkil edilmiştir.⁵⁰ 1877-1878 Osmanlı-Rus Savaşı'ndan sonra göçmenlerin işlerini halletmek üzere kurulan komisyonlar Umum Muhacirin Komisyonu, Muhacirin-i Encümen-i Âli ve İdare-i Umûmiye-i Muhacirin Komisyonu'dur. Umûm Muhacirin Komisyonu 1877-1878 yıllarında hizmet etmiştir. Komisyonunun asıl görevi muhacirlere ait emirlerin uygulanmasının takibidir. İdare-i Muhacirin Komisyonu ve buna bağlı birimler ise sevk ve iâşe maddeleri dağıtımını gibi görevleri yerine getirecekti. Umûm Muhacir Komisyonu gerekli gördüğü noktada iâşe dağıtımını ve sevk göreviyle de ilgilenecekti. Alt muhacir komisyonlarının görevlerini aksatmaları durumunda ise söz konusu komisyon gerekli cezai işlemlerde bulunabilecekti.⁵¹ Umum Muhacir Komisyonu'nun faaliyetlerine Nisan 1878 tarihinde son verilmiştir.⁵² 13 Ağustos 1877 tarihli iradede İdare-i Umûmiye-i Muhacirin Komisyonu'nun Ruslar tarafından işgal edilen yerlerden İstanbul'a ve diğer büyük şehirlere göç edilmesi nedeniyle Sohum ve çevresindeki iskelelerden, Trabzon ve çevresindeki iskelelere nakledilecek muhacirin iskânı sırasında alınacak tedbirler için kurulduğu belirtilmiştir.⁵³ Vilayet merkezlerinde iskan memurlarının başkanlığında da genişletilen bu komisyon mahalli idarelerin denetiminde göçmenlerin yerleştirilmesi ve huzurlarının sağlanması için görevlendirilmiştir.⁵⁴ Göçmen sayısının giderek azalması ve muhacirlerle ilgili sorunların azalması nedeniyle İdare-i Umûmiye-i Muhacirin Komisyonu 1894'te kapatılmıştır. Komisyon kapatıldıktan sonra muhacir işleri Dâhiliye Nezareti'ne devredilmiştir. 1897 yılında Osmanlı-Yunan Savaşı ile birlikte Osmanlı Devleti'ne yeniden bir göçmen akını olunca Muhacirin Komisyon-ı Âlisi kurulmuştur.⁵⁵ Komisyon Kararnamesi 27 Kasım 1897 tarihlidir. Söz konusu komisyonun faaliyetlerinin ne zaman sonlandığı ise kesin olarak bilinmemektedir. Arşiv kayıtlarında kaldırılan Muhacirin Komisyonu'nun üyelerinin Muhacirin-i İslamiye Komisyonu'nda görevlendirildiğine dair Mayıs-Temmuz 1898 tarihli kayıtlardan söz konusu komisyonun bu tarihlerde görevli olmadığı ve yerine başka komisyonun kurulduğu anlaşılmaktadır. Osmanlı topraklarına gelen Müslüman muhacirlerin iskân edilmesine yönelik uygun araziler tespit etmek üzere Muhacirin-i İslâmiye Komisyonu'nun kurulması için Meclis-i Mahsus-ı Vükelâ'da 22 Şubat 1899 tarihinde mazbata düzenlenmiştir. Söz konusu komisyon

⁴² Temurçin, 2007: 48-49.

⁴³ Saydam, 2019: 286.

⁴⁴ Doğanay, Orhan, 2014: 4.

⁴⁵ Akbayar, 1985: 1242-1243.

⁴⁶ Önal, 2010: 13.

⁴⁷ BOA, Hariciye Nezareti İstişare Odası (HR.HMŞ.İŞO), 174/34, 21 Haziran 1890.

⁴⁸ İpek, 2006: s. 42-43.

⁴⁹ Gurulkan ve Çınar, 2012: 376-378.

⁵⁰ Saydam, 2019: 286.

⁵¹ Erdem, 2014: 93-94.

⁵² Saydam, 2019: 287.

⁵³ Erdem, 2014: 104.

⁵⁴ İpek, 1999: 665.

⁵⁵ Saydam, 2019: 287-288.

İşkân-ı Muhacirin-i İslamiye Komisyonu olarak da isimlendirilmiştir.⁵⁶ Komisyonun kuruluşu için düzenlenen nizamname yayınlanma tarihi 22 Aralık 1905'tir.⁵⁷ Komisyon 1908 yılında kapatılmıştır.⁵⁸

8 Şubat 1879'da Rusya ile Osmanlı Hükümeti arasından imzalanan "Muahede-i Ka'tiye" isimli anlaşmanın yedinci maddesine göre Rusya tarafından ele geçirilen Kars, Ardahan ve Batum halkı anlaşmanın onaylanmasından itibaren üç sene içinde başka bir yere gitmek isterlerse emlaklarını satıp gidebileceklerdi. Bu zaman zarfında gitmeyenler ise Rusya tabiiyetinde kalacaklardı.⁵⁹ Livane, Batum ve Çürüksu bölgesindeki halk savaş sırasında işgale karşı koydukları gibi, savaş bittikten sonra da buldukları bölgeyi terk etmek istememişlerdir. Ancak Osmanlı Devleti Batum'u boşaltmaya karar verdiği için göç etmek zorunda kalmışlardır.⁶⁰ Üç yıllık sürede yüz yirmi bin kişi göç etmiştir.⁶¹ Bu göçler Samsun, Çorum, Tokat, Yozgat, Adapazarı, İzmit ve özellikle Bursa gibi şehirlere yapılmıştır.⁶² Bununla birlikte farklı şehirlere de göçler olmuştur. 29 Ağustos 1878 tarihli belgeye göre ise Livane kazası halkı Malatya'ya göç etmek istediklerini İstanbul'a bildirerek bu konuda gerekli yardımın yapılmasını istemiştir.⁶³ Yine 12 Şubat 1888 tarihinde Livane kazasından bazı köylerin halkı Lazistan taraflarına hicrete başlamışlardır.⁶⁴ Bu tarihten sonra da göçler devam etmiş, 21 Haziran 1890 tarihli belgeden söz konusu kazadan yedi-sekiz yüz hane halkının Erzurum'a göç etmek istediği anlaşılmaktadır. Ancak bunun için Rusya Hükümetinden izin alınması gerektiğine vurgu yapılmıştır.⁶⁵ Osmanlı resmî kayıtlarında Artvin ve Batum (Acara) göçmenleri çoğunlukla Batum Muhacirleri olarak kaydedilmiş olup bazen de Livane, Acara, Hopa, Ardanuç gibi geldikleri yerler itibarıyla yazılmıştır. Bunun nedeni Artvin'in Batum sancağına bağlı kaza olmasındandır.⁶⁶ 1886 yılında Ruslar tarafından yapılan nüfus sayımına göre kazanın toplam nüfusu 22. 770'tir. Sayım sonucuna göre kadın nüfus erkek nüfusa göre fazladır. Bu nüfusun 7.562'si erkek iken 12.032'si kadın nüfustur.⁶⁷ Yukarıda verdiğimiz 1877 yılı erkek nüfus ile savaştan sonraki 1886 Rus sayımını değerlendirildiğinde, 1877 yılındaki sonuca göre 18.271 erkek nüfus kaydedilmişken, 1886 yılında 7.562 erkek nüfus bulunmaktadır. Buna göre erkek nüfusta savaştan sonraki yıllarda 10.709 kişi azalma olduğu görülmektedir.

Göç etmek isteyen halk hicret konusunda çeşitli sorunlar yaşamıştır. Bu sorunlardan biri Artvin halkının emlak satışları hakkındadır. Mallarını satmak isteyen halka Rus ve Ermeni memurlar engel olmaya çalışmıştır.⁶⁸ Çoğu çok düşük fiyatlarla evlerini Ermenilere satmak zorunda kalmıştır.⁶⁹ Trabzon'dan sadarete 30 Haziran 1879 tarihinde gönderilen yazıya göre Artvin kasabası ahalisinden hicret edecek olanların tasarruf ettikleri emlakın satışının Rusya Hükümeti tarafından engellendiği hakkında adı geçen halk tarafından Lazistan sancağı mutasarrıflığına verilip oradan vilayete gönderilen varakanın bir sureti Osmanlı Devleti'nin Batum baş şebhenderine de yazılmıştır. Ancak şimdiye kadar Şehbender tarafından Rusya memurlarına gönderilen tebligatın bir neticesi görülemediğinden Babıali tarafından gereğinin yapılması istenmiştir.⁷⁰ Mülklerini satmadan göç eden halkın da geride kalan malları konusunda birtakım

⁵⁶ Erdem, 2014: 122-128.

⁵⁷ Sarkis, 2006: 968.

⁵⁸ Erdem, 2014: 139.

⁵⁹ Özder, 1971: 75-78.

⁶⁰ İpek, 2014: 104-105.

⁶¹ Gül 1995: 368-369.

⁶² Özdemir, 2002: 190.

⁶³ BOA, İrade Dahiliye (İ.DH), 774/63000, 29 Ağustos 1878.

⁶⁴ BOA, Dâhiliye Mektubi Kalemi (DH.MKT), 1485/8, 1, 12 Şubat 1888.

⁶⁵ BOA, Sadaret Mektubi Kalemi Mühimme (A.MKT.MHM.), 501/6, 21 Haziran 1890; BOA, Meclis-i Vükela Mazbataları (MV), 57/7, 31 Ağustos 1890.

⁶⁶ Demirel, 2009: 321.

⁶⁷ Taşkın vd. 2019: 188-189.

⁶⁸ Kasap, 2018: 108.

⁶⁹ Zeki, 1999: 98.

⁷⁰ BOA, Hariciye Nezareti Tahrirat (HR.TH), 31/73, 30 Haziran 1879.

endişeleri olmuştur. Ardahanlı Mustafa Ağa'nın oğlu eski Ardahan Tabur Ağası Derviş Bey 29 Ağustos 1883 tarihinde İstanbul'a gönderdiği arzuhalinde Rusya işgalindeki Kars ve Ardahan'da kalan mallarıyla birlikte Batum'a bağlı Livane kazasındaki emlak, arazi, zeytinlik ve bağının zorla zabt edildiğinden bahsederek, bu mallarının Rusya'nın zabtından itibaren kira bedelleriyle kendisine teslim edilmesi için gereğinin yapılmasını istemiştir. Söz konusu belgeden Rusya'nın bu toprakları işgalinden sonra halkın mallarını da zabt ettiği anlaşılmaktadır.⁷¹ Ayrıca Rusya idarecileri mallarını satan halkın da tapu işlerini aksatmıştır. Mehmet Şefik Bey 25 Ocak 1886 tarihli dilekçesinde Rusya tarafında kalan Batum sancağına bağlı Livane köylerinde bulunan arazilerini Hüseyin Beyzade Arslan Bey'e sattığı halde Rus idaresi tarafından tapu ferağının yapılmadığını bildirerek durumun Petersburg Sefareti ve Tiflis Hükümetine yazılıp gereğinin yapılmasını istemiştir.⁷² Sorunların halledilmesi için Rusya'nın harekete geçtiği anlaşılmaktadır. 9 Şubat 1888 tarihli belgeye göre Rusya Kafkasya idaresinin Kars ve Batum Eyaletleri ile Batum, Artvin, Ardanuç ve sair şehirlerdeki emlak üzerinde şahısların ve vakıfların tasarruf haklarının belirlenmesi ile icrada meydana gelen sorunların giderilmesi için Mösyö Bakaraça'yı Dersaadet'e göndermiştir. Ancak yine de sorunlar halledilmemiş olacak ki daha sonra da halkın bu konudaki endişeleri devam edecektir.⁷³ Batum sancağı Livane kazası halkından olup Hüdavendigar vilayetine bağlı Söğüd kazası kaymakamlığına tayin edilen mülkiyeden emekli Salih Hayri Bey 1 Aralık 1890 tarihinde Hariciye Nezaretine verdiği dilekçesinde Livane'de bulunan arazi ve emlakının hukukunun korunmasını talep etmiştir. Söz konusu belgeler Osmanlı Devleti'ne göç edip, Livane kazasında mülkü olan halkın bu mülklerinin hukukundan endişe ettiğini ve bu konuda devletten yardım istediklerini göstermektedir.⁷⁴ Yine 10 Ocak 1891 tarihli belgeye göre Livane hanedanından Atabeyzade Tevfik Bey İstanbul'a gönderdiği arzuhalinde malını mülkünü bırakarak Osmanlı vatandaşlığına geçtiği için kendisiyle birkaç akrabasına yetecek kadar arazi verilip Bursa'da akrabaları yanında iskanını talep etmiştir. Dahiliye Nezaretinden Muhacirin Komisyonuna gönderilen yazıda da bu konuda gereğinin yapılması istenmiştir.⁷⁵ Livane halkı işgalden sonra alacak verecek davalarını bile Osmanlı Devleti aracılığıyla çözmeye çalışmıştır. 21 Kasım 1889 tarihli belgeye göre Batum dahilinde Artvin'de sakin Çarşı-yı Kebir mahallesinde sahaflardaki dükkâna sahip Kumaşçı Mehmet Tevfik'in Rusya Devleti tebaasından ve tüccardan Artvin'de sakin Aleksan Aksanyan'dan alacağı bulunmaktadır. Borçlunun borcunu ödemesi için Dersaadet Mukavelat Muharrirliğinden onaylanan protesto varakasının ilgiliye bildirilmek üzere Batum Şehbenderliğine gönderilmesine karar verilmiştir. Belge Osmanlı Devleti'nin savaştan sonra işgal edilen bölgedeki Türk halkın haklarını korumak için çaba sarf ettiğini göstermesi bakımından önemlidir.⁷⁶ 18 Mayıs 1891 tarihinde Fatih Karakolu nizamiye memuru Kaymakam Mehmet Bey Hariciye Nezaretine gönderilen dilekçesinde Batum'a bağlı Artvin kasabası ahalisinden ve Ermeni milletinden Şamlı oğlu Vanil ve Bedros Ağalarda olan alacağının tahsiliyle adı geçen yerdeki Çarşu mahallesinde bahçe ve evinin satışı için Rusya Sefaretine yazı gönderilmesini istemiştir.⁷⁷ 29 Mayıs 1909 tarihli belgeye göre de eski Mardin mutasarrıfı merhum Hemşizade Gürcü Kamil Paşa'dan kendilerine kalan Artvin bölgesindeki arazilerine yapılan müdahalenin engellenmesi için oğulları Hüseyin, Mehmed ve Muhlis ile kızları Feride ve Zehra Hariciye nezaretine dilekçe vermiştir.⁷⁸ Halkın göç etmesi için de Rusya'dan izin alması gerekecektir. 25 Temmuz 1893 tarihli belgeye göre Ardanuç kazasından ahali vekilleri Batum Başşehbenderliğine gönderdikleri yazıda Batum'a bağlı Ardanuç kazasından elli hane Livane kazasından da on üç hane olmak üzere

⁷¹ BOA, Hariciye Nezareti Petersburg Sefareti (HR.SFR), 74/44, 29 Ağustos 1883; BOA, Hariciye Siyasî (HR.SYS.), 1342/41, 4 Aralık 1884.

⁷² BOA, HR.TH, 55/21, 25 Ocak 1886; BOA, HR.SYS, 1229/1, 14 Şubat 1885.

⁷³ BOA, HR.SYS, 1951/42, 9 Şubat 1888.

⁷⁴ BOA, HR.TH, 104/36, 1 Aralık 1890.

⁷⁵ BOA, DH.MKT, 1798/83, 10 Ocak 1891.

⁷⁶ BOA, HR.TH, 94/46, 21 Kasım 1889.

⁷⁷ BOA, HR.TH, 109/32, 18 Mayıs 1891.

⁷⁸ BOA, HR.TH, 376/17, 29 Mayıs 1909.

altmış üç haneden dört yüz doksan altı nüfus on beş aydan beri hicret edecekken Rusya Hükümeti tarafından hicretlerine mani olduğunu belirterek söz konusu halkın Osmanlı memleketine gönderilmesi için gereğinin yapılmasını istemişlerdir.⁷⁹ Görüldüğü üzere halkın göç etmesini de Rusya Devleti engellemeye çalışmıştır.⁸⁰ 9 Nisan 1883 tarihli belgeye göre Batum'a bağlı Livane kazasında Berta karyesi ahalisinden İbrahim Efendi ve biraderi Abdi Ağa on bir nüfustan ibaret olan aileleriyle Dersaadet'e gitmek üzere pasaportlarıyla Borçka'ya kadar gelmişlerdir. Ancak Rus idaresi hicret müddetlerinin dolduğu gerekçesiyle gitmelerine engel olduğundan bu konuda gereğinin yapılması için Batumlu Raik Efendi tarafından İstanbul'a dilekçe yollanmıştır.⁸¹ Yine Livane kazası ahalisi tarafından 30 Eylül 1886 tarihinde Hariciye Nezaretine verilen arzuhale göre Batum dâhilinde Livane kazasından üç yüz haneyi aşan Müslüman ahali Osmanlı Devleti'ne hicret etmek istedikleri halde mahalli hükümet engellediğinden yardım istemişlerdir.⁸² 3 Kasım 1886 tarihli belgeye göre de söz konusu dilekçe üzerine bunlardan iki yüz hanenin Erzurum'da, dört yüz hanenin İzmir'de iskânlarına 1879 senesinde karar verilmiştir. Halkın hicretleri hakkında Rusya Devleti tarafından tayin edilen müddetin kış mevsiminin başlaması nedeniyle bitmesi üzerine muhalefet edildiğinden gereğinin yapılması istenmiştir.⁸³ 13 Nisan 1887 tarihinde Mehmet Tahir Bey Hariciye Nezaretine gönderdiği arzuhalinde ise Livane kazasından İrsa karyesi halkından bin küsur nüfusun ve kendi akrabalarından babası, kardeşleri, çocukları ve başka akrabalarından da toplam altmış nüfusun hicretine Rusya Hükümeti engel olduğundan ahalinin tahliye edilmesi için gereğinin yapılmasını istemiştir.⁸⁴ Yine Batum Baş Şehbenderliğine Ardanuç kazasından ahali vekilleri tarafından verilen tarihsiz arzuhale göre Batum'a tabi Ardanuç ve Livane kazalarından olup Ardanuç kazasından elli hane ve Livane kazasından da on üç hane olmak üzere toplam dört yüz doksan altı nüfus Osmanlı Devleti'ne hicret etmek istemiştir. Ancak Rusya Hükümeti tarafından hicretlerine mâni olduğundan gereğinin yapılması talep edilmiştir. 3 Temmuz 1893 tarihli Vükela Meclisi Mazbatası'na göre bu kişilerin göçlerinin sağlanması için Rusya Hükümetinden ruhsat alınması konusu Hariciye Nezaretine havale edilmiştir. Söz konusu halkın hicretlerinden sonra iskânları için arazi temini konusu da Muhacirin Komisyonuna bildirilmiştir.⁸⁵ Göç edenlerden ailesi Livane kazasında kalanlar da olmuştur. Bu nedenle ailesini görmek isteyenler ruhsat ve pasaport almak durumunda kalacaklardır. 29 Ağustos 1902 tarihli belgeye göre Ali adlı kişi Batum'un Livane kazasında Sinköt köyündeki kız kardeşinin yanına gitmek için ruhsat ve pasaport talep etmiştir.⁸⁶ Ailesi söz konusu kazada kalan kişilerin de bu kişilerin Osmanlı Devleti'ne gelmeleri için talepleri olmuştur. Batum muhacirleri ulemasından Elhac Ferhat Efendi'nin 26 Ekim 1893 tarihinde Hariciye Nezaretine verdiği dilekçesine göre Ferhat Efendi Batum'da Livane kazasına bağlı Murgul nahiyesinin Kartla karyesi muhacirlerindedir. Kendisi İzmit Adapazarı'na bağlı Hendek nahiyesinde yerleştiğinden adı geçen karyede annesi, babası ve kız kardeşi perişan bir durumda kalmıştır. Dilekçesinde bu kişilerin hicretine müsaade verilmesi için gerekli yere emir verilmesini istemiştir.⁸⁷ Rusya'nın göç eden muhacirleri de geri talep ettiği görülmektedir. Dâhiliye Nezaretinden 14 Temmuz 1887 tarihinde Hariciye Nezaretine gönderilen yazıda Rusya Sefaretinin Osmanlı Devleti'ne hicret eden Artvin ve Batum muhacirlerinin iade edilmesi talebinin olduğu belirtilerek Rusya'dan hicret eden muhacirin kabul edilmesi veya edilmemesi kararının Hariciye Nezaretine ait olduğu bildirilmiştir.⁸⁸ Yine 16 Nisan 1895 tarihli belgeye göre Livane kazası ahalisinden olup Rusya Hükümeti'nden izin alınmaksızın Osmanlı Devleti'ne hicret etmiş ve Hüdavendigar vilayetinde yerleşmiş on üç

⁷⁹ BOA, Hariciye İdare (HR.İD), 6/65, 25 Temmuz 1893.

⁸⁰ BOA, İ.DH, 1002/79153, 16 Eylül 1886.

⁸¹ BOA, HR.İD, 11/26, 9 Nisan 1883.

⁸² BOA, DH.MKT, 1370/9, 1, 30 Eylül 1886.

⁸³ BOA, DH.MKT, 1377/10, 3 Kasım 1886.

⁸⁴ BOA, HR.TH, 63/25, 25 Nisan 1887.

⁸⁵ BOA, HR.İD, 6/57, 3 Temmuz 1893.

⁸⁶ BOA, DH.MKT, 2436/81, 29 Ağustos 1902; BOA, DH.MKT, 2458/96, 29 Kasım 1902.

⁸⁷ BOA, HR.TH, 134/110, 26 Ekim 1893.

⁸⁸ BOA, DH.MKT, 1432/19, 14 Temmuz 1887; BOA, DH.MKT, 1447/43, 12 Eylül 1887.

Kürt ailesinin Rusya'ya iadeleri Rus elçiliği tarafından talep edilmiştir.⁸⁹ İşgalden sonra Osmanlı Devleti'nden Livane'ye gidenlerle de zaman zaman temas kesilmiştir. Seraskerlikten Hariciye Nezaretine gönderilen 6 Mart 1886 tarihli yazıda Üçüncü Orduya mensup Livaneli Yüzbaşı Mevlüt Ağa Livane'ye izinli olarak gidip izni bittiği halde gelmeyince gereğinin yapılması için Rusya Sefaretine tabligat yollanması istenmiştir.⁹⁰ Livane halkından Anadolu'nun iç kırsımlarına göç eden halkın ise göç ettikten sonra da sorunları devam etmiştir. 14 Ocak 1880 tarihli belgede Muhacirin Komisyonu Riyasetinin tezkeresine göre hicret eden Livane kazası eşrafından Mehmet Ali Bey ve iki yüz hane halkı arzuhallerinde Sivas dâhilinde Merzifon kazasında iskân edecekleri yerde içme suyu masrafının yarısının devletten karşılanmasını talep etmişlerdir.⁹¹ Bu durum halkın savaştan sonra içme suyunu bile karşılayamayacak kadar zor durumda olduğunu göstermektedir. Halk göç ettikleri yerlerde yerleştirilmeme problemleriyle de karşılaşmıştır. 5 Şubat 1880 tarihli yazıya göre Anadolu'da Ruslara terk edilen yerlerden Acaralar ve Livane kazasından yirmi bin kadar Müslüman nüfus Trabzon ve çevresine hicret etmiştir. Şimdiye kadar bu insanların Canik sancağı ve dâhilinde bulunan yerler ile Sivas vilayetinin bazı kazalarına yerleştirilmeleri mümkünken buradaki mahallî hükümetler bu konuda çaba göstermediklerinden yerleşememişlerdir. Bir buçuk seneden fazla zamanda bu ahali yerleştirilemeyip sefalet içinde kalmıştır.⁹² Yine 27 Ağustos 1882 tarihli Livane muhacirlerine ait başka bir belge söz konusu insanların yerleşme sorunlarını ortaya koymasından önemlidir. Belgeye göre iskân edilemeyip han köşelerinde aç ve sefil kaldığı bildirilen Livane halkı dokuz kişinin imzasıyla İstanbul'a arzuhal göndermiştir. Arzuhallerinde Tokat sancağına bağlı Artukabad nahiyesi Rum halkının daha önce Rusya'ya göç etmelerinden dolayı söz konusu nahiyede boş olan evler ile arazinin kendilerine verilmesini istemişlerdir. Dilekçe Şura-yı Devlete havale edilmiştir.⁹³ Bazı yerel idarelerin ise bu konuda daha duyarlı davrandıkları, muhacirlerin haklarını korudukları görülmektedir. Hüdavendigâr vilayetinin yazısına göre 93 Muharebesi'nde Osmanlı'dan ayrılan ve anavatana sonradan iltihak eden Kars, Ardahan ve Artvin halkı Türk oldukları ve kendileri de hiçbir zaman başka bir milliyet iddiasında bulunmadıkları halde, lisan ve adetleriyle hiçbir alakaları olmayan "Gürcü" olarak kabul edilmişlerdir. Ayrıca muhacirin iskânı konusunda bunların gayr-i Türk unsurlarla ilgili usul ve hükümlere tabi tutulmaları lazım geleceği düşüncesi oluşmuştur. Söz konusu yazıda bu düşüncenin yanlışlığı vurgulanarak bu halkın Türk olduğu, başka bir milletten olduklarının söylenemeyeceği belirtilmiştir.⁹⁴ Muhacirlerin göç ettikten sonra geçim sıkıntısı nedeniyle devletten maaş talepleri de olmuştur. 20 Mayıs 1887 tarihli belgeye göre Amasya'da iskan edilen Livane muhacirlerinden Şeyh Ömer Efendi kendisine zaruretinden dolayı maaş tahsisi talep etmiştir.⁹⁵ 26 Ekim 1888 tarihli belgeye göre de Livane muhacirlerinden Selanik'te sakin Zeliha Hatun ve çocuklarına maaş verilmesi için gereğinin yapılması istenmiştir.⁹⁶ Yine 7 Kasım 1901 tarihli belgeye göre Livane muhacirlerinden Tokat'ta ikamet eden Fakihzade Ali Efendi arzuhalinde yaşlılığı sebebiyle geçimini sağlamakta zorluk yaşadığından, emlak ve gelirin de bulunmaması nedeniyle maaş talep etmiştir. Söz konusu arzuhal Tokat idare meclisince incelenerek bu kişiye aylık yüz kuruş maaş verilmesi Sivas vilayetince İstanbul'dan talep edilmiştir.⁹⁷ Göç ettikleri yerlerde tarımla uğraşan muhacirlerden ise devletten zahire isteyenler de olmuştur. 9 Şubat 1889 tarihli belgeye göre Livane muhacirlerinden Ali ve Ömer adlı kişiler ziraatle uğraştıklarını belirterek daha sonra ödemek şartıyla zahire talep etmişlerdir.⁹⁸ 22 Mayıs 1909 tarihli Dahiliye Mektubi

⁸⁹ BOA, HR.TH, 155/26, 16 Nisan 1895; BOA, HR.İD, 2055/87, 30 Ocak 1895.

⁹⁰ BOA, HR.TH, 62/23, 6 Mart 1886.

⁹¹ BOA, DH.MKT, 1329/44, 14 Ocak 1880.

⁹² BOA, Yıldız Esas Evrakı (Y.EE.), 44/129, 5 Şubat 1880.

⁹³ BOA, Şura-yı Devlet (ŞD), 2452/39, 27 Ağustos 1882.

⁹⁴ BOA, Satın Alınan Evrak Hacı Adil Bey Evrakı (HSDHADB.), 6/54.

⁹⁵ BOA, DH.MKT, 1421/88, 20 Mayıs 1887.

⁹⁶ BOA, DH.MKT, 1648/135, 26 Ekim 1888.

⁹⁷ BOA, DH.MKT, 2553/29, 7 Kasım 1901; BOA, Bab-1 Ali Evrak Odası (BEO), 1744/130750, 11 Kasım 1901.

⁹⁸ BOA, DH.MKT, 1487/84, 9 Şubat 1889.

Kaleminden Maliye Nezareti'ne gönderilen belgeye göre de Malatya sancağına bağlı Besni kazasında ikamet ettirilen Livane muhacirlerine tohumluk ve ziraat aleti ve masraflarının karşılanması için yirmi bin kuruşun verilmesine karar verilmiştir.⁹⁹ Muhacirlerden göç ettikten sonra çocuklarını okutacak imkan bulamayanlardan çocuklarının Darüşşafaka'ya kaydını talep edenler olmuştur. Livane muhacirlerinden ve jandarma tabur kitabetinden emekli Kibar oğlu Ali Efendi 20 Mart 1905 tarihinde verdiği arzuhalinde üç erkek çocuğu olduğunu ve bunların geçimini temin edemeyecek durumda olduğunu belirterek çocuklarının Darüşşafaka'ya kaydını istemiştir. Maarif Nazırı tarafından Dahiliye Nezaretine gönderilen evrakta da Darüşşafaka'da mevcut talebenin fazla olması nedeniyle yatacak yer kalmadığından öğrenci kabul edilemeyeceği belirtilmiştir.¹⁰⁰ Göçler sırasında muhacirlerin yaşadığı bir başka sorun pasaport sorunu olmuştur. İşgal edilen Livane ve diğer yerlerden halkın Osmanlı Devleti'ne gelmesi için pasaport alması gerektiğinden devlet bu konuda sıkı kontroller yapmıştır. Sadarettin 9 Mayıs 1888 tarihinde Dâhiliye Nezaretine gönderilen yazıda bundan beş altı ay önce Rusya'dan çıkarak Bayburt'a gelmiş ve Amasya'ya gideceklerini belirtmiş olan Ardanuç ve Livane muhacirlerinden altı hane hakkında pasaport bulunmadığı belirtilmiştir. Söz konusu yazıya göre bu şekilde ruhsat almayarak Osmanlı Devleti'ne gelenler haklarında nasıl muamele yapılacağı konusunda tereddüte düşen Erzurum vilayeti İstanbul'a telgraf göndermiştir. Yazıda ayrıca Rusya Hükümeti'nden elde edilen ruhsat ile Osmanlı Devleti'ne hicret edecek olanların Erzurum vilayeti ile Van vilayeti dâhilinde iskânlarına sadaretçe karar verildiği de ifade edilmiştir.¹⁰¹ Görülüşü üzere devletin pasaportsuz seyahat edenlere karşı sıkı tahkikat yaptığı görülmektedir.¹⁰² Yine Muhacirin-i İslâmiye Komisyonu Birinci Azası Rıza Bey tarafından Hariciye Nezaretine gönderilen 25 Eylül 1899 tarihli belgeye göre Batum'a bağlı Livane kazasından Şuayb oğlu Haydar, üzerinde pasaport olmadan hicret ettiği için hicret tarihi ve şeklinin araştırılması istenmiştir.¹⁰³ 26 Ekim 1903 tarihli belgeye göre de pasaportsuz olarak hicret eden Livane kazasının İrsa karyesi halkından Ali bin Recep'in hicret şeklinin ve tarihinin bildirilmesi istenmiştir.¹⁰⁴ Söz konusu tarihten sonra da soruşturmaların devam ettiği görülmektedir. 20 Temmuz 1907 tarihli belgeye göre Rusya'dan pasaportsuz firaren Dersaadet'e gelerek dilekçelerinde Osmanlı tâbiyetine kayd olmak isteyen kişiler arasında Livane'den Osman bin Süleyman da bulunmaktadır. Bu kişiler hakkında tahkikat yapılması istenmiştir.¹⁰⁵ 14 Eylül 1908 tarihinde tâbiyet müdürü tarafından Dahiliye Nezaretine gönderilen belgeye göre de Livane kazası ahalisinden olup 1905 yılında Osmanlı Devleti'ne hicret eden ve Hüdavendigar vilayetine bağlı Gemlik kazasında ikamet eden Mirasyedi oğlu Hasan bin Mehmet adlı kişi verdiği dilekçesinde tezkire-i Osmaniye istemiştir. Söz konusu kişi Rusya pasaportuyla Osmanlı Devleti'ne gelmiş olup Osmanlı tâbiyetine geçmek istemiştir. Hariciye Nezaretine bağlı Tâbiyet Kalemine gelen ve pasaportun numarasını bildiren evrakta pasaportun bu kişinin yanında olup olmadığı zikredilmediğinden hakkında muamele yapılamayacağı belirtilmiştir. Pasaport bu kişinin yanında ise gönderilmesi değilse nerede olduğunun belirtilmesi istenmiştir. Ayrıca bu kişiyle ilgili evraklarda baba isminin farklı yazıldığı ifade edilerek bu konunun da aydınlatılması istenmiştir. 8 Mart 1909 tarihli belgede baba adının yanlışlıkla Mehmet yerine Ahmet yazıldığı bildirilerek pasaportun ise adı geçen kişinin Osmanlı Devleti'ne müracaatta bulunması için Rusya sefaretiden verilen bir varakadan ibaret olduğu ve bu varakanın da adı geçen kişiye ait olduğu bildirilerek söz konusu kişinin tâbiyet değiştirmesi için gerekli işlemlerin yapılması istenmiştir.¹⁰⁶ Yine 28 Mart 1909 tarihli belgeye göre Artvin'den firaren Bursa'ya gelen ve Osmanlı

⁹⁹ BOA, DH.MKT, 2821/17, 22 Mayıs 1999.

¹⁰⁰ BOA, DH.MKT, 956/70, 5 Haziran 1905.

¹⁰¹ BOA, DH.MKT, 1507/34, 9 Mayıs 1888.

¹⁰² BOA, HR.TH, 233/21, 1 Ocak 1890.

¹⁰³ BOA, HR.TH, 233/18, 25 Eylül 1899; BOA, HR.TH, 196/13, 24 Haziran 1897; BOA, HR.TH, 211/104, 18 Mayıs 1898; BOA, HR.TH, 217/86, 26 Eylül 1898; BOA, HR.TH, 216/25, 22 Ekim 1898; BOA, HR.TH, 229/37, 6 Temmuz 1899.

¹⁰⁴ BOA, HR.TH, 293/17, 26 Ekim 1903.

¹⁰⁵ BOA, HR.TH, 350/52, 20 Temmuz 1907.

¹⁰⁶ BOA, DH.MKT, 2769/103, 14 Eylül 1908. Tezkire-i Osmaniye Osmanlı Devleti'nde nüfus kâğıdı yerine geçen kağıttır. Osmanlı tezkiresi adı da verilir Şık, 2020: 7.

tabiiyetine geçmek isteyen Süleyman bin Bayram hakkında soruşturma tamamlanana kadar bu kişiye misafir muamelesi yapılmasına karar verilmiştir.¹⁰⁷ 26 Temmuz 1909 tarihli belgeye göre ise Livane kazası halkından olup pasaportsuz kaçarak Bursa'ya gelen ve Osmanlı tâbiyetine geçmek isteyen Ahmet oğlu Ali hakkında tahkikat yapılmasına karar verilmiştir.¹⁰⁸ 7 Temmuz 1888 tarihli belgeden de muhacirlerin göç esnasında yol parasını bile karşılamakta güçlük çektikleri anlaşılmaktadır. Dâhiliye Nezaretinden Maliye Nezaretine gönderilen bu belgede Livane ve Ardanuç muhacirlerinden olup Rusya'dan kaçarak Gümüşhane'ye kadar gelmiş ve Amasya'ya gitmeleri kararlaştırılan yirmi nüfusun harcırahlarının verilmesine dair Trabzon vilayetinden telgraf geldiği belirtilmiştir. Muhacirin masraflarının hazinece karşılanma durumu olması nedeniyle gereğinin yapılması istenmiştir.¹⁰⁹ Ancak 18 Eylül 1888 tarihli Dâhiliye Nezaretinden Trabzon vilayetine gönderilen yazıda da Muhacirin Komisyonu Riyasetinden alınan cevaba göre şimdiye kadar Rumeli ve Batum muhacirleri için nakliye masraflarının vilayetlerce karşılanmasına izin verilmediğinden bunların kendi imkânlarıyla gitmeleri, eğer gidemezlerse halkın yardımı veya belediyenin yardımıyla gönderilmeleri gerekeceğinden bu konuda gereğinin yapılması istenmiştir.¹¹⁰ Yerleştikten sonra da halkın sorunları devam etmiştir. 18 Haziran 1886 tarihli Hüdavendigâr Vilayetine gönderilen yazıya göre Livane muhacirlerinden Mehmed Bey'in eşi Ayşe Mesude Hanım'ın iskanı için gösterilen mekâna Gemlik'te iskân edilen Mehmed Çavuş tarafından yapılan müdahalenin engellenmesi istenmiştir.¹¹¹ 2 Temmuz 1898 tarihinde Livane muhacirleri Anadolu Islahat Müfettişliğine verdikleri dilekçede ise 1297 (1881-1882) senesinde Mecitözü kazasına bağlı Varay nahiyesinde Şeyhler karyesinde iskân yerlerine yerleştiklerini ifade etmişlerdir. Ancak Amasyalı Kapancızade Kâmil Efendi ve arkadaşlarının adı geçen yere çiftlik adı vererek kendilerini oradan çıkarmaya teşebbüs ettiklerini belirterek gereğinin yapılmasını istemişlerdir.¹¹² Yine Dâhiliye Nezaretinden 1 Mayıs 1888 tarihinde Sivas vilayetine gönderilen yazıda Merzifon kazasına bir saat mesafede bulunan Miri Çayırı denilen arazide muhacirlerin iskân edilip ziraate başladıkları belirtilmiştir. Ancak halkın ziraat yaptıkları bu araziye eşraftan bazıları mülklerine geçirmek niyetinde olduklarından ve yerel idarece muhacirlerin oradan çıkarılmalarına teşebbüs edilmesinden dolayı bu durumun çözümüne dair Livane muhacirlerinin bazılarının arzuhal verdiğinden bahsedilerek gereğinin yapılması istenmiştir.¹¹³ Bu olumsuz durumlara rağmen devletin göç eden halkın ihtiyaçlarını mümkün olduğu kadar sağlamaya çalıştığı görülmektedir. 11 Ekim 1886 tarihli Dâhiliye Nezaretinden Muhacirin Komisyonu Riyasetine gönderilen belgede Livane muhacirlerinden Fatma Hatun'un kendisiyle çocuklarının muhafazaları için bir hane yapılmasına dair sadarete ve Dâhiliye Nezaretine arzuhal gönderdiği bildirilerek gereğinin yapılması istenmiştir.¹¹⁴ Hüdavendigâr vilayetine 2 Kasım 1886 tarihinde gönderilen belgeye göre de Muhacirin Komisyonu Riyasetinden alınan karara göre adı geçen kişinin eşinin Rusya Muharebesi'nde vefatı nedeniyle bu kişiye yalnız hane arsası verilmesine karar verildiği, Fatma Hatun'un arsa isterse durumun Maliye Nezaretine bildirileceği belirtilmiştir.¹¹⁵ Savaştan sonra sadece Müslümanların değil gayrimüslimlerin de Osmanlı Devleti'ne hicret etmek istedikleri görülmektedir. 29 Ağustos 1880 tarihinde Dâhiliye Nezaretinden Muhacirin Komisyonu Riyasetine gönderilen belgede Artvin kasabası ahalisinden ve Katolik milletinden Osmanlı Devleti'ne hicret etmek isteyen dört yüz hanenin iskânlarına kâfi arazi belirlenmesi için Piloyan Ohannes Efendi'nin

¹⁰⁷ BOA, DH.MKT, 2784/15, 28 Mart 1909; BOA, DH.MKT, 2890/95, 26 Temmuz 1909.

¹⁰⁸ BOA, DH.MKT, 2892/5, 26 Temmuz 1909.

¹⁰⁹ BOA, DH.MKT, 1522/64, 7 Temmuz 1888; BOA, DH.MKT, 1531/72, 6 Ağustos 1888.

¹¹⁰ BOA, DH.MKT, 1544/113, 18 Eylül 1888.

¹¹¹ BOA, DH.MKT, 1351/28, 18 Haziran 1886.

¹¹² BOA, Y.EE, 134/36, 2 Temmuz 1898.

¹¹³ BOA, DH.MKT, 1507/21, 1 Mayıs 1888.

¹¹⁴ BOA, DH.MKT, 1373/18, 11 Ekim 1886.

¹¹⁵ BOA, DH.MKT, 1376/21, 2 Kasım 1886.

vekil seçildiğine dair Batum Şehbenderliğinden yazı gönderildiği bildirilerek gereğinin yapılması istenmiştir.¹¹⁶ Osmanlı Devleti'nin bu halka da gerekli kolaylığı sağlamaya çalıştığı görülmektedir. Dâhiliye Nezaretine 16 Eylül 1880 tarihinde Hariciye Nezaretinden yazılan tezkereye göre de söz konusu Ermenilerin hicreti konusu Muhacirin Komisyonu Riyasetinde görüşülmüş olup, bu milletten üç yüz otuz bir hane halkının sanat erbabı olduğu anlaşılmıştır. Bu kişiler kendilerine Osmanlı Devleti tarafından hane verilerek Dersaadet'te iskân edilmeleri için dilekçe vermişlerdir. Bu halktan şehirde ikamet gücü olanlar kendi geçimlerini temin edeceklerinden onlara hükümetten yardıma gerek görülmediği belirtilmiştir. Ziraatle uğraşan altmış dokuz hane halkı için ise şehremanetine bağlı yerlerden arazi tahsisi uygun görülmüştür.¹¹⁷ Ancak devlet fesat çıkarmasından şüphe ettiği Ermenilere karşı da tedbir almıştır. 18 Haziran 1890 tarihinde sadarete gönderilen yazıda Rusya'nın Artvin, Ardanuç, Şavşat kazalarından Osmanlı Devleti'ne hicret edecekleri bilinen beş altı yüz hane halkının Ermeni oldukları için kabul edilmemeleri hakkında tedbir alınmasına dair padişah emriyle sadarettten bildirilen emirden bahsedilerek beş altı yüz hane halkının Rusya'dan hicret edeceklerine dair oraca bilgi olmadığı belirtilmiştir. Ancak Karakin Bagosliyan adlı Ermeninin teşebbüsüyle Rusya'daki fesatçılardan bazılarının hicret vesilesiyle bu tarafa gelerek asayiş ihlal etme fikrinde bulunmalarının ihtimalden uzak olmadığı bildirilmiştir. Adı geçen Ermeninin yakın zamanda da arkadaşları ile beraber fesat çıkardıkları ve bu tarz fesatçılara izin verilmeyeceğine dair de Van vilayetinden telgraf alındığı bildirilmiştir.¹¹⁸ Ermenilerin olası saldırılarına karşı yerel idareler ve ordu idarecileri tetikte olmuştur. Erzurum Valisi Salim Bey tarafından Dâhiliye Nezaretine gönderilen 7 Haziran 1890 tarihli yazıda bu hicretin engellenmesi için tedbirler alınması ve gerekli yerlere padişah tarafından emir gönderilmesi istenmiştir.¹¹⁹ Erzurum'da Dördüncü Ordu-yı Hümayun Müşirliğinden Erkan-ı Harbiye'ye gelen 17 Eylül 1896 tarihli telgrafta da Rusya'nın Ardanuç ve Livane kazaları sakinlerinin çoğunun Ermeni olması nedeniyle bunlar tarafından Türk hududuna yapılacak tecavüze meydan verilmemek için Ardahan'dan dört yüz mevcutlu iki tabur gönderildiği belirtilmiştir.¹²⁰ 6 Eylül 1903 tarihli belgeye göre ise hududu geçmek isteyen Ermeni fesatçıları Osmanlı askeri tarafından uzaklaştırılarak Artvin'deki Rus Hükümetine teslim edilmiştir.¹²¹ Yine 4 Eylül 1904 tarihli belgeye göre Livane kazası cihetlerinden gelecek bir takım Ermeni eşkıyasının Erzurum'a bağlı Kiskim kazasında hudut üzerindeki bazı yerlere saldıracağı haber alındığından, Erzurum valisi tarafından tedbir almaları konusunda hudut kumandanlığı ikaz edilmiştir.¹²² Bölgedeki Ermenilerin silahlanmasında Rusya'nın teşvikleri önemli rol oynamıştır. 6 Mayıs 1908 tarihli belgeye göre Rusların Artvin'e cephane ve asker gönderdikleri, Ermenilerin sınıra saldıracakları Dördüncü Ordu Müşiriyeti'nden bildirilmiştir.¹²³ Osmanlı Devleti hududu askerle muhafaza etmek durumunda kalmıştır. 2 Haziran 1908 tarihli belgeye göre Artvin hududunun muhafazasına memur kuvve-i askeriyyenin bir kısmı olup muvakkaten Batum'da bulundurulmuş altı yüz kadar piyade Kazak askeri, Artvin Ermenilerinin Osmanlılar tarafından saldırı vuku bulacağı korkusuyla kendilerinin muhafaza altına alınmalarına dair istekleri üzerine adı geçen hududa gönderilmiştir.¹²⁴ Buna rağmen zaman zaman Osmanlı topraklarına tecavüz olmuştur. 12 Temmuz 1900 tarihli Erzurum vali vekili Hayrettin Bey tarafından Dahiliye Nezaretine gönderilen belgeye göre Rusya'nın Artvin kazası jandarmalarından Mehmed Ağa'nın kardeşi Ahmed Çavuş yanında bulunan silahlı jandarmalar ile sınırı tecavüz edip Erzurum vilayetine bağlı Kiskim kazasının Balh karyesinde ikamet eden

¹¹⁶ BOA, DH.MKT, 1332/67, 29 Ağustos 1880.

¹¹⁷ BOA, HR.İD, 21/70, 16 Eylül 1880.

¹¹⁸ BOA, DH.MKT, 1734/95, 18 Haziran 1890; BOA, DH.MKT, 1731/100, 9 Haziran 1890.

¹¹⁹ BOA, Dâhiliye Şifre Kalemi (DH.ŞFR.), 143/94, 7 Haziran 1890; BOA, HR.İD.6/57, 1 Haziran 1890.

¹²⁰ BOA, Dâhiliye Nezâreti Tesrî-i Muamelât ve İslahat Komisyonu Mühimme (D.TMIK.MHM.), 16/3, 17 Eylül 1896.

¹²¹ BOA, A.MKT.MHM, 548/6, 6 Eylül 1903; BOA, Yıldız Mütenevvi Maruzat (Y.MTV), 251/43, 17 Eylül 1903.

¹²² BOA, DH.ŞFR, 332/34, 4 Eylül 1904; BOA, D.TMIK.MHM, 181/41, 4 Eylül 1904; BOA, A.MKT.MHM, 548/36, 4 Eylül 1904.

¹²³ BOA, BEO, 3311/248274, 6 Mayıs 1908.

¹²⁴ BOA, BEO, 3326/249392, 2 Haziran 1908; BOA, Y.MTV, 310/171, 6 Haziran 1908; BOA, Y.MTV, 311/47, 15 Haziran 1908.

Artvin muhacirlerinden sabıkalı Celil nam şahsı yakalamak istemişlerse de başarılı olamadıkları Kiskim Kaymakamlığından bildirilmiştir.¹²⁵ Osmanlı Devleti savaştan sonra göç eden bazı Müslüman kişiler hakkında da soruşturma başlatmıştır. Dâhiliye Nezaretinden 13 Ocak 1895 tarihinde Zaptiye Nezaretine gönderilen yazıda Batum'da Livane kazasındaki Artvin kasabası ahalisinden olup İzmir'e hicret edeceğini dilekçesiyle beyan eden İsmail hakkında zabıtaca tahkikat yapılması istenmiştir.¹²⁶ Halk İstanbul, Amasya'da Merzifon ve Malatya gibi yerleri de yerleşme yeri olarak tercih etmiştir. Dâhiliye Nezaretinden 23 Mayıs 1887 tarihinde Muhacirin Komisyonu Riyasetine gönderilen yazıda Livane'nin Rusya'da kalan Berta karyesinde Müslüman nüfustan Atina kazasına gelen dört yüz elli muhacir Dersaadet'e gelmek istediklerinden gereğinin yapılması istenmiştir.¹²⁷ Yine Dâhiliye Nezaretinden 24 Nisan 1888 tarihinde sadarete gönderilen yazıya göre Livane muhacirlerinden on üç hane halkı Merzifon kasabası civarında iskân edilmiştir.¹²⁸ Livane muhacirlerinin yerleştiği bu bölgeye Hamidiye ismi verilmesine karar verilmiştir.¹²⁹ 10 Kasım 1910 tarihli belgeye göre de yirmi altı hane Livane muhaciri Malatya sancağına bağlı Sürgü nahiyesinde iskan edilmiş olup Padişah V. Mehmet Reşat'ın adına izafeten bu bölgeye Reşadiye adı verilmesine karar verilmiştir.¹³⁰ İstanbul'a gelen muhacirlerin bir takım sağlık sorunları yaşadığı görülmektedir. Devlet bu konuda gerekli tedbirleri almıştır. Dâhiliye Nezaretinden 19 Ocak 1889 tarihinde Mabeyn-i Hümayun Baş Kitabetine gönderilen yazıya göre Trabzon yoluyla boğaza gelmiş olan vapurun Trabzon'dan aldığı Livane muhacirleri çocuklarından bazılarında çiçek hastalığı çıkmıştır. Bu insanlar vapurdan alınarak tedavilerine başlanılmış ve ihtiyaçları da karşılanmıştır.¹³¹ Devlet ayrıca muhacirler için hizmet yapan kişileri de ödüllendirmiştir. 8 Ekim 1889 tarihli yazıya göre Dersaadet'e gelen Livane muhacirlerinin tedavisinde ve bu insanların Bursa'ya nakilleri sırasında iaşelerinin temininde hizmeti görülen kişilerin taltifine karar verildiği bildirilmiştir.¹³² Bu belge ayrıca devletin muhacirlere de verdiği değeri göstermektedir. Rusya yönetimine geçtikten sonra Livane kazasında kalan halk Rus yönetiminden memnun olmamıştır. Harpten sonra Rusya'ya terk edilen Livane kazasına bağlı bazı köy ahalipleri 17 Haziran 1893 tarihinde Batum Şehbenderliğine verdikleri dilekçede davalarının otlatma hakkının engellenmesi nedeniyle durumun çözüme kavuşturulmasını istemişlerdir.¹³³ Görüldüğü üzere belgeler 93 Harbi'nden sonra Livane kazası halkının yaşadıkları sıkıntıları ortaya koymasından önemli olduğu kadar savaş sonrasında bölgeden göç etmek isteyen Müslüman ve gayrimüslim halka Osmanlı Devleti'nin sahip çıkmasını göstermesi açısından da önemlidir.

Sonuç

Osmanlı Devleti ile Rusya arasında gerçekleşen 1877-78 Osmanlı-Rus Savaşı'ndan sonra imzalanan Berlin Antlaşması ile Osmanlı Devleti Kars, Ardahan ve Batum'u Rusya'ya terk edince Lazistan sancağı olarak da anılan Batum sancağının kazası olan Livane kazası da Rus hâkimiyetine geçmiştir. Livane kazasından Anadolu içlerine göçler yaşanmıştır. Savaş sırasında olduğu gibi bu göçler sırasında da halk Rusya'nın zulümüyle karşılaşmış, Ruslar Müslüman halkın göçünü engellemeye çalışmıştır. Söz konusu halkın emlak satışları sırasında Rus ve Ermeni memurlar zorluk çıkarmışlardır. Halkın çoğu düşük fiyatlarla mülklerini satmak zorunda kalmıştır. Mülklerini satamayan halkın da geride kalan malları konusunda endişeleri olmuş, söz

¹²⁵ BOA, Dâhiliye Nezâreti Tesrî-i Muamelât ve Islahat Komisyonu Muamelat (D.TMIK.M), 90/64, 12 Temmuz 1900.

¹²⁶ BOA, DH.MKT, 332/9, 13 Ocak 1895.

¹²⁷ BOA, DH.MKT, 1426/69, 23 Mayıs 1887; BOA, DH.MKT, 1431/53, 10 Temmuz 1887; BOA, DH.MKT, 1435/19, 1 Şubat 1887.

¹²⁸ BOA, İ.DH, 1085/85102, 24 Nisan 1888; BOA, DH.MKT.1517/66, 19 Haziran 1888.

¹²⁹ BOA, DH.MKT, 1503/33, 30 Ekim 1887.

¹³⁰ BOA, İ.DH, 1484/42, 10 Kasım 1910; BOA, BEO, 3823/286695, 15 Kasım 1910; BOA, Dâhiliye İdare (DH.İD), 97/13, 8 Kasım 1910.

¹³¹ BOA, DH.MKT, 1585/95, 19 Ocak 1889; BOA, DH.MKT, 1587/15, 17 Ocak 1889; BOA, DH.MKT, 1591/98, 29 Ocak 1889; BOA, DH.MKT, 1613/106, 6 Nisan 1889.

¹³² BOA, DH.MKT, 1666/79, 8 Ekim 1889.

¹³³ BOA, HR.SYS, 1342/93, 17 Haziran 1893.

konusu halk bu mallarının korunması için devletten yardım istemiştir. Rusya göç edebilen halkı daha sonra Osmanlı Devleti'nden geri talep etmiştir. Osmanlı Devleti muhacirlere sahip çıkıp bunları Rusya'ya göndermemiştir. Rusların engellemelerine rağmen üç yıllık sürede birçok insan Anadolu'nun diğer topraklarına yerleşmiştir. Göçler sırasında halkın çoğu yol ve su parasını ödeyemedikleri için devletten para talep etmiştir. Muhacirlerden birçoğu ise göçleri esnasında salgın hastalıklarla karşılaşmıştır. Anadolu'ya geldikleri zaman da yerleştirme problemleriyle karşılaşan halk sefalet içinde kalmıştır. Bazı bölgelerdeki yerel idareciler muhacirlere sahip çıkmayıp, bu kişileri yerleştikleri yerden çıkarmak istemişler, halkın ziraat yaptığı araziye göz koymuşlardır. Buna rağmen muhacirlere sahip çıkan yerel idareler de olmuş Hüdayendigar vilayeti Kars, Ardahan ve Livane muhacirlerinin Gürcü olarak adlandırılıp gayri Türk unsurların hükümlerine tabi tutulmasına şiddetle karşı çıkmıştır. Göçler esnasında devlet ülkenin güvenliğine önem vererek pasaportsuz seyahat edenlere sıkı denetim uygulamıştır. Savaştan sonra sadece Müslümanların değil gayrimüslimlerin de Livane kazasından göç etmek istemesi söz konusu halkın Osmanlı yönetiminden memnun olduğunu göstermesi açısından kayda değer bir durumdur. Osmanlı Devleti göçler esnasında bu halka da gerekli kolaylığı sağlamıştır. Bununla birlikte bölgeden göç etmek isteyen Ermenilerden fesat çıkarmasından şüphe ettikleri kesim için de gerekli tedbirleri almıştır. Göç esnasında yaşanan olumsuzluklara rağmen Osmanlı Devleti muhacirlerin iskânı için gerekli çalışmaları yapmış, muhacirlerin ihtiyaçlarını karşılayan ve hastalıklarının tedavisini sağlayan kişilere memnuniyetini bildirmiştir.

KAYNAKÇA

Başbakanlık Osmanlı Arşivi

Akbayar, Nuri (1985), "Tanzimat'tan Sonra Osmanlı Devleti Nüfusu", *Tanzimat'tan Cumhuriyet'e Türkiye Ansiklopedisi*, İstanbul: İletişim Yayınları, 1237-1246.

Armaoğlu, Fahir (2003), *19. Yüzyıl Siyasî Tarihi (1789-1914)*, Ankara: Türk Tarih Kurumu Yayınları.

Artvinli, Taner (2013), *Artvin Yer Adları Sözlüğü*, İstanbul: Chiviyazıları Yayınevi.

Ahmet, Atalay (2018), "Esaretten Kurtuluşa Artvin", *2. Uluslararası Türk Dünyası Eğitim Bilimleri ve Sosyal Bilimler Kongresi*, 5, 541-562.

_____ (2017), "XIX. Yüzyılın Sonlarında Elviye-i Selâse'de Karayolu Yapım Faaliyetleri", *Karadeniz Sosyal Bilimler Dergisi*, 2, 1-24.

_____ (2019a), "93 Harbi'nden Kore Savaşı'na Artvinli Şehitler ve Yörede Bulunan Şehitlikler", *Artvin Tarihi Araştırmaları-1*, İstanbul: Kriter Yayınevi (Ed. Nuri Yavuz), 295-330.

_____ (2019b), *93 Harbi'nden Kore Savaşı'na Artvinli Şehitler ve Yörede Bulunan Şehitlikler*, Konya: Köymen Yayınları.

_____ (2020), "Osmanlı'dan Cumhuriyet'e Artvin Vilayeti'nin Siyasi, Sosyal ve Ekonomik Durumu", *Karadeniz Araştırmaları Enstitüsü Dergisi*, 6/10, 311-329.

_____ (2021), *Batum ve Artvin Tarihi*, Konya: Kömen Yayınları.

Aytekin, Osman (1999), *Ortaçağ'dan Osmanlı Dönemi Sonuna Kadar Artvin'deki Mimari Eserler*, Ankara: Kültür Bakanlığı Yayınları.

Bahadır, Sedat (2017), *Artvin ve Çevresi 1828-1921 Savaşları*, Samsun: Uğur Yayınevi.

Cumhuriyetin 50. Yılında Artvin 1973 İl Yıllığı (1973), Artvin: Artvin Valiliği.

Çiçek, Rahmi (2013), "Cumhuriyet'in İlk Yıllarında Artvin Vilayeti'nin Sosyo-Ekonomik Durumu", *Karadeniz İncelemeleri Dergisi*, 14, 133-152.

- Dayı, S. E. (1997), *Elviye-i Selâse'de (Kars, Ardahan, Batum) Millî Teşkilâtlanma*, Erzurum: Kültür Eğitim Vakfı Yayınları.
- Demirel, Muammer (2009), "Artvin ve Batum Göçmenleri (1877-1878 Osmanlı-Rus Savaşı'ndan Sonra)", *Atatürk Üniversitesi Türkiyat Araştırmaları Enstitüsü Dergisi*, 40, 317-340.
- Doğanay, Hayati; "Fatih Orhan (2014), Artvin İlinde Nüfusun Başlıca Özellikleri", *Doğu Coğrafya Dergisi*, 31, Nisan, 1-22.
- Evliyâ Çelebi (1998), *Evliyâ Çelebi Seyahatnâmesi II. Kitap (Haz. Zekeriya Kurşun)*, İstanbul: Yapı Kredi Yayınları.
- Erdem, Ufuk (2014), *Osmanlı'dan Cumhuriyet'e Muhacir Komisyonları ve Faaliyetleri (1860-1923)*, Yayınlanmış Doktora Tezi, Erzurum: Atatürk Üniversitesi Sosyal Bilimler Enstitüsü.
- Gazi Ahmed Muhtar Paşa (1996), *Sergüzeşt-i Hayatımın Cild-i Sanisi*. (Yay. Haz: Nuri Akbayar, Sad. Yücel Demirel), İstanbul: Tarih Vakfı Yurt Yayınları.
- Gök, Nurşen (2008), "Artvin Livası'nın Anavatan'a Katılışı Sırasındaki Durumuna İlişkin Belgeler", *Atatürk Üniversitesi Türk İnkılap Tarihi Enstitüsü Atatürk Yolu Dergisi*, 41, 89-104.
- Göyünç, Nejat (1997), "Hâne", *TDV İslam Ansiklopedisi*, 15, İstanbul: Türkiye Diyanet Vakfı Yayınları, 552-553.
- Gurulkan, Kemal-Çınar, Osman-Genç, İhsan-Demirbaş, Uğurhan (2012), *Osmanlı Belgelerinde Kafkas Göçleri I*. İstanbul: Başbakanlık Devlet Arşivleri Genel Müdürlüğü.
- Gül, Mustafa (1995), "Elviye-i Selâse'nin Osmanlı Devleti'ne İadesi ve Bazı Uygulamalar", *Ankara Üniversitesi Türk İnkılap Tarihi Enstitüsü Atatürk Yolu Dergisi*, 15, 367-380.
- Güven, Onur (2018), *Artvin'in Kültürel Tarihinde Türk İzleri*, Ankara: Kitap 72 Yayınevi.
- İpek, Nedim (2006), *İmparatorluktan Ulus Devlet'e Göçler*, Trabzon: Serander Yayınları.
- _____ (2014), "Kafkaslardan Anadolu'ya Göçler (1877-1900)", *Ondokuz Mayıs Üniversitesi Eğitim Fakültesi Dergisi*, 6, 97-134.
- _____ (1999), "93 Muhacereti", *Osmanlı Ansiklopedisi*, IV, Ankara: Yeni Türkiye Yayınları (Ed. Güler Eren), 661-668.
- Karabacak Yılmaz, Melike (2019), "19. Yüzyılda Artvin ve Çevresi'nde Ekonomi Hayatı", *Artvin Tarihi Araştırmaları-1*, İstanbul: Kriter Yayınevi (Ed. Nuri Yavuz), 233-261.
- Karakoç, Sarkis (2006), *Külliyât-ı Kavânîn*, 2, (Yay. Haz. M. Akif Aydın vd.), Ankara: Türk Tarih Kurumu Yayınları.
- Kasap, Murat (2018), *Osmanlı Arşiv Kayıtlarında 93 Harbi Batum Muhacirleri*, İstanbul: Gürcistan Dostluk Derneği Yayınları.
- Kazbegi, Giorgi (2019), *Bir Rus Generalinin Günlükleri*, (çev. Rıdvan Atan), İstanbul: Doruk Yayınları.
- Kırzioğlu, Fahrettin (1976), *Osmanlıların Kafkas-Ellerini Fethi (1451-1590)*, Ankara: Sevinç Matbaası.
- Köse, Bayram Arif (2019), "İslamiyet Öncesi Dönem, İlk Müslüman Fetihleri ve Müslüman Hâkimiyetinde Artvin ve Çevresi", *Artvin Tarihi Araştırmaları-1*, (Ed. Nuri Yavuz), İstanbul: Kriter Yayınevi, 59-82.
- Kuş, Ayşegül (2016), *Batılı Seyyah ve Araştırmacılara Göre 19. Yüzyılın İkinci Yarısında Doğu Karadeniz Bölgesi*, Samsun: Canik Belediyesi Kültür Yayınları.

- Küçükyıldız, Nagehan (2019), “Artvin ve Çevresinin Yer Adları Üzerine Bir Değerlendirme”, *Artvin Tarihi Araştırmaları-1*, (Ed. Nuri Yavuz), İstanbul: Kriter Yayınevi, 1-17.
- Saydam, Abdullah (2019), “Muhacir”, *TDV İslam Ansiklopedisi*, Ek-2, Ankara: Türkiye Diyanet Vakfı Yayınları, 286-288.
- Şafakcı, Hamit (2019), “Hurufat Defterlerine Göre Ardanuç Kazası Vakıfları”, *Artvin Tarihi Araştırmaları-1*, (Ed. Nuri Yavuz), İstanbul: Kriter Yayınevi, 200-233.
- Mutlu, Gülseren (2019), “Eskiçağ’da Artvin”, *Artvin Tarihi Araştırmaları-1*, (Ed. Nuri Yavuz), İstanbul: Kriter Yayınevi, 17-59.
- Ortaylı, İlber (2011), *Tanzimat Devrinde Osmanlı Mahallî İdareleri (1840-1880)*, Ankara: Türk Tarih Kurumu Yayınları.
- Oruç, Cihan (2019), “Artvin ve Çevresinde Türk Varlığı “Kıpçaklar”, *Artvin Tarihi Araştırmaları-1*, (Ed. Nuri Yavuz), İstanbul: Kriter Yayınevi, 107-124.
- Önal, Ülkü (2010), *Artvin Muhacirlik Hatıraları*, Ankara: Erek Matbaası.
- Özaydın, Mehmet (2016), *Artvin Ansiklopedisi*, 2, İstanbul: Göksu Matbaa.
- Özdemir, Halit (2002), *Artvin Tarihi*, Artvin: Egem Matbaacılık.
- Özder, M. Adil (1971), *Artvin ve Çevresi*, Ankara: Ay Matbaası.
- Öztürk, Özhan (2016), *Pontus*, Ankara: Nika Yayınevi.
- Palalı, İlhan (2010), “Osmanlı Salnameleri ve Tarih Araştırmalarındaki Kaynak Değeri”, *Harran Üniversitesi İlahiyat Fakültesi Dergisi*, 23, 1-14.
- Salnâme-i Devlet-i Aliyye-i Osmaniyye, Hicrî 1264/1848.
- Sezen, Tahir (2006), *Osmanlı Yer Adları*, Ankara: Başbakanlık Devlet Arşivleri Genel Müdürlüğü.
- Subaşı, Ömer (2019), “Artvin ve Çevresinde Türk Hâkimiyeti”, *Artvin Tarihi Araştırmaları-1*, (Ed. Nuri Yavuz), İstanbul: Kriter Yayınevi, 82-107.
- Şık, Zafer (2020), *Osmanlı Arşivlerinde Tezkire*, Konya.
- Taşkın, Faruk (2020), *Artvin Tarihi Bibliyografyası*, İstanbul: Kriter Yayınevi.
- Taşkın Faruk; Ali İrfan Kaya (2019), “19. Yüzyıl Artvin Demografisi Üzerine Bazı Değerlendirmeler”, *Artvin Tarihi Araştırmaları-1*, (Ed. Nuri Yavuz), İstanbul: Kriter Yayınevi, 165-200.
- _____ (2019), “1835 Nüfus Sayımına Göre Ardanuç Sancağı’nın Demografik Yapısı”, *Karadeniz Uluslararası Bilimsel Dergi*, 42, 100-114.
- Temel, Eşref (2019), “Hurufât Defterlerine Göre XVIII.-XIX. Yüzyılda Livane (Artvin) Vakıfları”, *Artvin Tarihi Araştırmaları-1*, (Ed. Nuri Yavuz), İstanbul: Kriter Yayınevi, 124-165.
- Temurçin, Kadir (2007), “Hamidâbât Kazası’nda Nüfus (1831-1917)”, *Fırat Üniversitesi Sosyal Bilimler Dergisi*, 1, 45-64.
- Tokdemir, Hayrettin (1978), *Artvin Destanı*, Ankara: Fon Matbaası.
- Trabzon Vilayet Salnamesi: 1286 Hicrî/ 1869; 1291/1874; 1295 Hicrî/1878.
- Tuncel, Metin (1991) “Artvin”, *TDV İslam Ansiklopedisi*, 3, İstanbul: Türkiye Diyanet Vakfı Yayınları, 420-422.
- Turan, Resul (2019), *Çarlık Rusyası Döneminde Batum Vilayeti (1878-1914)*, Yayımlanmamış Doktora Tezi, İstanbul: İstanbul Üniversitesi Sosyal Bilimler Enstitüsü.

Umar, Bilge (1993), *Türkiye'deki Tarihsel Adlar*, İstanbul: İnkılâp Kitabevi.

Yüçetürk, Zemzem (2018a), "İlk Vilayet Salnamesi Olan 1283 (1866-1867) Tarihli Salnameye Göre Bosna'nın İdarî Yapısı", *Karadeniz Araştırmaları Dergisi*, 59, 205-231.

_____ (2018b), "Salnamelere Göre On Dokuzuncu Yüzyılda Ardanuç", *Uluslararası Artvin Sempozyumu*, 31 Aralık 2018, Artvin, 70-101.

_____ (2019a), "19. Yüzyılda Artvin'in İdarî Yapısı", *Artvin Tarihi Araştırmaları-1*, (Ed. Nuri Yavuz), İstanbul: Kriter Yayınevi, 261-294.

_____ (2020a), "Sultan Abdülaziz Dönemi'nden 19. Yüzyılın Sonuna Kadar Livane Kazası ve Halkı İle İlgili Hukukî Talep ve Davalar-I", *Osmanlı'dan Cumhuriyet'e Toplum ve Eğitim*, (Ed. Osman Karacan vd.), Ankara: Sonçağ Yayınları, 1-28.

_____ (2020b), 93 Harbi ve Sonrasında Artvin, *Karadeniz Araştırmaları*, 65, 73-95.

_____ (2020c), "XIX. Yüzyılda Livane Kazası Halkının Yurtluk-Ocaklık Maaşları Hakkındaki Talepleri", *Karadeniz İncelemeleri Dergisi*, 31, 125-141.

Zeki, Muvahhit (1999), *Artvin İli Hakkında Genel Bilgiler*, (Sad.: Hayrettin Tokdemir, Ertuğrul Tokdemir), İstanbul: Şavşat Kültür Turizm ve Dayanışma Derneği Yayınları 1.

19. ve 20 Yüzyıl Belgelerinde Artvin: Göçe Komşu Topraklar (2008), Ankara: T.C. Artvin Valiliği.





Yılmaz, Banu, “Trabzon Vilayeti’nde Meşhur Eşkıyalar (1876-1919)”, *Karadeniz Araştırmaları Enstitüsü Dergisi*, 8/14, ss.151-167.
DOI: 10.31765/karen.1030382

Bu makale etik kurul izni ve/veya yasal/özel izin alınmasını gerektirmemektedir.

This article doesn't require ethical committee permission and/or legal/special permission.

* Araştırma Makalesi / Research Article

Bu çalışma 20 Kasım 2020’de kabul edilen “Trabzon Vilayeti’nde Asayiş, Suç, Suçlu ve Hapishaneler (1876-1915)” başlıklı doktora tezinden üretilmiştir.

**  Dr. Öğr. Üyesi,
Gümüşhane Üniversitesi, Edebiyat
Fakültesi, Tarih Bölümü,
Gümüşhane/TÜRKİYE

✉ banu.yilmaz@gumushane.edu.tr

ORCID : 0000-0001-6770-7519

Anahtar Kelimeler: Osmanlı, Eşkıyalık,
Asayiş, Suç.

Keywords: Ottoman, Banditry, Public Order, Crime.

TRABZON VİLAYETİ’NDE MEŞHUR EŞKİYALAR (1876-1919)*

Banu YILMAZ**

Öz: Osmanlı Devleti XVIII. Yüzyılın ortalarından itibaren kaybedilen savaşların etkisiyle sosyal ve ekonomik olarak pek çok problemle karşı karşıya kalmıştır. Bu problemler Trabzon Vilayeti dâhilinde de belirgin bir şekilde gözlemlenmiştir. Trabzon ve çevresinde bu sosyal ve ekonomik problemlerin bir uzantısı olarak meydana gelen eşkıyalık olaylarını konu alan bu çalışmada; XIX. yüzyılın son çeyreği ve XX. Yüzyılın başlarını kapsayan dönemde meydana gelen eşkıyalık olaylarında ön plana çıkan isimler üzerine yoğunlaşmıştır. Arşiv belgeleri doğrultusunda incelenen olaylardan; bölgedeki asayiş olumsuz etkileyen eşkıyalık faaliyetlerinin neler olduğu, bu olaylarda eşkıyaların bireysel veya kitlesel olarak nasıl hareket ettiği, eşkıyaların yakalanması için devletin hangi tedbirleri aldığı açıklanmaya çalışılmıştır. Bu çalışmada, meşhur eşkiya reisleri olarak bölgede korku salan şahısların Trabzon Vilayeti sınırları içinde mi veya başka bir vilayette mi ikamet ettikleri, coğrafi yapının eşkıyaların kaçmasında ve saklanmasındaki etkisi, vilayetteki eşkıyalık faaliyetlerinin ele alınan tarih aralığında bir artış gösterip göstermediği, artış görünüyorsa bunun nedenleri ele alınmıştır. Çalışmanın odaklandığı bir diğer husus ise eşkıyaların bölgede yaşayanlar veya idareciler tarafından desteklenip desteklenmediklerinin sorgulanmasıdır.

NOTORIOUS BANDITS IN TRABZON PROVINCE (1876-1919)

Abstract: The Ottoman Empire faced many social and economic problems with the effect of the wars lost since the middle of the XVIII. century. These problems were also clearly observed in Trabzon Province. In this study, which deals with the banditry incidents that occurred as an extension of these social and economic problems in Trabzon and its environs, it was focused on the names that came to the fore in the banditry events that took place in the last quarter of the XIX. century and the beginning of the XX. century. Among the events examined in line with the archive documents, it is tried to explain what are the banditry activities that negatively affect the public order in the region, how the bandits act individually or massively during these events, and what measures the state take to arrest the bandits. In this study, whether the individuals who spread fear in the region as famous bandit chiefs reside within the borders of Trabzon Province or in another province, the effect

Geliş Tarihi / Received Date: 30.11.2021

Kabul Tarihi / Accepted Date: 14.04.2022

of the geographical structure on the escape and hiding of bandits, whether the banditry activities in the province show an increase in the date range discussed, and if there is an increase, the reasons

for this are discussed. Another aspect that the study focuses on is questioning whether the bandits are supported by the residents or administrators in the region.

Giriş

Eşkiya kelimesi Arapça “şaki” kelimesinin çoğulu olup, dağda kırdan yol kesen, haydut, harami¹ gibi anlamların yanı sıra adam soyan ve öldüren, yasadışı eylemlerde bulunan silahlı toplulukları ifade etmektedir. Osmanlı kaynaklarında eşkiya kelimesinin karşılığı olarak, celâli, eşirrâ, harâmi, haramzâde, türedi, haydut ve kuttâu't'tarîk kelimeleri kullanılmıştır.²

Eşkiyalık asayiş bozan olaylar arasındadır. Asayiş bozan ve halkın güvenliğini tehlikeye sokan bu türden suçlarla mücadele etmek devletin en temel görevlerinden biridir. Bu çalışmada bölgedeki eşkiyalık faaliyetlerinde ön plana çıkan isimlerin kimler olduğu, bu kişilerle mücadele etme konusunda devletin hangi önlemleri aldığı üzerinde durulacaktır. Eşkiyaların bir bölgede yakın çevresinden yardım almadan veya onlarla iletişime geçmeden barınabilmeleri oldukça zordur. Bazen bu yardım ve yataklık işi bizzat bölgedeki gücü elinde bulunduran kişiler tarafından da yapılabilmektedir. Bu nedenle bu çalışmada adı geçen eşkiyaların çevresiyle ne kadar iletişime geçtikleri, yakın çevrelerinden veya yöneticilerden destek görüp görmedikleri sorgulanacaktır.

Çalışmada ele alınan tarih, Osmanlı Devleti'nin yeni bir Rus savaşına girmek üzere olduğu dönem ile dünya savaşının ilk zamanlarını kapsamaktadır. Dolayısıyla bu dönem devletin, kaybedilen savaşların etkisiyle hem ekonomik açıdan hem de kaybedilen topraklardan Osmanlı'ya yapılan göçler nedeniyle demografik ve sosyal anlamda birçok problemle karşı karşıya kaldığı bir dönemdir. Elbette bu durumun bütün Osmanlı topraklarında olumsuz yansımaları olduğu gibi özelde Trabzon Vilayetinde işlenen suçların artması, Ermeni olaylarının patlak vermesi ve göç hareketleri sonrasında gelen nüfusun yerleştirilmesi başta olmak üzere çeşitli sorunlara yol açtığı görülmüştür. Ermeni ve Rumlar tarafından bölgede çıkarılan olayların niteliği eşkiyalık olaylarından farklıdır. Bu olaylar daha çok yabancı devletlerin desteklemeleriyle ortaya çıkmış ve ayrılıkçı fikirler ihtiva eden faaliyetler olarak nitelendirildiğinden bu makalenin kapsamı dışında tutulmuştur. Eşkiyalık olayları kapsamında ele alınan meşhur eşkiyalar konusu ise tarih ve kapsam açısından genişletilerek burada ele alınmıştır.

Eşkiyalık konusunda bazen bir bölgedeki eşkiyalık faaliyetlerini konu edinen bazen de genel değerlendirmelerin bulunduğu pek çok çalışma kaleme alınmıştır. Bunlar arasında Osmanlı'da eşkiyalık faaliyetlerini konu edinen; Mustafa Akdağ'ın *Türk Halkının Dirlik ve Düzenlik Kavgası “Celali İsyanları”*, Suraiya Faroqi'nin *Osmanlıda Kentler ve Kentliler*, Karen Barkey'in *Eşkiyalar ve Devlet, Osmanlı Tarzı Devlet Merkezileşmesi* başta olmak üzere pek çok çalışma bulunmaktadır. Eric John Ernest Hobsbawm'ın farklı isimlerle Türkçeye kazandırılan bizim bu çalışmada yararlandığımız *Eşkiyalar* adıyla çevrilmiş nüshasında eşkiyalık kavramı, romantik bir anlayışla ele alınmış ve eşkiyalar toplum tarafından sevilen kahraman, yenilmez, intikam alan, adalet için dövüşen kişiler olarak tanımlanmıştır. Karen Barkey ise Osmanlı Devletindeki eşkiyalığı siyasetin bir parçası olarak değerlendirmekte ve eşkiyalığın iktidardaki çekişmelerin bir sonucu olarak ortaya çıktığını savunmaktadır.³ Osman Köse editörlüğünde çıkan *Osmanlı'dan Günümüze Eşkiyalık ve Terör* isimli çalışmada ise eşkiyalık kavramı başta olmak üzere eşkiyalığın niteliği ve farklı bölgelerde ortaya çıkmış eşkiyalık faaliyetleri hakkında birçok çalışma bulunmaktadır.

¹ Bardakoğlu, 1995: 463.

² İlgürel, 1995: 467.

³ Barkey, 1999.

Eşkıyalık konusunda kaleme alınan bu eserlerin yanı sıra farklı mecralarda yayımlanmış birçok makale ve tez de bulunmaktadır. Bu çalışmaların bazılarında yalnızca bir bölgedeki eşkıyalık olayları değerlendirilirken bir kısmında ise eşkıyalık faaliyetlerinin neler olduğu, bu faaliyetlere karşı alınan tedbirlerin neler olduğu gibi konular farklı zaman ve mekân örneklemeleri üzerinden ele alınmıştır. Trabzon Vilayeti'nde eşkıyalık faaliyetlerini konu alan çalışmalarda ise yine vilayetin bir bölümündeki olaylar değerlendirilmiştir. Bu çalışmalar arasından; Yaşar Küçük tarafından yazılan *Doğu Karadeniz Bölgesi Eşkîya ve Kabadayıları-Türküler, Destanlar* isimli kitapta Ordu, Trabzon, Rize ve Giresun'da eşkıyalık olaylarına karışmış kişiler ele alınarak yukarıda Hobsbawm'ın eşkıyalık olaylarına yaklaşımına benzer şekilde eşkıyalar halk tarafından sevilen kişiler olarak değerlendirilmişlerdir. Elbette bu kişiler arasında halkın sevgisini kazananlar da olmuştur ancak bölgedeki bütün eşkıyaları bu kapsamda değerlendirmek yanıltıcı olur. Çalışma hem kırsal alandaki eşkıyalara hem de şehir merkezlerinde kabadayı olarak nitelendirilen kişilere yer vermesi açısından önemlidir. Osman Köse tarafından kaleme alınan "20. Yüzyıl Başlarında Trabzon Vilayeti'nde Suçlar, Suçlular ve Hapishaneler", konulu kısa makalede ise; 1912-1914 tarihleri arasında bölgenin suç çeşitliği, suç miktarı, faillerle ilgili bilgiler ve hapishaneler konuları genel bir anlatımla kısa kısa tanıtılmıştır. Bu çalışmada, kısa bir tarih aralığında bölgenin asayişini etkileyen olaylar kaza merkezleri üzerinden değerlendirilmiş, vilayetin genel manzarası hakkında bilgi edinmemizi sağlamıştır. Melek Öksüz'ün "XVIII. Yüzyılın İkinci Yarısında Trabzon'da Âyân, Eşkîya ve Göç Sorunları", Emine Erdogan'ın, "XVI. Yüzyılda Canik (Samsun) Sancağında Eşkîyalık Faaliyetleri", adlı çalışmaları ise daha önceki dönemlere ait bilgileri ihtiva etmektedir. Hamdi Özdiş'in "Efsaneler, Gerçekler ve Yerel Siyaset Pratiği: "Eşkîya Micanoglu Hüseyin", Kemal Saylan'ın *Gümüşhane İdari, Sosyal ve Ekonomik Tarih* ve yine Kemal Saylan-Faruk Algül tarafından hazırlanan Osmanlı Arşiv Vesikalarında Şiran Kazası adlı çalışmalarda ise vilayetin bir bölümündeki eşkıyalık faaliyetlerine değinilerek bölgedeki eşkıyalardan bazılarına yer verilmiştir.

Literatürdeki çalışmalarla birlikte arşivdeki belgelerinin kullanımıyla ortaya çıkan bu çalışmada ise; daha önceki çalışmalarda bahsedilmemiş veya yalnızca bir bakış açısıyla değerlendirilmiş olan eşkıyalar yeniden ele alınarak değerlendirilmiştir. Bu amaçla; Micanoglu Hüseyin, Hekimoğlu, Sandıkçioğlu Şükrü gibi bazı eşkıyalar hakkında doğum tarihleri, nereli oldukları gibi konularda yeterli belge ve bilginin bulunması nedeniyle bu eşkıyalara daha ayrıntılı yer verilirken, Yako, Çavdar gibi bazı eşkıyalar hakkında hem literatürdeki çalışmalarda konu edilmemiş olmaları hem de arşivde onlarla ilgili belgelerin sınırlı olması nedeniyle daha az yer verilmiştir. Bu makalede ayrıca daha çok kırsal alanlarda faaliyet gösteren eşkıyalar konu edilmiş, şehirlerde kabadayı olarak nitelendirilen ve eşkıyalara benzer özellikler taşıyan kişiler konunun kapsamı dışında tutulmuştur. Yine 1876 ile 1919 arasında bir tarih sınırlaması yapıldığından, 1919 yılından itibaren askerden kaçarak bölgedeki meşhur eşkıyalardan biri olarak türkülere konu olan Güpür namıyla bilinen eşkıya konunun kapsamı dışındadır.

1. Eşkîyalığın Artmasının Nedenleri

Trabzon Vilayeti'nde eşkıyalığın artmasının nedenlerine bakacak olursak burada ilk olarak idari yapıda meydana gelen değişimlerin etkisinden bahsetmek gerekir. Ele aldığımız tarih itibarıyla vilayete bağlı Canik, Lazistan ve Gümüşhane Sancaklarının idari yapısı çeşitli nedenlerle değişime uğramıştır. XIX. yüzyılın son çeyreğinde meydana gelen savaşlar nedeniyle vilayete bağlı sancak ve kazalarda bir takım idari değişiklikler meydana gelmiştir. 1877-1878 Osmanlı-Rus savaşı sonrasında Erzurum vilayetinin sınırlarında meydana gelen küçülme ve vergi gelirinin düşmesi üzerine Bayburt Sancağı oluşturulmuştur. Bu değişikliklerden Gümüşhane Sancağı da etkilenmiş, Şiran ve Kelkit kazaları Bayburt Sancağı'na bağlanmıştır.⁴ Bu iki kazanın Bayburt Sancağı'na bağlılığı çok uzun sürmemiş 2 yıl sonra tekrar Gümüşhane Sancağı'na bağlı hale gelmiştir. Bu değişiklikler sonucunda Gümüşhane Sancağı; 1888 senesinden

⁴ Tozlu, 1998: 43.

itibaren merkez Gümüşhane, Şiran, Kelkit ve Torul olmak üzere toplam dört kazadan oluşan bir idari birimdir.⁵

Osmanlı Rus harbi sonrasında meydana gelen idari değişikliklerden biri de Batum'un Rusya'ya bırakılması sonucunda Lazistan Sancağı'nın merkezinin Rize olmasıdır. Böylece Lazistan Sancağı 14 Mart 1879 tarihinden itibaren merkez Rize, Atina (Pazar), Hopa olmak üzere üç kazadan oluşan bu yapıyla Cumhuriyet Dönemine kadar idare edilmiştir.⁶ Canik Sancağı ise 1872'de Trabzon Vilayetinden ayrılarak müstakil bir liva şeklinde idare edilmeye başlamıştır. Ancak bu durum fazla uzun sürmemiş, Canik Sancağı 1877'de tekrar vilayete bağlanmıştır. 1910 Yılında yeniden Vilayetten ayrılarak müstakil bir şekilde idare edilmiştir.⁷ XIX. Yüzyılın sonlarında meydana gelen Osmanlı-Rus savaşının etkisiyle merkezi otoritenin sarsılması ve buna bağlı olarak Trabzon Vilayeti'nin idari yapısında meydana gelen değişiklikler bölgede otorite boşluklarının ortaya çıkmasına buna bağlı olarak da eşkıyalık olayların artmasına neden olmuştur.

Toplumun gündelik hayatını etkileyen problemlerin Trabzon Vilayeti'nde eşkıyalığın ortaya çıkmasında belirgin bir etkisinin olduğunu söyleyebiliriz. Bunlar arasında göç olayları ve ekonomik problemler ilk sırada gelmektedir. XIX. yüzyılda meydana gelen savaşlar sonucunda yaşanan göçlere bağlı olarak bölgenin nüfusunda dalgalanmalar meydana gelmiştir. İnsanların yaşam şartlarının değişmesine neden olan göç olayları, iktisadi sorunları da beraberinde getirmektedir.⁸

Vilayet genelinde eşkıyalardan bazılarının bölge ileri gelenleri ile yaşadıkları husumet nedeniyle silahlanarak "şaki" oldukları söylenebilir. Toplumda adalete olan güveni sarsan durumların yaşanmasıyla birlikte kendi adaletini sağlama isteği eşkıyalık olaylarının artmasındaki bir başka etkidir. Sosyal ve iktisadi nedenler dışında kişilerin çalışmadan hızlı bir şekilde para kazanma istekleri, ahlaki olarak suç eğiliminde olmaları gibi nedenler de eşkıyalığın ortaya çıkmasında ön plana çıkmaktadır.⁹

Eşkıyalık faaliyetlerinin bölgede ortaya çıkmasında ve artmasında kişilerin kendi aralarında yaşadıkları husumetin, bir tartışma esnasında başka kişilerin de olaya müdahale etmeleriyle büyümesi ve genellikle de cinayetle sonuçlanması etkili olmuştur. Bu çalışmada ele alınan He-kimoğlu ve Micanoglu gibi meşhur eşkıyaların dağa çıkmaları böyle hadiselerle başlamıştır. Daha sonrasında devlet tarafından yakalanmamak için dağlarda saklandıkları süre içerisinde yeni suçlara karışarak bölgede korku salmaya başlamışlardır.

Coğrafi yapının eşkıyalığın artmasında olmasa da eşkıyaların kaçmasında ve saklanmalarında oldukça önemli bir yere sahip olduğunu söyleyebiliriz. Trabzon Vilayeti'nin coğrafi olarak eşkıyaların saklanmalarına elverişli olması eşkıyaların yakalanmalarını geciktirmiştir. Bununla birlikte eşkıyalık faaliyetlerinin artmasında olumlu hava şartlarının da belirgin bir etkisi vardır. Nitekim eşkıyalar, özellikle yaz mevsiminde yaylalara çıkılan bölgelerde faaliyetlerini sıklaştırmışlardır.

2. Meşhur Eşkıyalar

Meşhur eşkıyaların büyük bir bölümü hakkında; işledikleri suçlar sonrasında bölgeden gelen şikâyetler, mağdurların kaçan eşkıyalarla ilgili yazdıkları dilekçeler, bölge yönetiminin İstanbul ile yaptığı yazışmalardan hareketle önemli bilgilere ulaşılabilmektedir. Ancak bazı eşkıyalar bölgede adını duyurmuş olmasına rağmen hakkındaki bilgiler sınırlıdır. Hakkında yalnızca yakalandığına dair tutulan kayıtlar vesilesiyle bilgi edinebildiğimiz meşhur eşkıya Laz İsmail bunlardan biridir. Laz İsmail'in Fatsa kazasında bölgedeki askerler tarafından ölü olarak ele geçirildiği bilinmektedir.¹⁰ Hakkındaki bilgiler sınırlı olsa da bölgede meşhur eşkıya olarak

⁵ Saylan, 2014: 29.

⁶ Sayaç, 2015: 53.

⁷ Karagöz, 2006: 69-71.

⁸ Braudel, 1990: 65.

⁹ Öztürk, 1991: 985.

¹⁰ BOA, Y.PRK.ASK. 59/79, 30 Kanunievvel 1305 (11 Ocak 1890).

anılması birçok suça karıştığını ve bu nedenle de bölge ahalisi tarafından meşhur eşkıyalardan biri olarak anıldığını göstermektedir.

2.1. Micanoğlu Hüseyin

Micanoğlu Hüseyin 1858 yılında Giresun'un Keşap nahiyesine bağlı Engüz (Dokuztepe) köyünde doğmuştur. Micanoğlu'nun eşkıyalığa başlaması ile ilgili görüşlerden biri şöyledir. Giresun'da medrese eğitimi aldıktan sonra arkadaşları ile birlikte medreseye gizlice kadın getirmesi nedeniyle 1881 yılında medreseden atılmıştır. Daha sonrasında askere alınmış ancak buradan firar etmesiyle birlikte hayatı tamamen değişmeye başlamıştır. Askerden döndükten sonra dayısı Yakupoğlu Şükrü'nün yanına gelmiş ve burada bir kadın yüzünden yaşanan kavga sırasında Kalafatoğlu Memiş Hoca Micanoğlu tarafından öldürülmüştür. Bu olay sonrasında firar ederek eşkıyalığa başlamıştır.¹¹ Diğer bir görüşe göre ise; Micanoğlu askerlik yaptığı sırada nişanlısı Emine'nin Memiş Hoca'nın oğlu ile evlendirildiğini duyar ve askerden kaçar. Köye geldiği duyulunca eski nişanlısı Emine, Micanoğlu'nun karşısına dikilir. İkili arasında kavga başlar ve bu sırada Memiş Hoca kavgaya karışır. Micanoğlu kavga sırasında bıçağını çıkararak Memiş Hoca'yı öldürür ve Hamaloğlu Hasan tarafından tutularak güvenlik güçlerine teslim edilir. Çıkarıldığı mahkemede on sekiz yıl hapse mahkûm edilen Micanoğlu bu kez de hapisten firar eder.¹² Bu görüşler arasında Memiş hocanın öldürülmesi ve meselenin bir kadın nedeniyle başlaması gibi ortak noktalar bulunsa da sonuçları itibariyle farklı iki durum ortaya çıkmıştır. Tarafımızca yapılan doktora tezinde hapisane yaşanan firar olayları ele alınmış ancak Micanoğlu'nun hapisten kaçtığına dair bir kayda rastlanmamıştır.¹³ Dolayısıyla ilk durumun yaşanmış olması daha muhtemel görünmektedir.

Giresun'un meşhur eşkıyalarından olan Micanoğlu Hüseyin, bölgede 1880'li yıllarda faaliyet göstermiştir. Bu eşkıya, karıştığı olaylarla birlikte vilayeti hem asayiş yönünden olumsuz etkilemiş hem de bölge ekonomisine zarar vermiştir. Eşkıyalığa başladığı ilk dönemlerde güvenlik güçlerine yardım ederek peşine düşenleri yakalayarak öldürmeye başlar. Bölgedeki faaliyetlerini artırdıktan sonra çetesine yeni birilerini eklemeye başlar ve o sırada bir olay nedeniyle firar etmiş olan Gotkile namıyla bilinen Köroğlu isimli şahsa haber göndererek yanına çağırır.¹⁴

6 Temmuz 1887 tarihinde Karahisar-ı Şarki taraflarında yabancılar tarafından işletilen madenin müdürünü tehdit ederek madenlerin Trabzon'a taşınmasına engel olmuştur. Micanoğlu Hüseyin ile ilgili Hamdi Özdiş tarafından Osmanlı arşiv belgelerinin yanı sıra İngiliz Ulusal Arşivi'nde yer alan belgelerin kullanımıyla yapılan çalışma oldukça kapsamlıdır. Burada maden müdürü J. H. Twelvetrees ve Micanoğlu Hüseyin arasında; çıkarılan madenin kıyıya ulaştırılması, madene dışarıdan gelen gıda maddelerinin gelişi gibi birçok konuda yaşanan anlaşmazlıklar silsilesi ele alınmıştır. Bütün bunların Micanoğlu Hüseyin'in bölgede ün kazanmasını sağladığı ve Osmanlı yöneticilerinin bu durum karşısında gerekli önlemleri alamadığı ve eşkıyaları bir türlü yakalayamadığı vurgulanmaktadır.¹⁵ Bu durum üzerine şakinin bir an önce yakalanabilmesi için takip birlikleri görevlendirilmiştir.¹⁶

Micanoğlu'nun maden müdüründen haraç istemesi ve müdürün bunu kabul etmeyerek madenin suyunu kesmesi ikili arasındaki husumeti başlatmıştır. Bu olay neticesinde Micanoğlu'nun bir türlü ele geçirilememesi, bölgedeki ününü artırmış aynı zamanda haraç meselesi ile ilgili bir de türkü yakılmasına neden olmuştur.¹⁷

¹¹ Yüksel, 2013: 114.

¹² Yüksel, 2013: 114.

¹³ Yılmaz, 2020.

¹⁴ Yüksel, 2013: 115.

¹⁵ Özdiş, 2012: 25-27.

¹⁶ BOA, DH.MKT. 1429/70, 24 Haziran 1303 (6 Temmuz 1887).

¹⁷ Yüksel, 2013:115-116.

Bölgedeki faaliyetleri yalnızca bununla sınırlı kalmamış, aynı zamanda elçilikleri tehdit ederek çeşitli suçlara karışmıştır. Yakalandığına dair Hariciye Nezareti'nden Trabzon ve Sivas vilayetlerine gönderilen tahrirattan anlaşıldığı kadarıyla; işlediği suçlardan sonra Osmanlı toprakları dışında bir bölgeye firar etmiş, karıştığı bu olaylardan sonra 16 Ağustos 1887 tarihinde ölü olarak ele geçirilmiştir.¹⁸ Ölümü ile daha ayrıntılı bilgiler barındıran bir başka rivayete göre ise güvenlik güçlerinden kurtulmak ve izini kaybettirmek üzere Karagöl yaylasında Kel Seyid'in yanına gitmiştir. Bu sırada Kel Seyid'in gelini ile arasında bir gönül meselesi olduğu etrafta yayılmaya başlamıştır. Bu durum üzerine Kel Seyid hükümet güçleriyle anlaşarak Micanoglu'nu tutuklatmıştır. Ancak Kel Seyid'in gelini, Micanoglu'na götürülen yoğurt tasının içine anahtarları atarak Micanoglu'nun ayağındaki kilitleri açarak kaçmasını sağlamıştır. Kaçarken köpeklerin saldırısına uğrayan Micanoglu yakınlarındaki bir göle girerek köpeklerden kurtulmuş ancak burada uzun süre kaldığı için de üşümüş ve hastalanmıştır. Bu hastalığı nedeniyle de kısa bir süre sonra Çivriz yaylasında hayatını kaybetmiştir.¹⁹ Micanoglu'nun bölgedeki ahali tarafından öldürüldüğüne dair söylentiler de mevcuttur.²⁰

Micanoglu ile ilgili Ayhan Yüksel tarafından yapılan çalışmada Micanoglu, halk tarafından sevilen, dindar biri olarak tasvir edilmiştir. Bölgede eşkıyalık yapan bir kişi elbette halk arasında itibar kazanmış olabilir. Ancak bölgede 1885-1887 yılları arasındaki eşkıyalık faaliyetleri dikkate alındığında halkın ondan korkması nedeniyle böyle bir tutum sergilemiş olması daha muhtemel görünmektedir. Nitekim Hamdi Özdiş tarafından kaleme alınan çalışmada ahali tarafından öldürülmüş olma ihtimalinden bahsedilmektedir. Çalışmada ayrıca; Micanoglu ve diğer eşkıyaların aslında bölgedeki yöneticiler tarafından destelendiği ve yakalanması sonrasında ise bu yöneticilerin devlet nazarında itibar kazandığı ifade edilmiştir. Dolayısıyla Micanoglu'nun karıştığı olaylar neticesinde bir türlü yakalanamaması veya söylendiği gibi yakalanmışsa bile hapisten firar edebilmesi bu durumu destekler niteliktedir. Micanoglu'nun ölümünün ardından bölgedeki eşkıyalık faaliyetleri birden kesilmiş ve asayiş temin edilmiştir.

2.2. Çandıroğlu Reşid

Çandıroğlu Reşid ile ilgili bilgiler oldukça sınırlıdır. Trabzon eşkıyalarından olan Reşid, Pazar kazasına bağlı Aktaş köyü yakınlarında bulunan Soğuksu mevkiinde jandarmalar tarafından yapılan takibat neticesinde yakalanmıştır. Güvenlik güçleri ve Çandıroğlu Reşid'in çetesi arasında çıkan silahlı çatışma sırasında Çandıroğlu Reşid ele geçirilmişse de çeteye mensup diğer eşkıyalar kaçmayı başarmıştır. 13 Eylül 1883 tarihinde Trabzon Vilayeti'nden Dâhiliye Nezaretine gönderilen telgrafta Çandıroğlu Reşid'in yakalanmasıyla ilgili bilgiler yer alırken bir süredir jandarmalar tarafından aranan bir eşkıya reisi olduğu ifade edilmiştir.²¹ Buradaki bilgilerden hareketle Çandıroğlu Reşid'in yanına topladığı kişilerle birlikte hareket ederek halkın güvenliğini tehdit eden bir eşkıya olarak bölgede nam saldığı söylenebilir.

2.3. Reşid

Reşid, bölgedeki Gürcü muhacir eşkıyalarından biridir. Bu kadar meşhur olması etrafına topladığı refikleriyle birlikte hareket etmesi diğer Gürcü eşkıyalarından onu ayırmaktadır. Reşid ve ortak hareket ettiği Kara Abdullah'ın yakalanabilmesi için bölgedeki eşkıyalarla mücadelede önemli bir yere sahip olan hafiyelerin görevlendirilmesi düşünülmüştür. Hafiyelere on bin kuruşluk bir meblağın ödenmesi için Trabzon Vilayeti tarafından Sadaretten izin istenmiştir. Ocak 1888 tarihinde Sadaretten gelen onay üzerine on bin kuruş masraf ile hafiyelerin görevlendirildiği anlaşılmaktadır.²² Eşkıya Reşid ve arkadaşlarının yakalanması için hafiyelerin görevlendirilmesinin üzerinden bir ay geçmeden eşkıyaların izine rastlanmıştır. 27 Ocak 1888

¹⁸ BOA, DH.MKT. 1439/95, 4 Ağustos 1303 (16 Ağustos 1887).

¹⁹ Yüksel, 2013: 116.

²⁰ Özdiş, 2008: 40.

²¹ BOA, Y.PRK.DH. 1/54, 1 Eylül 1299 (13 Eylül 1883).

²² BOA, DH.MKT. 1475/83, 23 Rebiulahir 1305 (8 Ocak 1888).

tarihinde Reşid'in çetesine mensup Gürcü Koçoğlu Süleyman ve Molla Hüseyin Tokat'ta ele geçirilmiştir.²³ Bütün bu bilgilerden Reşid'in çetesinin büyük bir bölümünün Gürcü muhacir eşkıyalarından oluştuğu söylenebilir. Reşid'in yapılan takibatlara rağmen bir türlü yakalanamaması, bölge ileri gelenlerden bazılarının eşkıyaları koruyup kollamasıyla yakından ilişkilidir. Bu isimlerin başında da Gürcü muhacirlerin Trabzon Vilayeti'ne göç etmelerinde etkili olan Çürüksulu Ali Paşa gelmektedir.²⁴ Ali Paşa vasıtasıyla bölgede Gürcü muhacirlerden bazıları önemli görevlere getirilmişlerdir. Bunlardan biri de Gürcü Arif Ağa'dır. Arif Ağa'nın Gürcü muhacirleri desteklediğinin anlaşılması üzerine yakalanmasına karar verilmiş ve İstanbul'da Ali Paşa'nın evinde yakalanarak Trabzon'a getirilmiştir.²⁵

2.4. Kadir Ağa

Kadir Ağa aslen Atina kazasına bağlı Hemşin Nahiyesindedir. Çinkit Karyesinden Ferruh'un oğlu olan Kadir Ağa'nın bölgedeki eşkıyalık faaliyetlerinden ahali bıkmış durumdadır. 15 Kasım 1888 tarihinde bölge ahali ve talebe-i ulumdan bazıları Kadir Ağa'nın yakalanmasından sonra Trabzon Vilayeti'ne yazdıkları arzuhalde eşkıya reisinin gerekli cezaları almasını istemişlerdir.²⁶ Bu durum ahalinin adalete olan güveninin sarsıldığını göstermektedir. Yakalanan bazı eşkıyaların bölge ileri gelenlerinin desteğiyle birlikte mahkemelerden ceza almadan kurtulmuş olmaları²⁷ muhtemelen ahaliye güvensizliğe yol açmıştır.

2.5. Abaza Zekeriya

Altı kadar refiki bulunan ve eşkıya çetesi reisi olan Abaza Zekeriya aslen İzmitlidir. İzmitli olmasına rağmen Trabzon'da eşkıyalık etmesi orada da benzer suçlara karıştıktan sonra kaçarak bölgeye gelmesi ile açıklanabilir. Yakalanmasının ardından uzun bir zaman geçtikten sonra Zekeriya'nın çetesinin başka fertlerinin yakalandığına dair Kastamonu Vali Vekili tarafından çekilen telgraf bu durumu destekler niteliktedir.²⁸ Bu belgeden hareketle Zekeriya'nın bölgede işlediği suçlar sonrasında Trabzon'a gelmiş olabileceği söylenebilir. Ancak şaki ile ilgili belgelerin sınırlı olması Trabzon'a geliş nedenini kesin olarak açıklamaya mâni olmaktadır. Hisarcık karyesinden iki Hristiyanı öldüren Abaza Zekeriya, 13 Mayıs 1888 tarihinde Merzifon zabıta memuru İbrahim Çavuş tarafından yakalanmıştır.²⁹ Abaza Zekeriya'nın yakalanması Trabzon Vilayet yönetimi tarafından oldukça sevindirici bir haber olmuştur. Eşkîyalara karşı yürütülen takibatın olumlu sonuçlar vermesi, vilayet genelinde eşkıyalık olayların son bulması için ümit verici bir olay olarak değerlendirilmiştir.³⁰

2.6. Kürtoğlu Mustafa

29 Aralık 1890 tarihinde Trabzon Valisi tarafından Dâhiliye Nezaretine gönderilen telgraf, meşhur eşkıyalardan Kürtoğlu Mustafa hakkında bilgi vermektedir. Aslen Trabzon Vilayeti'nde meşhur eşkıyalardan olduğu bilinen Kürtoğlu Mustafa, çeteye mensup arkadaşlarından bir kısmının yakalanmasıyla birlikte takibe alınmıştır. Erzurum'da gasptan dolayı hakkında yakalama kararı çıkan çete üyelerinden Baltaoğlu Recep, Hemşinli Timür Ali ve Bilal oğlu Osman adlı şahıslar ölü olarak, Hacı oğlu Harun ise iki adet martini tüfeğiyle birlikte yaralı olarak yakalanmıştır.³¹ Kürtoğlu Mustafa'nın aslen nereli olduğuna dair bir bilgi bulunmamakla birlikte, bu belgeden Trabzon Vilayeti içerisinde tanındığı ve yine bölgede ikamet etmekte olan birkaç refikiyle birlikte hareket ettiği anlaşılmaktadır.

²³ BOA, DH.MKT. 1480/105, 15 Kanunisanı 1303 (27 Ocak 1888).

²⁴ Yılmaz, 2020: 73.

²⁵ BOA, DH.MKT, 1491/110, 23 Şubat 1303 (6 Mart 1888).

²⁶ BOA, DH. MKT, 1564/98, 3 Teşrisani 1304 15 Kasım 1888.

²⁷ Özdiş, 2008: 88.

²⁸ BOA, DH.EUM.AYŞ, 68/16, 28 Kanunisanı 1336 (28 Ocak 1920)

²⁹ BOA, DH.MKT, 1514/67, 9 Haziran 1304 (21 Haziran 1888).

³⁰ BOA, DH.MKT, 1511/57. 25 Mayıs 1304 (6 Haziran 1888).

³¹ BOA, DH.ŞFR. 147/55, 17 Kanunievvel 1306 (29 Aralık 1890).

2.7. Çavdar

Sürmene kazasına bağlı Kukuda köyündendir. Asıl adı bilinmemekle birlikte Çavdar namıyla anılmaktadır. Yalnızca bölge halkı için değil aynı zamanda ailesine karşı da tehdit oluşturan bir eşkiyadır. Ailesi ile arasında neden böyle bir husumet olduğuna dair belgelerde herhangi bir bilgi mevcut değildir. 26 Mart 1895 tarihinde Çetesinin diğer üyeleriyle birlikte oğlunun tasarrufunda bulunan ormanı yakmıştır. Çavdar, işlediği suçlardan dolayı bölgede güvenlik güçleri tarafından aranırken Sürmene kaza kaymakamı Çavdar'ın Batum taraflarına kaçtığını söylemiştir. Ancak durumun araştırılmasıyla birlikte Çavdar ve çete üyelerinin halâ Sürmene'de olduğu ve bölgede keşif amaçlı dolaştıkları anlaşılmıştır.³² Bu belgeden hareketle Sürmene kaymakamı tarafından Çavdar namıyla bilinen bu eşkiyanın korunup kollandığı anlaşılmaktadır. Olaylardan sonra Çavdar'ın Sürmene civarında saklandıklarına dair Bozaroğlu zevcesi Gülşen tarafından Trabzon Vilayeti'ne yazılan telgrafla birlikte yapılan takibat sonucunda ele geçirilmiştir.³³

2.8. Sandıkçioğlu Şükrü

Sandıkçioğlu Şükrü aslen Rize kazası ahalisindedir. Doğum tarihi tam olarak bilinmemekle birlikte Yaşar Küçük tarafından kaleme alınan çalışmada 1865 yılında Rize'ye bağlı Fener mahallesinde balıkçı Ömer Reis'in oğlu olarak dünyaya geldiği ifade edilmiştir.³⁴ Babasının balıkçılıkla meşgul olması nedeniyle gençliği yunus balığı avlamakla geçmiştir.

Sandıkçioğlu Şükrü, Rize'de bir düğün sırasında kardeşi Bayram'ı bıçaklayan Yusuf'u öldürerek on beş yıl hapse mahkûm edilmiştir. Cezasını çekmek üzere Sinop Cezaevine gönderildikten sonra burada mahkûm arkadaşlarının yardımıyla hapisten kaçmışsa da kısa sürede tekrar yakalanmıştır. Bu kez de Bodrum'a gönderildiği sırada yeniden firar etmiş ve Rize'ye gelmiştir.³⁵

Rize'ye tekrar gelmesi hadisesi arşiv belgelerinde daha farklı bir şekilde anlatılmıştır. Sandıkçioğlu Şükrü'nün 22 Ağustos 1898 tarihinde Kastamonu civarında birçok cinayet işledikten sonra çıkarıldığı mahkemede sürgün edilmesine karar verilmiştir.³⁶ Fizan'a sürgüne giderken İzmit civarında bir ormanda yanında bulunan askerlerden kaçarak Rize'ye gelmiştir.³⁷ Bu iki durum birlikte değerlendirildiğinde Şükrü'nün başka bir bölgeye aslında hapis cezasını tamamlamak üzere gönderildiği anlaşılmaktadır. Rize'ye geldikten sonra yol kesme ve gasp olaylarıyla adını duyuran Sandıkçioğlu Şükrü, kısa sürede yanına topladığı eşkiyalarla beraber Lazistan Sancağı'nın güvenliğini tehdit eden bir konuma gelmiştir.

Şükrü'nün Rize'ye geri döndüğünün duyulmasıyla birlikte bir yandan düşmanları tarafından onu ortadan kaldırmak amaçlı planlar yapılırken diğer bir taraftan idareciler Şükrü'nün yakın arkadaşlarıyla ittifak yaparak onu yakalamayı amaçlamışlardır. Ancak bütün bu girişimlerden bir şekilde kurtulmayı başaran Şükrü peşindekileri öldürerek daha fazla suça karışmıştır.³⁸

Eşkiyaların çoğunlukla anıldıkları olayların yanı sıra, Rize Hapishanesi'ne baskın düzenleyip; kardeşi Ahmet'i öldürmek suçundan cinayete yargılanan Yusuf'u dağa kaldırmayı planlamaktaydı. Bu durumun haber alınması üzerine hapishanede güvenlik önlemleri artırıldı ve böylece Sandıkçioğlu Şükrü'nün girişimi sonuçsuz kaldı.³⁹ Hapishaneye düzenleyeceği baskının haber alınması, Sandıkçioğlu Şükrü'nün yakalanmasında önemli bir adımdır. Bu haber sonrası bölgede kolluk kuvvetlerinin sayısı artırılmış, her yerde aramalar başlamıştır. Kolluk kuvvetleri tarafından iki ay süren takip sonucunda 9 Ocak tarihinde evinde yine eşkiya olan arkadaşıyla

³² BOA, DH.MKT, 356/23, 29 Ramazan 1312 (26 Mart 1895)

³³ BOA, DH.MKT, 356/23, 14 Mart 1311 (26 Mart 1895).

³⁴ Küçük, 2006: 43.

³⁵ Küçük, 2006: 44.

³⁶ BOA, DH.TMIK.M, 58/6, 8 Ağustos 1314 (20 Ağustos 1898).

³⁷ BOA, DH.MKT, 865/16, 14 Haziran 1320 (27 Haziran 1904).

³⁸ Küçük, 2006: 44-46.

³⁹ BOA, DH.ŞFR, 328/101, 15 Mayıs 1320 (28 Mayıs 1904).

birlikte jandarmalar tarafından yakalanmıştır.⁴⁰ Bu sırada çıkan çatışmada hayatını kaybeden Şükrü'nün naaşı Rize'de halka teşhir edildikten sonra gömülmüştür.⁴¹

Sandıkçioğlu Şükrü özellikle yakalanması konusunda yapılan planları tersine çevirerek birçok kişiyi öldürmüş ve yaklaşık 15 sene dağlarda eşkıyalık faaliyetlerinde bulunmuş ancak Lazistan mahkemesince gıyaben beraat ettirilmiştir. Şükrü'nün beraat ettirilmesi Rize kazasından Karagöz oğlu İsmail tarafından Adliye Nezaretine gönderilen telgrafta şikâyete konu olmuştur.⁴² Sandıkçioğlu Şükrü'nün işlediği cinayetlerden katılmadığı mahkemede beraat ettirilmesi ise eşkıyaların bölgedeki güç odakları tarafından korunup kollandığını düşündürmektedir. Eşkîyalardan bazılarının bu şekilde beraat ettirilmesi, halk arasında hukuka karşı bir güvensizlik oluştururken, yine de konu ile ilgili şikâyette bulunmaları ve haklarını aramaya devam etmeleri adaletin tecelli edeceğine dair umutlarının olduğunu göstermektedir. Ancak Sandıkçioğlu Şükrü'nün yakalanması konusunda hükümetin birçok girişimi olduğu bilinmektedir. Bu nedenle belki ona duyulan korku nedeniyle belki de zaten bir türlü yakalanamadığı için mahkemenin böyle bir karar çıkmış olabileceği düşünülebilir.

2.9. Tanaşoğlu Derviş

Tanaşoğlu Derviş; aslen Erzurum'un Cıranlı aşiretindedir⁴³. Trabzon ve Erzurum civarında 1900'lerin hemen başlarında yol kesme, gasp gibi âdi suçları işleyerek, bölgede asayişin bozulmasına neden olmuştur. Eşkîyalarla mücadele kapsamında alınan tedbirler neticesinde daha fazla faaliyetlerine devam edemeyeceğini anlayan Tanaşoğlu Derviş ve arkadaşları hükümete teslim olmuştur. Tanaşoğlu Derviş ve çetesinin işlediği suçlar delil yetersizliği nedeniyle kanıtlanamamış, görülen mahkemede, bölgede kalmaları uygun görülmemekle Trablusgarb'a sürgün edilmesine karar verilmiştir.⁴⁴ Tanaşoğlu Derviş'le birlikte aralarında oğlu Azmi ve kendine bağlı eşkıyalar 1902 yılında Vilayet yönetimince sürgün edilene kadar devleti oldukça meşgul etmişlerdir.⁴⁵

2.10. Yako

Erzincan Kürt köylerinde ikamet etmekte olan Yako, Dersim aşiretlerindedir. Yako çetesiyile birlikte, Erzurum ve Erzincan civarlarının yanı sıra 1900'lerin başlarında Gümüşhane Sancağı Kelkit kazasına bağlı köylere geceleri baskın düzenleyerek, gasp ve cinayet suçlarını işlemiştir. Yako ve çetesiyile mücadele etmek konusunda bölgedeki güvenlik güçleri yetersiz kalmaktaydı. Bölgedeki olayları Dâhiliye Nezaretine gönderdiği telgrafla anlatan Trabzon valisi Reşad Efendi, eşkıyaların 1903 senesinde Kelkit'e bağlı köylere saldırdığını; gasp ve katli olaylarının vuku bulduğunu ifade ederek, eşkıyaların yakalanması konusunda bölgeye yeni bir askeri birlik gönderilmesini istemiştir.⁴⁶

2.11. Püsküllüoğulları

Püsküllüoğulları namıyla bilinen Dersim eşkıyaları, Gümüşhane Sancağı Kelkit kazasına bağlı köylerde gasp ve hırsızlık olaylarıyla adını duyurmuştur. Ahalinin Püsküllüoğullarının zulmünden bıkmalarına karşılık güvenlik güçlerinin asayişini sağlamakta yetersiz kaldığı söylenebilir. Eşkîyalığın iyice artması ve ahalinin buna dair şikâyetlerinin çözüme kavuşturulması adına bölgedeki güvenlik önlemleri artırılmaya başlanmıştır. Bu kapsamda yalnızca Gümüşhane Sancağı'nda değil, Püsküllüoğullarının faaliyetlerinden rahatsız olan Erzurum Vilayeti içerisinde de çeşitli bölgelere müfrezeler sevk edilmiştir.⁴⁷

⁴⁰ BOA, Y.PRK.ASK. 225/49, 27 Kanunievvel 1320 (9 Ocak 1905).

⁴¹ Küçük, 2006: 49.

⁴² BOA, BEO. 2183/163669, 20 Eylül 1319 (3 Ekim 1903).

⁴³ BOA, DH.TMIK.M. 186/23, 1 Teşrinisani 1320 (14 Kasım 1904).

⁴⁴ BOA, DH.TMIK.M. 126/43, 23 Haziran 1318 (6 Temmuz 1902).

⁴⁵ BOA, İ.DH. 1398/13, 17 Haziran 1318 (30 Haziran 1902).

⁴⁶ BOA, DH.TMIK.M. 143/2, 12 Nisan 1319 (25 Nisan 1903).

⁴⁷ BOA, DH.TMIK.M. 114/52, 18 Teşrinisani 1317 (1 Aralık 1901).

EşkİYaların, müfrezeler tarafından takibi olumlu sonuçlar vermeye başlamıştır. Püsküllüoğulları çetesi 21 Temmuz 1903 tarihinde köylerden çaldıkları altı hayvan ve birtakım eşyalarla yakalanmışlarsa da çaldıklarını bırakarak tekrar firar etmişlerdir. Gümüşhane Sancağı'nda vuku bulan bu olayın ardından eşya ve hayvanların sahiplerine iade edildiği, kaçan eşkıyaların ise takip edilmekte olduğu Erzurum Valisi Nazım Bey tarafından Dâhiliye Nezaretine bildirilmiştir.⁴⁸

Trabzon vilayeti ve civar bölgelerde 10 yıla yakın bir süre birçok hırsızlık, gasp, cinayet, ev basma gibi olaylara karışan Püsküllüoğullarının çetesinden bazıları 21 Mart 1910 tarihinde, geriye kalan bütün çete üyeleri ise 10 Mayıs 1910 tarihinde kendiliğinden teslim olmuşlardır.⁴⁹ Çete üyelerinin işlediği bu kadar suç üzerine affedilmesi ise oldukça düşündürücüdür. Bu eşkıyaların affedilmesi, bu şahısların tekrar suç işlemelerine zemin hazırladığı gibi, bölgede eşkıyalık hareketlerine özendirici bir durumun ortaya çıkmasına neden olmuştur. Nitekim çete üyelerinden bazıları yeniden suça karışmış, ahalinin şikâyeti üzerine yakalanan eşkıyalar pişman olduklarını dile getirince yeniden affedilmişlerdir.⁵⁰

2.12. Hekimoğlu İbrahim

Hekimoğlu İbrahim, Canik Sancağına bağlı Fatsa kazası ahalisinden olup⁵¹ uzun yıllar Trabzon Vilayet'ini meşgul eden eşkıyalardandır. Hekimoğlu İbrahim'in Ordu kazasında muhacir Gürcülerle arasında geçen bir anlaşmazlık⁵² sonucunda dağa çıkarak eşkıyalık faaliyetlerine başladığı bilinmektedir. Ayhan Yüksel tarafından kaleme alınan çalışmada Hekimoğlu'nun dağa çıkma hikâyesi şu şekilde anlatılmıştır. Hekimoğlu, Gürcü Sefer Ağa'nın değirmeninde çalıştığı dönemde Sefer Ağa'nın kızı Fadime ile konuşurken Fadime'nin nişanlısı Gürcü beyi Seyyid Ağa'nın yeğeni onları görür. Bu konuşmayı farklı bir şekilde yorumlayarak Seyyid Ağa'ya iletir. Bu olayın üzerine Seyyid Ağa'nın evine çağrılan Hekimoğlu burada kendisini öldürmek için harekete geçen ağanın yeğeni Yusuf'u öldürerek oradan kaçmayı başarır. Böylece kendisinden Gürcülerin intikam alacağını düşünerek dağlarda kalır ve eşkıyalık faaliyetlerine başlar.⁵³ Yaşar Küçük tarafından kaleme alınan *Doğu Karadeniz Bölgesi Eşkİya ve Kabadayıları* isimli çalışmada ise; Hekimoğlu'nun ailesinin fakir olması nedeniyle komşu Karataş köyünden Gürcü Ağası İnoğlu Hasan'ın yanında ırgatlık yapmaya başladığı ifade edilmiştir. Ağa, 93 Harbinden sonra Kafkasya'dan göçüp, Fatsa'nın Karataş köyüne yerleşmiştir. Hekimoğlu bu ağanın yanında çalışırken köyden bir kadınla gönül ilişkisi olduğuna dair söylentiler çıkar. Bu olay üzerine köydekiler bu durumu namus davası haline getirerek Hekimoğlu'na karşı cephe alırlar. Hekimoğlu böylece köyde huzursuz olur ve kaçır. Zaptiyeler tarafından aranmaya başlar ve o sırada İnoğlu Hasan onu Söken denilen mevkiye sıkıştırır. İkili arasındaki mücadele sırasında İnoğlu vurulur, Hekimoğlu da kaçarak dağa çıkar ve eşkıyalığa başlar.⁵⁴ Her iki anlatımda farklılıklar olsa da Hekimoğlu'nun bir gönül meselesi nedeniyle Gürcü muhacirlerle arasının açıldığı ve bu husumetin cinayetle daha da şiddetlenerek Hekimoğlu'nun eşkıya olmasına neden olduğu gibi ortak noktalar bulunmaktadır.

Hekimoğlu Sivas ve Trabzon çevrelerinde dağlarda dolaşarak eşkıyalık faaliyetlerine başladığında Gürcü çeteleri tarafından aranmaya devam etmiş buna karşılık Gürcü çetelerinin faaliyetlerinden rahatsız olan ahali tarafından muhafaza edilmiştir.⁵⁵ Hekimoğlu kendisini yakalamaya çalışanlardan Tahmasoğlu Hulusi Ağa'yı, kendisi ile anılmaya başlayan ve türkülere de konu olan aynalı martiniyle öldürünce bölgede iyice ünlenmiştir.⁵⁶

⁴⁸ BOA, DH.TMK.M. 148/62, 8 Temmuz 1319 (21 Temmuz 1903).

⁴⁹ BOA, DH.MUİ. 24/10, 27 Nisan 1326 (10 Mayıs 1910).

⁵⁰ BOA, DH.H. 6/7, 29 Teşrinievvel 1328 (11 Kasım 1912).

⁵¹ BOA, ŞD. 26/25, 26 Teşrinisani 1325 (9 Aralık 1909).

⁵² Yüksel, 2013: 134-135.

⁵³ Yüksel, 2000: 110-111.

⁵⁴ Küçük, 2006: 147-148.

⁵⁵ BOA, DH.MUİ. 36/29, 7 Haziran 1326 (20 Haziran 1910).

⁵⁶ Yüksel, 2000: 111.

Hekimoğlu, Trabzon vilayeti dışında zaman zaman Sivas vilayeti sınırlarında da şakilik yapmıştır. Sivas kaymakamlığına gönderdiği mektupla aman dilemiş ve teslim olacağını bildirmiştir.⁵⁷ Sivas Valisi Nazım, 18 Kasım 1909 tarihinde Dâhiliye Nezaretine çektiği telgrafta, Hekimoğlu'nun vilayette bulunan kaza kaymakamlıklarından birine gelerek teslim olmak istediğini belirtmiştir. Bu telgrafa verilen cevapta da Hekimoğlu'nun af isteğinin kabul edildiği bildirilmiştir.⁵⁸ Ancak bu olaydan sonra Hekimoğlu'nun teslim olmaması bu hareketinin yalnızca peşindeki kişilerden kurtulmak için yapılmış bir plan çerçevesinde hareket ettiğini düşündürmektedir.

Hekimoğlu İbrahim'in köyünden başka eşkıyalar da vardır. Bunlardan büyük bir kısmının Çamaşlı Hacı Ali oğlu Osman Ağa ve Bolamanlı Tahsin Bey'in gayretleriyle ele geçirilmesi, köydeki otorite boşluğunu da fırsat bilen Hekimoğlu'nun ahaliye karşı taarruzlarını artırmasına neden olmuştur. Ahalinin Hekimoğlunun tehditlerine karşı şikâyetle bulunmaması ise ne kadar korktuklarını göstermektedir. Mecidiye vapuru mürettebatından ve Bolaman ahalisinden Ali oğlu Osman'ın Hekimoğlu'nun yanında bulunan yirmi kadar adamıyla birlikte köylerini tehdit ettiğini yazdıkları dilekçe ile Sadarete bildirilmişlerdir.⁵⁹ Bu dilekçe Hekimoğlu'nun halkın bir bölümü tarafından desteklendiğine işaret eden belgenin aksine bir kısım halk tarafından da yakalanması yönünde isteklerinin olduğunu göstermektedir.

Hekimoğlu'nun Gürcülerle olan husumetine karşılık Türkler tarafından destek görmesi iki tarafı karşı karşıya getirmiştir. 16 Aralık 1908 tarihinde Dâhiliye Nezaretine çekilen telgraf bunu destekler niteliktedir. Telgrafta Hekimoğlu yüzünden Gürcülerle Türkler arasında bir çatışma meydana gelebileceğinden bahsedilmiştir.⁶⁰ Bölgede bu dönemde başlayan çekişmeler bir müddet devam etmiştir. Nitekim 1910 yılında Niksar, Ünye, Fatsa ve Ordu kazalarında bulunan Gürcülerin bir bölümünün buraya gelmeden önceki yaşam tarzlarını devam ettirdikleri, adam öldürme, gasp ve hane basma gibi suçlara karışarak bölgenin asayişini bozdukları Trabzon Valisi tarafından Dâhiliye Nezaretine çekilen bir telgrafta rapor edilmiştir. Vali bu durum üzerine çektiği telgrafta, bölgedeki asayişin yeniden temin edilmesi için "Çeteler Kanunu"nun uygulanmasını istemiştir. Vali bu telgrafta; Fatsa kazasında Adliye teşkilatının tam manasıyla işlerlik kazanamadığını, işlerin yetkileri sınırlı kişiler tarafından yürütüldüğünü ifade etmiştir.⁶¹ Bütün bunlar aslında bölgedeki asayişin neden bozulduğunu ve huzurun tekrar sağlanabilmesi için neler yapılması gerektiğini özetler niteliktedir. Ancak "Çeteler Kanunu"nun uygulanmasının kabul edilmemesi bölgedeki sorunların merkezden yeterince anlaşılamadığını göstermektedir.

Hekimoğlu'nun bir türlü yakalanamaması ve peşinde dolaşan Gürcü eşkıyaların da onu yakalayabilmek için köylerde dolaşarak halka zarar vermeleri gibi nedenlerle Sivas Valisi, Hekimoğlu'nun affedilmesi konusunda ısrarcı olmuştur. Ancak birçok suça karışmış birinin affedilmesinin diğer eşkıyalar üzerinde bir emsal teşkil edeceğinden bu istek kabul edilmemiştir.⁶²

Niksar Kaymakamlığı tarafından Hekimoğlu'mun din değiştirerek Hristiyan olduğu ve Hacı Nikola adını aldığı yönünde bir iddia ortaya atılmıştır. Buna göre Hekimoğlu'nun takipten kaçarken bir Rum köyü olan Kılıgeriş'e sığındığı, burada muhafaza edildiği ve ailesinin burada yaşadığı ifade edilmiştir.⁶³ Muhtemelen bu köyde kabul görmesi ve muhafaza edilmesi din değiştirmiş olabileceği şeklinde yorumlanmıştır. Hekimoğlu'nun bir türlü yakalanamaması artık

⁵⁷ BOA, ŞD. 26/25, 26, Teşrinisani 1325 (9 Aralık 1909).

⁵⁸ BOA, DH.MUI, 36/29, 5 Teşrinisani 1325 (18 Kasım 1909).

⁵⁹ BOA, DH.MKT. 1168/35, 10 Mayıs 1323 (23 Mayıs 1907).

⁶⁰ BOA, DH.İD.124/3, 3 Kanunievvel 1324 (16 Aralık 1908); Yüksel, bu telgrafın çekiliş tarihini 15 Aralık 1908 olarak vermiştir. Ancak dilekçede 3 Aralık 1324 ibaresi bulunmaktadır. Dolayısıyla bu tarihin miladi tarihteki karşılığı olan 16 Aralık kullanılmıştır. Bkz, Yüksel, 2000: 111.

⁶¹ BOA, DH.MUI, 17/3, 7 Kanunisani 1325 (20 Ocak 1910).

⁶² BOA, DH.MUI, 36/29, 7 Haziran 1326 (20 Haziran 1910).

⁶³ Yüksel, 2000: 116.

hükümeti farklı yollar aramaya sevk etmiş, Trabzon Vilayeti'nden Dâhiliye Nezaretine çekilen şifreli telgrafta bir tetikçi tutularak ortadan kaldırılmasının düşünüldüğü ifade edilmiştir.⁶⁴

Hekimoğlu bütün bu çalışmaların sonunda 26 Nisan 1913 gecesi Yassıtaş köyünde çıkan bir çatışma sırasında öldürülmüştür.⁶⁵ Yassıtaş köyü Hekimoğlu'nun kendi köyüdür, Çeteye mensup 140 kişi de 1913 senesi Nisan ayında Aybasdı Nahiyesinde jandarmalar tarafından ele geçirilerek Adliyeye teslim edilmiştir.⁶⁶

Devlet, eşkıyaların yakalanmasında yararlılıkları görünen kişileri taltif ederek ödüllendirmiş, bu sayede eşkıyalık olaylarının son bulması için gayretli olduğunu göstermiştir. Hekimoğlu İbrahim 1913 senesi Nisan ayında ölü olarak ele geçirilmiştir. Canik kaymakamı tarafından Dâhiliye Nezaretine gönderilen yazıda, Hekimoğlu'nu ölü olarak ele geçiren müfreze kumandanı Şakir ve dokuz askeriyle birlikte jandarmalara yol göstererek yardımda bulunmalarından dolayı Yorika ve Todor isimli şahısların da bir miktar para ile ödüllendirilmelerini istemiştir.⁶⁷

2.13. Köseoğlu Hüseyin

Köseoğlu Hüseyin Trabzon'un Açıba köyündendir. Trabzon Vilayeti içinde çeşitli bölgelerde hırsızlık, ev basma, kadın kaçırma olaylarında sıkça adı geçen meşhur eşkıyalardandır. Karıştığı olaylara baktığımızda aile fertlerinin de onun yanında yer aldıkları ve suç ortaklığı ettikleri görülmektedir.

Köseoğlu Hüseyin, 7 Ocak 1912'de oğlu İsmail ve eşkıyalık yapan Çoban Sadık isminde bir yakınıyla birlikte Ramazan ayı içerisinde sahur vaktinde silahla ev basarak, Hoca Yusuf Efendi'nin gelinini dağa kaldırıp tecavüz etmiş ve sonrasında öldürmüştür. Köseoğlu Hüseyin ve çetesi yine Atina'nın Melmenat köyünden Hacı Hüseyinoğlu Tahir Ağa'nın kızı Hafize'yi kaçırarak için ise herkesin cenaze namazında olduğu ve evin korumasız olduğu bir zamanı seçmiştir. Evde kadın ve çocuklar olduğu halde silahla aralarından Hafize'yi zorla kaçırmaya çalıştıkları sırada köy ahalisi sesleri duymuş ve olaya müdahale etmek üzere eve doğru gelmişlerse de Hafize'nin kaçırılmasını engellememiştir.⁶⁸

Köseoğlu Hüseyin, Lazistan Sancağı dâhilinde kendisini takip eden güvenlik güçleri ile çatışmaya girmekten geri durmadı. Bir süredir aranmakta olan Köseoğlu Hüseyin'in izine Atina kazasına birkaç saat uzaklıkta olan bir ormanda rastlandığı sırada meydana gelen çatışmada; Ali Ağa ve yanında bulunan bir askeri öldüren Köseoğlu Hüseyin kaçmayı başardı. Ali Ağanın katili olan eşkıya Köseoğlu Hüseyin, Atina kazası merkezinde yakalanmış ve böylece altı sene süren kaçaklık dönemi sona ermiştir. Vilayet merkezi ile Lazistan Sancağı arasındaki yazışmalardan; Jandarma Yüzbaşısı Ali Ağanın katillerinin bulunması ile birlikte Atina kazasında eşkıyalık faaliyetlerinin bir süreliğine de olsa durduğu, yerine huzur ve sükûnetin temin edildiği görülmektedir.⁶⁹

Köseoğlu Hüseyin, kız kaçırmak ev basmak gibi âdi suçları işlemekle kalmamış aynı zamanda hırsızlık ve hırsızları himaye etmek gibi başka suçlara da karışmıştır. Bu şekilde vilayet genelindeki eşkıyalık olaylarında adını duyurmuş, altı yıl boyunca kaçak olarak yaşamış ve nihayetinde yakalanarak adliyeye sevk edilmiştir.

2.14. Arifoğlu Asım

Arifoğlu Asım, Şiran kazasının Ara köyündendir. Asım çete üyelerinden biri olan Emrullah ile birlikte bölgedeki varlıklı kişileri gasp etmişlerdir. Bu durum üzerine Asım ve Emrullah yakalanmış

⁶⁴ BOA, DH.H. 68/27, 28 Mart 1329 (10 Nisan 1913).

⁶⁵ BOA, DH.MTV. 55/48, 13 Nisan 1329 (26 Nisan 1913).

⁶⁶ BOA, DH.H. 68/27, 28 Mart 1329 (10 Nisan 1913).

⁶⁷ BOA, DH.MTV. 55/48, 27 Mayıs 1329 (9 Haziran 1913).

⁶⁸ BOA, DH.H. 41/62, 25 Kanunievvel 1327 (7 Ocak 1912).

⁶⁹ BOA, DH.EUM.EMN. 74/22, 12 Mayıs 1330 (25 Mayıs 1914).

ve iki buçuk sene kalebentlik cezasına çarptırılmışlardır. Yargılandıkları mahkemede gasp ettikleri paranın bu iki şahıstan tahsil edilmesine karar verilmiştir.⁷⁰

2.15. Ardeşenli Kara Bela Ali

Trabzon Vilayeti içinde adını duyurmuş olan Ali, aslen Ardeşen Nahiyesi'ndendir. Bölgede özellikle Viçe Nahiyesi dâhilinde I.Dünya Savaşı döneminde eşkıyalık faaliyetlerini sürdürmüştür. Bölgede eşkıyalarla mücadele konusunda önemli başarılar elde eden takip müfrezelerinin yürütmüş oldukları takibat neticesinde izine rastlanmış ve çıkan çatışmadan yaralı olarak kurtulduysa da Batum'da vefat etmiştir. Vefat haberi Trabzon Vilayeti'nden Dâhiliye Nezaretine 27 Haziran 1919 tarihinde bildirilmiştir.⁷¹

3. Eşküyalık Olaylarına Karşı Alınan Tedbirler

Bölgedeki eşkıyalık faaliyetlerine karşı alınan tedbirlerin başında güvenlik önlemlerinin artırılması gelmektedir. Bu noktada ilk adım zaptiye sayısının artırılması yoluyla atılmıştır. Ancak İstanbul ile yapılan yazışmalar neticesinde zaptiye sayısının artırılması iki aylık bir dönemle sınırlı tutulmuştur.⁷² Eşküyaların özellikle yaz mevsiminde yaylalara çıkacak olan ahaliyi huzursuz etmesi ve ahalden eşkıya saldırısına uğrayanların yaptıkları şikâyetler sonucunda bölgedeki hapishanelerde gardiyan olarak görev yapan kişiler yayla yolunda görevlendirilerek ahalinin güvenliğinden sorumlu tutulmuşlardır.⁷³ Askeri anlamda alınan tedbirlerden biri de IV. Ordu Müşirliği, Trabzon Vilayeti ve sancak merkezinin birlikte hareket etmeleri sağlanmış⁷⁴ ve böylece eşkıyaların vilayet içerisinde takiplerini yapmak kolaylaşmıştır. Vilayette bulunan asker miktarının az olması nedeniyle bölgede özellikle kırsal alanlarda ikamet eden kişiler arasından geçici ve daimi olacak şekilde asker alınması ve bu kişilerin eşkıya takibinde görevlendirilmeleri sağlanmıştır⁷⁵. Bölgede alınan bir başka tedbir ise geçiş güzergâhları üzerinde bulunan önemli geçiş noktalarında karakol ve kulübeler inşa edilmiştir.⁷⁶

Vilayette asayişin iyice bozulduğu bazı dönemlerde ise yine bölgesel olarak tedbirler alınmıştır. Bunlardan biri eşkıyalık olaylarının arttığı 1910 yılı içerisinde Ordu, Fatsa ve Ünye civarlarında asayişin iyice bozulduğu bir dönemde uygulanmak istenen "Çeteler Kanunu" dur. Trabzon Valisi tarafından Dâhiliye Nezaretine gönderilen telgrafta; bölgeye yerleştirilen Gürcülerden bir bölümünün adam öldürme, gasp ve ev basma gibi suçlara karışarak bölgedeki asayiş bozdukları ifade edilmiştir. Bu olayların son bulması için bölgede "Çeteler Kanunu" nun uygulanmasını isteyen valinin bu isteği, böyle bir kanun çıkarılırsa bütün ülkede asayişin olmadığı manasına gelebileceğinden bu kanunun yalnızca istenilen bölgede uygulanmasını gerektirecek bir durumun da olmadığı gerekçesiyle reddedilmiştir.⁷⁷

Trabzon Vilayeti'nin dağlık ve engebeli yapısı eşkıyaların kaçmalarına imkân tanıdığı gibi saklanmalarında da etkili olmuştur. Bu nedenle burada yaşayan ahali eşkıyalarla mücadelede önemli bir görev üstlenmiştir. Eşküyaların saklandıkları yerleri gören veya duyan kişiler güvenlik güçlerine haber vererek eşkıyaların yakalanmasını sağlamışlardır. Burada bölge yönetiminin eşkıyaların yerini bildirecek olanlara on bin kuruşluk bir meblağ ayırması ayrıca bir teşvik unsuru olmuştur.⁷⁸ Eşküyalarla mücadele konusunda yalnızca bölge ahali değil güvenlik güçlerinden yararlılık gösterenler de ödüllendirilmişlerdir. Bu kapsamda ödüllendirilenler-

⁷⁰ BOA, İ. DUİT, No: 173/86, 16 Teşrinisani 1332 (29 Kasım 1916); Saylan, 2018: 75.

⁷¹ BOA, DH.EUM.AYŞ, 13/83, 27 Haziran 1335 (27 Haziran 1919).

⁷² BOA, DH.MKT. 142/43, 19 Eylül 1309 (1 Ekim 1893).

⁷³ BOA, DH.MKT. 269/41, 28 Temmuz 1310 (9 Ağustos 1894).

⁷⁴ Saylan, 2018: 76.

⁷⁵ BOA, DH.ŞFR, 347/103,12 Haziran 1321 (25 Haziran 1905)

⁷⁶ Saylan, 2018: 77.

⁷⁷ BOA, DH.MUİ, 17/3, 7 Kanunisani 1325 (20 Ocak 1910).

⁷⁸ BOA, DH.MKT. 1485/121, 4 Şubat 1303 (16 Şubat 1888).

den biri Trabzon Vilayeti Zabtiye Alayı Kol vekillerinden Caferoğlu İbrahim'dir. İbrahim'e eşkıyalarla mücadelede gösterdiği yararlılıklar dolayısıyla iftihar madalyası verilmiştir.⁷⁹ Ünye bidayet mahkemesi müstantığının (sorgu hâkimi) oğlunu kaçıran eşkıyaların yakalanmasındaki gayretlerinden dolayı Canik Zabtiye Taburu Mülazım-ı Sanisi (teğmen) Mehmed Bey ve Ünye Zabtiye memuru Mülazım-ı evveli (üsteğmen) Şemseddin Efendiye mecidiye nişanı verilmesi de bir başka ödül-teşvik örneğidir.⁸⁰

Eşkıyaların yakalanması noktasında ödüllendirmelerin yanı sıra cezalandırmalar da oldukça önemlidir. Bazı eşkıyaların bölge ahalisinden veya bölgenin ileri gelenlerinden destek görmeleri saklanmalarını kolaylaştırmaktadır. Bu nedenle bu kişiler tespit edildiklerinde tutuklanmışlardır.⁸¹ Asayişin bütün ülke genelinde bozulduğu bazı dönemlerde ise bütün vilayetler için alınan birtakım tedbirler Trabzon Vilayeti'nde de uygulanmıştır. Bu kapsamda 1911 senesi Haziran ayında Harbiye Nezaretince, vilayetlerdeki Jandarma askerlerinin silahlandırılması kararlaştırılarak, vilayetlere tebliğ edilmiştir. Böylece ülke genelinde asayiş meselelerinin çözümü için yapılan çalışmalar, Trabzon Vilayetinde eşkıyalarla mücadelede önemli bir adım olmuştur.⁸²

Bölgede eşkıyalarla mücadele konusunda daha çok geçici çözümler üretilmiştir. Bunlardan biri de eşkıya takip memurlarının görevlendirilmesidir. Bu kişiler görevleri bitmiş olsa bile maddi olarak zor duruma düştüklerinde devlet tarafından desteklenmişlerdir.⁸³ Sonuç olarak eşkıyalara karşı alınan tedbirler zaman zaman başarılı sonuçlar getirirse de uzun vadede vilayetin asayiş sorununa çözüm olamamıştır.

Sonuç

Trabzon Vilayeti'nde eşkıyalık faaliyetleri içinde meşhur eşkıyaların karıştıkları olaylara baktığında; eşkıyaların büyük çoğunluğunun bölgedeki yönetimle alakalı bir sorunu görünmemektedir. Meşhur eşkıyalar, daha fazla kazanç elde etme, yaptığı zulümlerle adını duyurma ve böylece ahaliye korku salarak ün kazanma amaçlarıyla hareket etmişlerdir. Bu nedenle meşhur eşkıyaların iktisadi nedenlerden çok ahlaki ve psikolojik nedenlerle bölge asayişini tehdit ettikleri söylenebilir. Hekimoğlu İbrahim'in ise dağa çıkma nedeni diğer eşkıyalardan farklı olarak Gürcü muhacirlerle yaşadığı bir anlaşmazlık neticesinde olmuştur. Ancak sonuç itibariyle husumetli olduğu kişilerden kaçmak amacıyla çıktığı dağlarda eşkıyalık faaliyetlerine başlamış bölge ahalisinden de destek görmüştür.

Meşhur eşkıyaların karıştığı eşkıyalık faaliyetlerinin; kaçakçılık, yol kesme, hırsızlık, kadın kaçırmaya, cinayet gibi adi suçlar kapsamında değerlendirilen suçlar olduğu anlaşılmaktadır. Bölgedeki eşkıyalık faaliyetlerinin artmasında bölgenin coğrafi yapısı ve devletin XIX. yüzyıldan itibaren içinde bulunduğu olumsuz şartların etkili olduğu söylenebilir.

Bölgedeki meşhur eşkıyaların bir bölümünün bölge ahalisinden olup bir bölümünün ise başka bölgelerden işledikleri suçlardan dolayı kaçarak veya daha yakın bölgelerden eşkıyalık etmek amacıyla vilayete gelen kişiler olduğu anlaşılmaktadır. Bölgenin coğrafi yapısının elverişli olmasının yanı sıra idari yapıda meydana gelen değişimlerden doğan boşluklar da eşkıyaların bölgedeki faaliyetlerini artırmasında etkili olmuştur. Bölge ahalisinden olup eşkıyalığa karışanların yiyecek ve içecek temini, haberleşme gibi nedenlerle kendi yakın çevresiyle iletişime geçtikleri anlaşılmaktadır. Bölgeye dışarıdan gelenlerin ise daha çok hırsızlık, gasp gibi nedenlerle bölgeye geldikleri ve sonrasında uzun bir süre bölgede kalmayarak yine benzer amaçlarla farklı yerlere hareket ettikleri söylenebilir. Yine bölge ahalisinden olan eşkıyaların kendi yakın çevresiyle iletişime geçeceği tahmin edildiğinden hükümet yetkilileri, bu kişilerle ortak hare-

⁷⁹ BOA, DH.MKT. 1600/55, 18 Şubat 1304 (2 Mart 1889).

⁸⁰ BOA, DH.MKT, 1636/10, 27 Haziran 1305 (9 Temmuz 1889).

⁸¹ BOA, DH.MKT. 1491/110, 23 Şubat 1303 (6 Mart 1888).

⁸² BOA, DH.İD, 27/8, 30 Mayıs 1327 (12 Haziran 1911).

⁸³ BOA, DH.MKT, 1497/113, 18 Mart 1304 (30 Mart 1888).

ket ederek eşkıyaları yakalama yoluna gitmiştir. Ancak bu tedbirin bölgedeki eşkıyaların yakalanması noktasında başarılı olduğu söylenemez. Çoğunlukla eşkıyalar bu durumun farkına vararak hem yardımcı olan kişiyi öldürerek yeniden suça karışmışlar hem de bu durumun bölgede duyulmasıyla birlikte ahali devlete yardımcı olmak yerine daha fazla korktuğu eşkıyaların tarafında hareket etmek durumunda kalmıştır.

Eşkîyalarla mücadele etme noktasında yönetimin aldığı tedbirlerin başında bölgedeki güvenlik önlemlerinin ve güvenlik güçlerinin sayısının artırılması gibi askeri tedbirler gelmektedir. Bunlara ek olarak eşkıya takip memuru adı altında gönüllü olarak çalıştıkları anlaşılan bir birlik oluşturulmuş ve bu kişilere gerektiğinde maddi destek sağlanmıştır. Bölge ahali de eşkıyalardan kurtulmak amacıyla gerekli ihbarları yaparak eşkıyaların yakalanmasına yardımcı olmuşlardır. Eşkîyalarla mücadele noktasında gelen şikâyetler dikkate alınarak harekete geçilmiş bu noktada Müslüman veya Gayrimüslim olduğuna bakılmaksızın şikâyetler değerlendirilmiştir. Vilayet kapsamında alınan bu tedbirler kısa süreli olarak asayiş sağlamaya yeterli olmuşsa da uzun vadede kalıcı çözüm getirememiştir.

KAYNAKÇA

Arşivler

Türkiye Cumhuriyeti Cumhurbaşkanlığı Devlet Arşivleri Başkanlığı Osmanlı Arşivi

Araştırma ve İnceleme Eserler

Akdağ, Mustafa (2013), *Türk Halkının Dirlik ve Düzenlik Kavgası "Celali İsyânları"*, İstanbul: Yapı Kredi Yayınları.

Barkey, Karen (1999), *Eşkîyalar ve Devlet, Osmanlı Tarzı Devlet Merkezileşmesi*, (çev. Zeynep Altok), İstanbul: Tarih Vakfı Yurt Yayınları.

Bardakoğlu, Ali (1995), "Eşkîya", *TDV İslam Ansiklopedisi*, XI, İstanbul: Türkiye Diyanet Vakfı Yayınları, 463-466.

Braudel, Fernand (1990), *Akdeniz ve Akdeniz Dünyası*, (çev. Orhan Akalın-Necdet Hasgöl), II, İstanbul.

Hobsbawm, Eric John Ernest (2011), *Eşkîyalar*, (çev. O. Akınhay), İstanbul: Agora Kitaplığı.

İlgürel, Mücteba (1995), "Osmanlılarda Eşkîyalık Hareketleri", *TDV İslam Ansiklopedisi*, XI, İstanbul: Türkiye Diyanet Vakfı Yayınları, 466-469.

Karagöz, Rıza (2006), "II. Meşrutiyet Döneminde Canik Sancağı'nda İdari Yapılanma", *Geçmişten Geleceğe Samsun*, Samsun: Büyükşehir Belediyesi Yayınları, 66-71.

Köse, Osman (Ed.) (2017), *Osmanlı'dan Günümüze Eşkîyalık ve Terör*, Samsun: İlkadım Belediyesi.

Küçük, Yaşar (2006), *Doğu Karadeniz Bölgesi Eşkîya ve Kabadayuları*, Trabzon: Serander Yayınları.

Özdiş, Hamdi (2008), *Taşrada İktidar Mücadelesi: II. Abdülhamit Döneminde Trabzon Vilayeti'nde Eşraf, Siyaset ve Devlet, (1876-1909)*, Yayınlanmamış Doktora Tezi, Ankara: Hacettepe Üniversitesi Sosyal Bilimler Enstitüsü.

Öztürk, Mustafa (1991), "XVIII. Yüzyılda Antakya ve Çevresinde Eşkîyalık Olayları", *Bellekten*, LIV/211, Ankara, 963-994.

Özdiş, Hamdi (2012), "Efsaneler, Gerçekler ve Yerel Siyaset Pratiği: "Eşkîya Micanoglu Hüseyin""", *Kebikeç*, 34, 21-43.

Sayaç, Hüseyin (2015), *Osmanlı İdaresinde Atina (Pazar) Kazası 1875-1920*, Ankara: Pazar Kaymakamlığı Kültür Yayını.

Saylan, Kemal (2014), *Gümüşhane İdari, Sosyal ve Ekonomik Tarih (1850 - 1918)*, İstanbul, Gümüşhane Üniversitesi Yayınları.

_____ (2018), “Osmanlı Döneminde Kelkit ve Şiran Çevresinde Yaşanan Eşkıyalık Olayları (1760-1916)”, *Karadeniz İncelemeleri Dergisi*, 24, 63-84.

Tozlu, Selahattin (1998), *XIX. Yüzyılda Gümüşhane*, Erzurum: Akademik Araştırmalar Yayınları.

Yılmaz, Banu (2020), *Trabzon Vilayeti'nde Asayiş, Suç, Suçlu ve Hapishaneler (1876-1915)*, Yayınlanmamış Doktora Tezi, Uşak: Uşak Üniversitesi Lisansüstü Eğitim Enstitüsü.

Yüksel, Ayhan (2000), “Ünlü Eşkıya Hekimoğlu İbrahim ile İlgili Yeni Bilgiler”, *Türk Kültürü İncelemeleri Dergisi*, 3, 103-114.

Yüksel, Ayhan (2013), *Doğu Karadeniz Araştırmaları*, İstanbul: Kitabevi Yayınları.

EKLER

Ek 1: Meşhur Eşkıya Ardeşenli Karabela Ali'nin Batum'da vefat ettiği. (BOA, DH.EUM.AYŞ, 13/83)

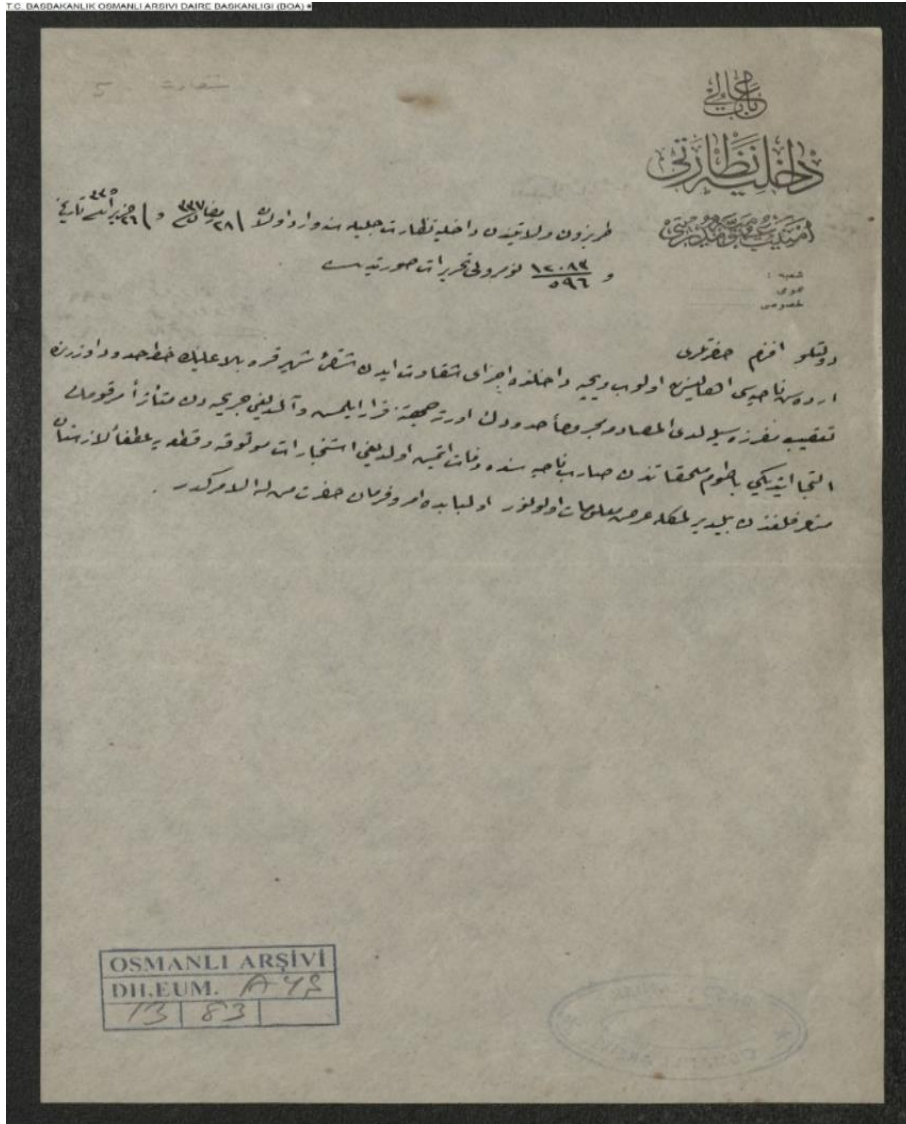

DH.EUM.AYŞ.00013.00083.001

Ek 2: Tanaşoğlu Derviş ve arkadaşlarının Trablusgarp'a sürgün edilmeleri. (BOA, DH.TMIK.M, 126/43)

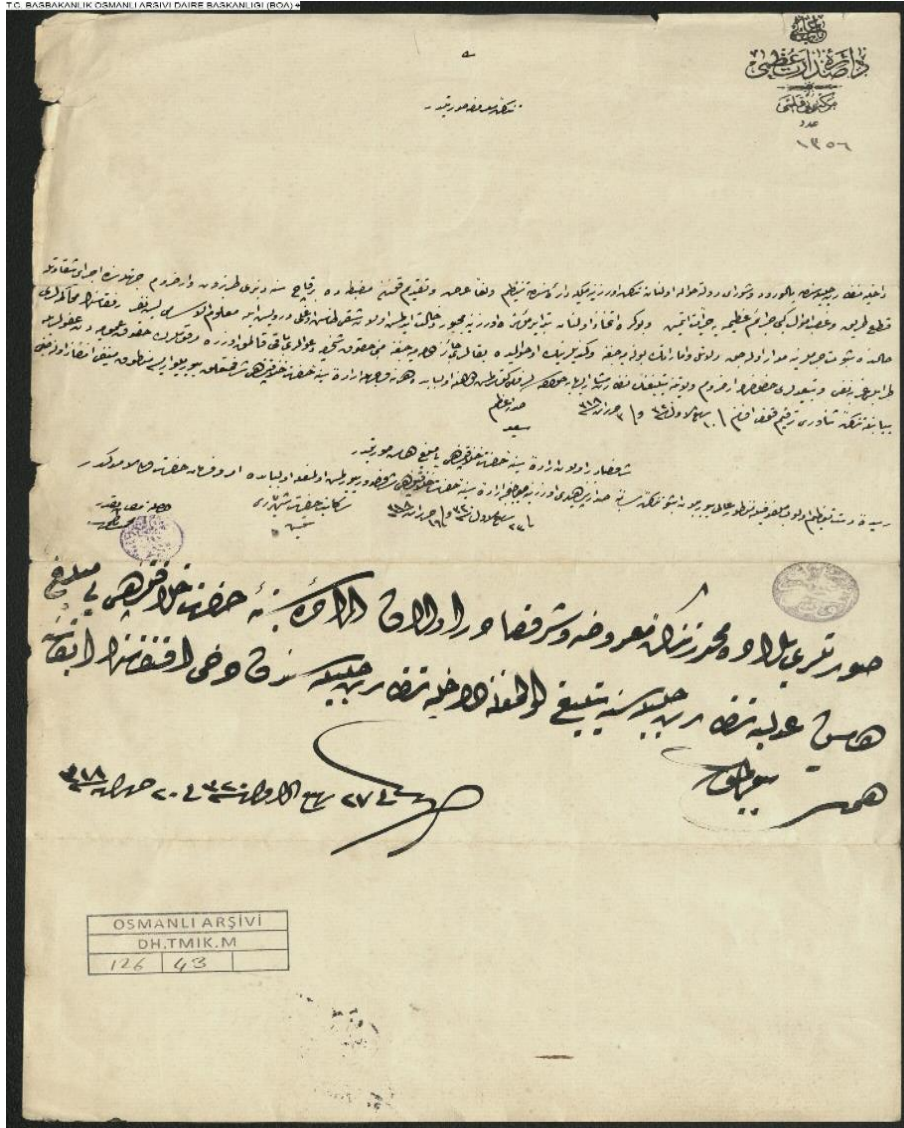





KAREN YAYIN İLKELERİ

Karadeniz Araştırmaları Enstitüsü Dergisi (KAREN), Karadeniz Araştırmaları Enstitüsü tarafından Nisan, Eylül ve Aralık aylarında yılda üç sayı olarak yayımlanan açık erişimli bir dergidir.

Karadeniz Araştırmaları Enstitüsü Dergisi'nin yayın dili Türkçe ve İngilizcedir.

Gönderilen makalenin başka bir dergi/kitapta yayımlanmamış ve yayımlanmak üzere başvurulmamış olması gerekmektedir. Ancak daha önce bilimsel bir toplantıda sunulmuş bildiriler, bu durum belirtilmek şartıyla kabul edilebilir.

Yazılar, *DergiPark* sistemi üzerinden gerekli işlemler yapılarak gönderilmelidir. Yazarlar, *DergiPark* sistemi üzerinden ad ve soyadıyla birlikte akademik unvanı, görev yaptığı kurumu, yazışma ve e-posta adresini ve telefon numaralarını eksiksiz olarak belirtmelidirler.

Karadeniz Araştırmaları Enstitüsü Dergisi'ne yayımlanmak üzere gönderilen her makale, yayın kurulu ve editörler tarafından incelenir. Makaleler, yayın kurulunun önerileri doğrultusunda seçilen en az iki hakem tarafından değerlendirilir. Hakemlere yazar adı, yazarlara da hakem adı bildirilmez.

Hakem raporlarından biri olumlu, diğeri olumsuz ise yazı üçüncü bir hakeme gönderilir veya yayın kurulu, hakem raporlarını inceleyerek nihai kararı verebilir. Yazarlar, hakem ve yayın kurulunun eleştirisi ve önerilerini dikkate alırlar. Yayına kabul edilmeyen yazılar, yazarlarına iade edilmez.

Hakem raporları doğrultusunda düzeltilmek üzere yazarlarına gönderilen yazılar, gerekli düzeltmeler yapıldıktan sonra *DergiPark* sistemi üzerinden en geç 15 gün içinde tekrar dergiye ulaştırılır. Düzeltilmiş metin, gerekli görüldüğü durumlarda, değişiklikleri isteyen hakemlerce tekrar incelenebilir.

Karadeniz Araştırmaları Enstitüsü Dergisi'nde yayımlanan makalelerdeki bilgiler, görüşler ve değerlendirmeler yazarlara ait olup Karadeniz Araştırmaları Enstitüsü Dergisi'nin resmî görüşü niteliğini taşımaz.

Karadeniz Araştırmaları Enstitüsü Dergisi'nde yayımlanması kabul edilen yazıların telif hakkı, Karadeniz Araştırmaları Enstitüsü'ne devredilmiş sayılır.

Yazı ve fotoğraflardan kaynak gösterilerek alıntı yapılabilir.

KAREN yazarlardan herhangi bir makale işlem ücreti talep etmemektedir.

Yazarlara Yönerge

A. Yazım Kurallarına İlişkin Esaslar

Karadeniz Araştırmaları Enstitüsü Dergisi'ne gönderilecek yazılarda 10 punto (dipnotlarda 8 punto) Sitka Text yazı fontu kullanılmalıdır.

Makalelerde kullanılacak kısaltmalarda Türk Dil Kurumu Yazım Kılavuzu esas alınmalıdır.

Makale içerisinde bulunan Helence ya da diğeri özel karakterler için New Athena Unicode / Minion Pro Display fontu kullanılmalıdır.

Ana başlıklar hariç, makale içerisinde bulunan ara başlıklarda her kelimenin ilk harfi büyük olmak şartıyla küçük harf kullanılmalı ve koyu (bold) yazılmalıdır.

Makale özeti 150-300 kelime aralığında olmalı; makalede en az 3, en çok 5 tane anahtar kelimeye yer verilmelidir. Türkçe makalenin özeti Türkçe ve İngilizce; Türkçe haricindeki makalenin özeti ise hem kendi yazım dili ile hem de Türkçe ve İngilizce olmalıdır.

Dipnotlar her sayfanın altında, makalenin başından sonuna kadar sayısal süreklilik izlenecek şekilde verilmelidir. Metinde kullanılan dipnotlar; yazar soyadı, yayın tarihi ve sayfa numarası şeklinde kısaltılarak verilmelidir. Kaynakça bölümü makalenin sonunda yer almalı ve metinde kullanılan kısaltmalar burada açıklanmalıdır.

Makale sonunda araştırmacıların Katkı Oranı Beyanı, Çatışma Beyanı ve varsa Destek ve Teşekkür Beyanına yer verilmelidir.

B. Kaynakça ve Dipnot Gösterimi**• Tek Yazarlı Kitaplar**

Kaynakça: Umar, Bilge (1992), *Türkiye'deki Tarihsel Adlar*, İstanbul: İnkılâp Kitabevi.

Dipnot: Umar, 1992: 127.

Kaynakça: Watson, Alaric (2003), *Aurelian and the Third Century*, London and New York: Routledge.

Dipnot: Watson, 2003: 135.

• İki ya da Daha Fazla Yazarlı Kitaplar

Kaynakça: Yıldırım, Ali ve Şimşek, Hasan (2013), *Sosyal Bilimlerde Nitel Araştırma Yöntemleri*, Ankara: Seçkin Yayıncılık.

Dipnot: Yıldırım ve Şimşek, 2013: 45-49.

Kaynakça: Topaloğlu, Bekir-Yavuz, Y. Şevki-Çelebi, İlyas (1998), *İslam'da İnanç Esasları*. İstanbul: Marmara Üniversitesi İlahiyat Fakültesi Vakfı Yayınları.

Dipnot: Topaloğlu, vd., 1998: 32.

• Kitap Bölümü/ Edit Edilmiş Kitapta Bölüm

Kaynakça: Ágoston, Gabor (2017), "Osmanlı'da Top, Tüfek ve Tabur", *Osmanlı'da Ateşli Silahlar ve Askeri Devrim Tartışmaları*, (Çev. ve Yay. Haz. Kahraman Şakul), İstanbul: Türkiye İş Bankası Kültür Yayınları, 147-168.

Dipnot: Ágoston, 2017: 152-153.

Kaynakça: Köse, Osman (2007), "Rusların Samsun'u Bombardımanı (1915)", *Geçmişten Geleceğe Samsun*, II. Kitap, (Ed. Cevdet Yılmaz), Samsun: Samsun Büyükşehir Belediyesi Yayınları, 96-101.

Dipnot: Köse, 2007: 99-100.

• Tez

Kaynakça: Taylan, Hasan Hüseyin (2003), *Köy Ailesinde Aile İçi İlişkiler: Selçuklu Köyü Örneği*, Yayımlanmamış Yüksek Lisans Tezi, Konya: Selçuk Üniversitesi Sosyal Bilimler Enstitüsü.

Dipnot: Taylan, 2003: 25.

Kaynakça: Ada, Hüsnü (2011), *Osmanlı Devletinin Hizmetinde İlk Modern Osmanlı Sivil Toplum Örgütü: Osmanlı Hilâl-ı Ahmer Cemiyeti (1868-1911)*, Yayımlanmamış Doktora Tezi, İstanbul: Marmara Üniversitesi Türkiyat Araştırmaları Enstitüsü.

Dipnot: Ada, 2011: 35.

• Makale

Kaynakça: Toksoy, Ahmet (2007), "Celal ed-din Harezşah'ın Gürcistan'daki Faaliyetleri", *Erzincan Eğitim Fakültesi Dergisi*, 9/1, 137-150.

Dipnot: Toksoy, 2007: 142.

Kaynakça: Seyhan, Köksal (2000), "Yunus Emre'nin Bir Şiirinde Şehir Alegorisi." *Türklük Bilgisi Araştırmaları Journal of Turkish Studies*, 24/II, 231 - 280.

Dipnot: Seyhan, 2000: 242-243.

• Kongre/Sempozyum/Bildiri

Kaynakça: Demir, Muzaffer (2009), "Antik Dönemde Bir Doğu Karadeniz Kavmi: Khalybler", *Giresun ve Doğu Karadeniz Sosyal Bilimler Sempozyumu*, 9-11 Ekim 2008, Giresun, I, 67-85.

Dipnot: Demir, 2009: 75-77.

Kaynakça: Özsait, Mehmet (2000), "İlkçağ Tarihinde Trabzon ve Çevresi", *Trabzon Tarihi Sempozyumu Bildirileri (6-8 Kasım 1998, Trabzon)*, Trabzon: Trabzon Belediyesi Kültür Yayınları, 35-45.

Dipnot: Özsait, 2000: 38.

Kaynakça: Cunbur, Müjgân (1995), “Klâsik Edebiyatımızda Nevruz”, *Türk Kültüründe Nevruz Uluslararası Bilgi Şöleni Sempozyumu Bildirileri*, 20-22 Mart 1995, Ankara: Atatürk Kültür Merkezi Yayını, 37-51.

Dipnot: Cunbur, 1995: 46.

• **Bir Yazarın Aynı Yılda Yayınlanmış Birden Fazla Yayınına Atıf**

Kaynakça: Tezcan, Mehmet (2012a), “İpek Yolu ve XIV. Yüzyıla Kadar İpek Yolu Ticaretinde Trabzon’un Yeri”, *Klasik ve Ortaçağ Dönemlerinde Karadeniz ve Kafkasya*, Trabzon: Serander Yayınları, 17-48.

Dipnot: Tezcan, 2012a: 19.

Kaynakça: Ballesteros-Pastor, L. (2011a), “Beyond the Tanais: Tacitus and Quintus Curtus”, *Ancient West and East*, 10, 43-47.

Dipnot: Ballesteros, 2011a: 45.

• **Çevirisi Yapılmış Yayınlar**

Kaynakça: King, Charles (2008), *Karadeniz*, (Çev. Zülal Kılıç), İstanbul: Kitap Yayınevi.

Dipnot: King, 2008: 35.

• **Gazete**

İkdam, 8 Kasım 1918, No: 7809: 2.

Akyol, Taha (28 Şubat 2005), “Sosyal Bilim Ödülleri”, *Milliyet*: 5.

Başçı, Erdem (26 Mayıs 2015), “Merkez bankası Faiz Ödemelerine Başlıyor” *Haber Türk*: 4.

Panicker, Jobin (17 Temmuz 2014), “The Gunmen Shot Deat at ‘Draw the Prophet Muhammad’ Contest in Texas”, *The Guardian*: 3.

• **Ansiklopedi Maddesi**

Kaynakça: Kallek, Cengiz (2007), “Okka”, *TDV İslam Ansiklopedisi*, C. XXXIII, İstanbul: Türkiye Diyanet Vakfı Yayınları, 338-339.

Dipnot: Kallek, 2007: 340.

Elektronik Kaynaklar

• **İnternette Yayınlanan Dergide Makale**

Kaynakça: Botalov, Sergei G. (2007), “The Asian Migrations of the Alans in the 1st Century AD”, *AWE*, 6.43-56.

http://poj.peetersleuven.be/content.php?url=issue&journal_code=AWE&issue=0&vol=6 (23.09.2011).

Dipnot: Botalov, 2007: 44.

Kaynakça: Polat, Süleyman (2014), “Kuyucu Murat Paşa’nın Celali Seferi Finansmanı”, *Tarih İncelemeleri Dergisi*, XXIX/2, 563-603. http://www.egeweb2.ege.edu.tr/tid/dosyalar/XXIX-2_2014/TIDXXIX-2-2014-08.pdf (12.05.2016).

Dipnot: Polat, 2014: 566.

• **Yazarı Belli Olmayan Makale**

“Küreselleşme Sürecinde Ulus Devletin Önemi”, (14 Nisan 2014). <http://www.dmy.info/ulus-devlet-nedir>.

• **Yazarı ve Tarihi Belli Olmayan Makale**

“Tonyukuk” (t.y.), Wikipedia. 15 Aralık 2015 tarihinde şu kaynaktan alınmıştır. <http://tr.wikipedia.org/wiki/Tonyukuk>.”Black Sea” (n.d), in Wikipedia. Retrived 15 October 2015. http://en.wikipedia.org/wiki/Black_Sea.

• Sözlü Kaynak

Kaynakça: Mustafa Acar, Balıkesir/İvrindi-Mallıca Köyü 1962, İlkokul, Esnaf.

Dipnot: Mustafa Acar, Balıkesir/İvrindi-Mallıca Köyü 1962, İlkokul, Esnaf.

• Film ya da Belgesel

Martin, P. (Producer) & Benson, J. (Director), The Forger [Film]. Colombia Pictures

• Arşiv Belgesi

Kaynakça: Başbakanlık Osmanlı Arşivi

Dipnot: Başbakanlık Osmanlı Arşivi (BOA), Hariciye Nezareti (HR). Siyasi Kısım (SYS), 2899/6.

BOA, DH.İ.UM, 81-1/1-19.

Kaynakça: Başbakanlık Cumhuriyet Arşivi

Dipnot: Başbakanlık Cumhuriyet Arşivi (BCA), 30.0.18.01/1.13/13.5.1.

BCA, 30-18-1-1 / 2-33-12.

Kaynakça: Genelkurmay Askeri Tarih ve Stratejik Etüt Başkanlığı Arşivi

Dipnot: Genelkurmay Askeri Tarih ve Stratejik Etüt Başkanlığı Arşivi (ATASE), İstiklal Harbi Katalogu (İSH), 33/75.

Kaynakça: The National Archives, Foreign Office

Dipnot: The National Archives [TNA], Foreign Office [FO], 371/9132/E.10072.

FO, 371/18373/R2627/228/7.

Kaynakça: TBMM Zabıt Ceridesi

Dipnot: TBMM Zabıt Ceridesi (ZC), Devre 1, İçtima 4, C. 28, 8 Nisan 1923, 345-356.

ZC, Devre 1, İçtima 1, 8 Nisan 1923, 351.

C. Etik Kurallara Uygunluk

- Yayımlanmak üzere KAREN'e gönderilen çalışmalar daha önce yayımlanmamış veya yayımlanmak üzere başka bir yere gönderilmemiş olmalıdır.
- Çalışmalarda ICMJE (International Committee of Medical Journal Editors) tavsiyeleri ile COPE (Committee on Publication Ethics)'un editör ve yazarlar için uluslararası standartları dikkate alınmalıdır.
- Bilimsel araştırma ve yayın etiği ilkelerine uygunluk durumu, Üniversitelerarası Kurul Bilimsel Araştırma ve Yayın Etiği Yönergesi'nin 4. maddesi, TÜBİTAK Araştırma ve Yayın Etiği Kurulu Yönetmeliği'nin 9. maddesi ve Yükseköğretim Kurulu Bilimsel Araştırma ve Yayın Etiği Yönergesi'nin 6. maddesinde yer alan hükümler çerçevesinde değerlendirilmektedir.
- "Etik Kurul Kararı" gerektiren klinik ve deneysel insan ve hayvanlar üzerindeki çalışmalar için etik kurul onayı alınmış olmalı ve bu onay çalışmada belirtilerek belgelendirilmelidir.

GUIDELINE OF THE KAREN

The Journal of the Institute of Black Sea Studies (KAREN) is an open access journal publishes scientific studies three times a year, in April, September and December.

The publishing language of KAREN is Turkish and English.

In order for any article to be published in KAREN, it should not have been previously published or accepted to be published elsewhere. Papers presented at a conference or symposium may be accepted for publication if clearly indicated so beforehand.

The papers can be submitted to KAREN through *DergiPark* by becoming a member. The authors are to provide their full names, academic titles, institutions, correspondence and e-mail addresses and phone numbers during submission.

Papers submitted to KAREN are first examined by the Editorial Board. Then the papers are evaluated by at least two independent referees selected by the recommendations of the Editorial Board. The name of the author is not notified to the referees and the name of the referee is not notified to the authors.

In case one referee report is negative while the other is favourable, the article may be forwarded to a third referee for further evaluation or alternatively the board, based on the contents of the reports may feel confident to make a final decision. The authors are to consider the criticism, suggestions and corrections offered by the referees and by the editorial board. Articles which are not accepted for publication are not returned to their authors.

When a manuscript is corrected according to the suggestions of the referees and the editorial board, it has to be re-submitted to KAREN through *DergiPark* system within 15 days. The corrected manuscript can be re-examined by the referees if necessary.

The royalty rights of the accepted articles are considered transferred to the Journal of Institute of Black Sea Studies. Any views expressed in this publication are the views of the authors and are not the views of KAREN.

Quotations from articles including pictures are permitted with full reference to the article.

Article Processing Charges (APC)

KAREN **do not charge authors** an APC.

Instruction for Authors

A. Writing Rules and Principles

The manuscripts should be written in Sitka text format, and the size of the text should be 10 points (the size of the footnotes should be 8 points).

In terms of spelling and punctuation, except for special cases where the paper or the subject requires, Spelling Book of Turkish Language Association should be taken as a basis.

For Hellenic and other special characters, New Athena Unicode/Minion Pro Display point form must be used.

Except from the main titles, only the first letters of each word of headings within the manuscript should be capitalized and written in bold.

At the beginning of the article, there should be an abstract consisting of minimum 150 and maximum 300 words; and 3 to 5 key words. If the manuscript is written in Turkish the abstract will be written in both Turkish and English. If the manuscript is written in another language, the abstract will be in Turkish, English and the language in which the manuscript is written.

The footnotes should be given at the end of the article. References used in the texts are shown as; the author's surname, date of publication and page (and if used figure or plate) number. References to which are cited in the manuscript only should be given place in the References section at the end of the manuscript; and abbreviations which are used in the text must be explained here.

At the end of the article; "Contribution Rate Statement by Researchers", "Conflict Statement" and "Support and Acknowledgment Statement" if exists, should be included.

B. Sample Bibliography and Method of Citing References Bibliography**• Book by a Single Author**

Bibliography: Umar, Bilge (1992), *Türkiye'deki Tarihsel Adlar*, İstanbul: İnkılâp Kitabevi.

Footnote: Umar, 1992: 127.

Bibliography: Watson, Alaric (2003), *Aurelian and the Third Century*, London and New York: Routledge.

Footnote: Watson, 2003: 135.

• Book by two or More Authors.

Bibliography: Yıldırım, Ali ve Şimşek, Hasan (2013), *Sosyal Bilimlerde Nitel Araştırma Yöntemleri*, Ankara: Seçkin Yayıncılık.

Footnote: Yıldırım ve Şimşek, 2013: 45-49.

Bibliography: Topaloğlu, Bekir-Yavuz, Y. Şevki-Çelebi, İlyas (1998), *İslam'da İnanç Esasları*. İstanbul: Marmara Üniversitesi İlahiyat Fakültesi Vakfı Yayınları.

Footnote: Topaloğlu, vd., 1998: 32.

• Chapter Book/Chapter in an Edited Work

Bibliography: Ágoston, Gabor (2017), "Osmanlı'da Top, Tüfek ve Tabur", *Osmanlı'da Ateşli Silahlar ve Askeri Devrim Tartışmaları*, (Trans. and Prepared by Kahraman Şakul), İstanbul: Türkiye İş Bankası Kültür Yayınları, 147-168.

Footnote: Ágoston, 2017: 152-153.

Bibliography: Köse, Osman (2007), "Rusların Samsun'u Bombardımanı (1915)", *Geçmişten Geleceğe Samsun*, II. Kitap, (Ed. Cevdet Yılmaz), Samsun: Samsun Büyükşehir Belediyesi Yayınları, 96-101.

Footnote: Köse, 2007: 99-100.

• Thesis/Dissertation (MA, PhD)

Bibliography: Taylan, Hasan Hüseyin (2003), *Köy Ailesinde Aile İçi İlişkiler: Selçuklu Köyü Örneği*, Unpublished Master's Thesis, Konya: Selçuk Üniversitesi Sosyal Bilimler Enstitüsü.

Footnote: Taylan, 2003: 25.

Bibliography: Ada, Hüsnü (2011), *Osmanlı Devletinin Hizmetinde İlk Modern Osmanlı Sivil Toplum Örgütü: Osmanlı Hilâl-ı Ahmer Cemiyeti (1868-1911)*, Unpublished Doctoral Dissertation, İstanbul: Marmara Üniversitesi Türkiyat Araştırmaları Enstitüsü.

Footnote: Ada, 2011: 35.

• Article

Bibliography: Toksoy, Ahmet (2007), "Celal ed-din Harezşah'ın Gürcistan'daki Faaliyetleri", *Erzincan Eğitim Fakültesi Dergisi*, 9/1, 137-150.

Footnote: Toksoy, 2007: 142.

Bibliography: Seyhan, Köksal (2000), "Yunus Emre'nin Bir Şiirinde Şehir Alegorisi." *Türklük Bilgisi Araştırmaları Journal of Turkish Studies*, 24/II, 231 - 280.

Footnote: Seyhan, 2000: 242-243.

• Conference Paper/Congress/Symposium (Published)

Bibliography: Demir, Muzaffer (2009), "Antik Dönemde Bir Doğu Karadeniz Kavmi: Khalybler", *Giresun ve Doğu Karadeniz Sosyal Bilimler Sempozyumu*, 9-11 Ekim 2008, Giresun, I, 67-85.

Footnote: Demir, 2009: 75-77.

Bibliography: Özsait, Mehmet (2000), "İlkçağ Tarihinde Trabzon ve Çevresi", *Trabzon Tarihi Sempozyumu Bildirileri (6-8 Kasım 1998, Trabzon)*, Trabzon: Trabzon Belediyesi Kültür Yayınları, 35-45.

Footnote: Özsait, 2000: 38.

Bibliography: Cunbur, Müjgân (1995), “Klâsik Edebiyatımızda Nevruz”, *Türk Kültüründe Nevruz Uluslararası Bilgi Şöleni Sempozyumu Bildirileri*, 20-22 Mart 1995, Ankara: Atatürk Kültür Merkezi Yayını, 37-51.

Footnote: Cunbur, 1995: 46.

• **Citation for an Author with More than one Cited Publication within the Same Year**

Bibliography: Tezcan, Mehmet (2012a), “İpek Yolu ve XIV. Yüzyıla Kadar İpek Yolu Ticaretinde Trabzon’un Yeri”, *Klasik ve Ortaçağ Dönemlerinde Karadeniz ve Kafkasya*, Trabzon: Serander Yayınları, 17-48.

Footnote: Tezcan, 2012a: 19.

Bibliography: Ballesteros-Pastor, L. (2011a), “Beyond the Tanais: Tacitus and Quintus Curtus”, *Ancient West and East*, 10, 43-47.

Footnote: Ballesteros, 2011a: 45.

• **Translated Works**

Bibliography: King, Charles (2008), *Karadeniz*, (Trans. by Zülal Kılıç), İstanbul: Kitap Yayınevi.

Footnote: King, 2008: 35.

• **Newspapers /News**

İkdam, 8 Kasım 1918, No: 7809: 2.

Akyol, Taha (28 Şubat 2005), “Sosyal Bilim Ödülleri”, *Milliyet*: 5.

Başçı, Erdem (26 Mayıs 2015), “Merkez bankası Faiz Ödemelerine Başlıyor” *Haber Türk*: 4.

Panicker, Jobin (17 Temmuz 2014), “The Gunmen Shot Deat at ‘Draw the Prophet Muhammad’ Contest in Texas”, *The Guardian*: 3.

• **Encyclopedia article**

Bibliography: Kallek, Cengiz (2007), “Okka”, *TDV İslam Ansiklopedisi*, C. XXXIII, İstanbul: Türkiye Diyanet Vakfı Yayınları, 338-339.

Footnote: Kallek, 2007: 340.

Electronic Sources

• **Journal Article Published on the Internet**

Bibliography: Botalov, Sergei G. (2007), “The Asian Migrations of the Alans in the 1st Century AD”, *AWE*, 6, 43-56.

http://poj.peetersleuven.be/content.php?url=issue&journal_code=AWE&issue=0&vol=6 (23.09.2011).

Footnote: Botalov, 2007: 44.

Bibliography: Polat, Süleyman (2014), “Kuyucu Murat Paşa’nın Celali Seferi Finansmanı”, *Tarih İncelemeleri Dergisi*, XXIX/2, 563-603.

http://www.egeweb2.ege.edu.tr/tid/dosyalar/XXIX-2_2014/TIDXXIX-2-2014-08.pdf (12.05.2016).

Footnote: Polat, 2014: 566.

• **Author Indefinite Article**

“Küreselleşme Sürecinde Ulus Devletin Önemi”, (14 Nisan 2014). <http://www.dmy.info/ulus-devlet-nedir>.

• **Article without author and date**

“Tonyukuk” (t.y.), Wikipedia. 15 Aralık 2015 tarihinde şu kaynaktan alınmıştır. <http://tr.wikipedia.org/wiki/Tonyukuk>. “Black Sea” (n.d), in Wikipedia. Retrived 15 October 2015. http://en.wikipedia.org/wiki/Black_Sea.

Oral Source

Bibliography: Mustafa Acar, Balıkesir/İvrindi-Mallıca Köyü 1962, İlkokul, Esnaf.

Footnote: Mustafa Acar, Balıkesir/İvrindi-Mallıca Köyü 1962, İlkokul, Esnaf.

• Film or Documentary

Martin, P. (Producer) & Benson, J. (Director), The Forger [Film]. Colombia Pictures

• Archives

Bibliography: Başbakanlık Osmanlı Arşivi

Footnote: Başbakanlık Osmanlı Arşivi (BOA), Hariciye Nezareti (HR). Siyasi Kısım (SYS), 2899/6.

BOA, DH.İ.UM, 81-1/1-19.

Bibliography: Başbakanlık Cumhuriyet Arşivi

Footnote: Başbakanlık Cumhuriyet Arşivi (BCA), 30.0.18.01/1.13/13.5.1.

BCA, 30-18-1-1 / 2-33-12.

Bibliography: Genelkurmay Askeri Tarih ve Stratejik Etüt Başkanlığı Arşivi

Footnote: Genelkurmay Askeri Tarih ve Stratejik Etüt Başkanlığı Arşivi (ATASE), İstiklal Harbi Katalogu (İSH), 33/75.

Bibliography: The National Archives, Foreign Office

Footnote: The National Archives [TNA], Foreign Office [FO], 371/9132/E.10072.

FO, 371/18373/R2627/228/7.

Bibliography: TBMM Zabıt Ceridesi

Footnote: TBMM Zabıt Ceridesi (ZC), Devre 1, İçtima 4, C. 28, 8 Nisan 1923, 345-356.

ZC, Devre 1, içtima 1, 8 Nisan 1923, 351.

C. Compliance with Ethical Rules

- The papers submitted to KAREN should not already been published or been submitted to another journal.
- Authors should adhere to ICMJE (International Committee of Medical Journal Editors) recommendations and COPE (Committee on Publication Ethics)'s international standards for editors and authors.
- Compliance with the principles of scientific research and publication ethics is evaluated within the framework of the provisions of Article 4 of the Inter-University Council Scientific Research and Publication Ethics Directive, Article 9 of Regulations of the TUBITAK Committee on Research and Publication Ethics and Article 6 of the Higher Education Council Scientific Research and Publication Ethics Directive.
- Ethical committee approval should be obtained for studies on clinical and experimental human and animals requiring “Ethics Committee Decision” and this approval should be stated and documented in the paper.

KAREN

Yıl/Year: 2022 Cilt/Volume: 8 Sayı/Number: 14

- 1** Doğu Karadeniz'de Balıkçılık Turizmi Olanakları Üzerine Bir Değerlendirme
- 9** Pazarlama ve Üretim Planlaması İlişkisi: Mobilya İmalatçısı KOBİ'lere Yönelik Bir Araştırma
- 25** 2021 Yılı Niksar Kalesi Kazısı Seramik Buluntularında Kap Tipleri
- 57** Trabzon İli Yüzey Araştırması 2021 Yılı Ön Sonuçları
- 75** Rusya'nın Maveray-yı Kafkasya'da Demografik Yapıyı Ermeniler Lehine Değiştirme Çabaları ve Sonuçları (1725-1853)
- 93** Osmanlı Devleti'nde Taşrada Muhtarlık Teşkilatının Kuruluşu: Bolu Örneği
- 109** Arşiv Belgeleri Işığında Osmanlı Yönetiminin Gaspıralı İsmail Bey'e Karşı Tutumu
- 133** 93 Harbi'nden Sonra Livane Muhacirlerinin Yaşadığı Sıkıntılar
- 151** Trabzon Vilayeti'nde Meşhur Eşkıyalar (1876-1919)